

ҚАЗАҚСТАН РЕСПУБЛИКАСЫ ҒЫЛЫМ ЖӘНЕ ЖОҒАРЫ БІЛІМ МИНИСТРЛІГІ
ШЕРХАН МҰРТАЗА АТЫНДАҒЫ ХАЛЫҚАРАЛЫҚ ТАРАЗ УНИВЕРСИТЕТІ

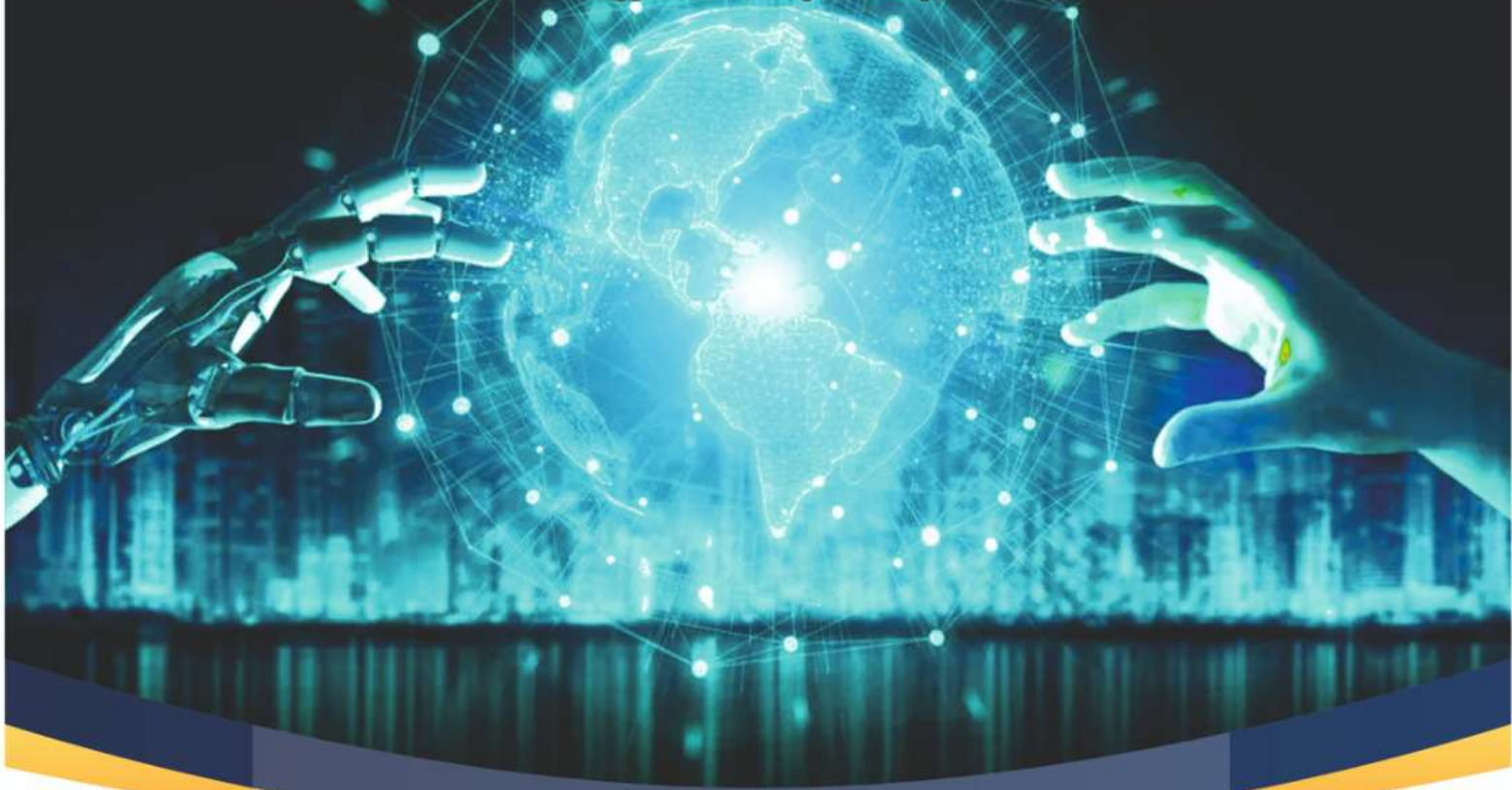

iTU

ЖАРШЫСЫ



РЕСПУБЛИКАЛЫҚ ҒЫЛЫМИ-КӨПШІЛІК ЖУРНАЛ



№3 (62);
шілде-тамыз-қыркүйек
2025 жыл

	МАЗМҰНЫ	
	ЖАРАТЫЛЫСТАНУ ҒЫЛЫМДАРЫ, ТЕХНОЛОГИЯ	
БАС РЕДАКТОР Е.Б. Саурықов Н.Ж. Муслимов М.Н. Сарыбеков	СЕЙТБАЕВ Қ.Ж., ТУЛЕУБАЕВ Ж.С., ЗИЯЕВА Г.К. Жамбыл облысы жағдайында шырын өндіру үшін жүзім сорттарын бағалау	3
	СЕЙТБАЕВ Қ.Ж., ТУЛЕУБАЕВ Ж.С., ЗИЯЕВА Г.К. Жүзім шаруашылығында жасанды интеллектті қолдану	5
	СЕЙТБАЕВ Қ.Ж., ЖУМАҚАДЫР А., ЖУМАҚАДЫР А. <i>Allium suworowil</i> өсімдіктерінің биологиялық ерекшеліктері мен емдік қасиеттерін зерттеу	8
	ТАУКЕБАЕВА К.С., ЩЕРБАКОВ С.Г. Жеңіл өндіріс машина паркін жаңғыртудың қазіргі жағдайы	15
	ТАУКЕБАЕВА К.С., ШОКАЛАКОВА С.Б., ЩЕРБАКОВ С.Г. Контурлы тігістерді орындауға арналған автоматтандырылған тігін машинасын жобалау және жетілдіру	18
	СМАНОВ Қ.Ж., КАНЮКОВ Е. Көпмүшеліктің рационал тубірлері, оның практикалық қолданылуы	24
РЕДАКЦИЯЛЫҚ АЛҚА Д.Д. Сәтбеков Г.М. Муханмедярова Н.Н. Мағауия АЛҚА МҮШЕЛЕРІ А.Б. Абдуалы, Ж.Т. Сүлейменов, А.С. Кадырова, А.Е. Құдайбергенов, Г.Қ. Құлабекова, Н.П. Буюклиев (Болгария), Ж. Абдула, М.Н. Немеребаев, Қ.Ө. Тамабаева, В.А. Арыстанғалиева, М.М. Молдахметов, А.С. Құрманбекова, Т.Б. Нурбеков, М.Н. Нұрғабылов, Ж.А. Қуатбеков, Н. Асқарбекқызы, А.Б. Шырақбаев, М.Б. Онгарбаева, Т.Ю. Аманов, (Өзбекстан), И.О. Дильманов	ЭКОНОМИКА	
	ИСАҚОВ Ғ.Ж. Қазақстан Республикасындағы консалтингтік қызмет нарығының қалыптасуы	29
	ИСАҚОВ Ғ.Ж. Аймақта әлеуметтік инфрақұрылымды жетілдіру мәселелері	34
	КАРИМ А.С., МҰРАТ С. Өңірдегі шағын және орта бизнестің дамуы	36
	ЖАНТАЕВА Г.М., САРКУЛОВА Ж.Ж., АЙТБАЕВА Д. Искусственный интеллект как фактор эволюции и цифровизации бухгалтерского учета	40
	ЕСПЕРОВ Е. И., АХИЕВА А.Т. Стартап жобаларды қаржыландырудағы инновациялық құралдары	45
	АКИМОВА Д.К. К вопросу кластерной модели развития АПК	49
	АЙТБАЕВА Д., ЖАНТАЕВА Г.М., САРКУЛОВА Ж.Ж. Стратегические подходы к управлению и повышению конкурентоспособности в цифровом бизнес-пространстве	52
	ПЕДАГОГИКА	
	КУДАЙБЕРГЕНОВ А. Е. Жасөспірімдер арасында су ресурстарын үнемдеу құндылықтарын қалыптастыру: теориялық шолу және әдістемелік ұсынымдар	57
KUDAIBERGENOV A., YÜCEL G., SATBEKOV D., MUKHANMEDYAROVA G., MAGAUIYA N.		

<p>(Өзбекстан), А. Сарыбаев (Кыргызстан), А. Каплин (Ресей), А.Р. Соколовский (Ресей) Журнал Шерхан Мұртаза атындағы Халықаралық Тараз Университетінің құрылтайшылығымен казак, орыс және ағылшын тілдерінде үш айда бір рет жарыққа шығады.</p> <p>Қазақстан Республикасы, Ақпарат және Қоғамдық даму министрлігі, Ақпарат комитеті Мерзімді баспасөз басылымын, ақпарат агенттігін және желілік басылымды қайта есепке қою туралы № KZ34VPY00065377 нөмірімен 24.02.2023 жылы берілген.</p>	A pedagogical model for educating students on the ethical use of artificial intelligence	64	
	ПЕРТАЕВА Э.К., БЕРКЕНОВА Р.А. Мұрат Мөңкеұлының поэтикасы	70	
	ДЖЕКЕНОВ П.С., АХМЕТОВ Н. А. Әлемдегі жеңіл атлетиканың тарихи дамуы	75	
	ДЖЕКЕНОВ П.С., СУЛЕЙМАНОВ О. П. Мектептегі бейімдік дене тәрбиесі сабақтарын өткізу ерекшеліктері	80	
	ДЖЕКЕНОВ П.С., КЕҢЕС С.Б. Бейімдік спортты дамытудың факторлары мен үрдістері	84	
	ДЖЕКЕНОВ П.С., КАСЫМОВА А.Д. Қазіргі қоғамдағы дене шынықтырудың орны мен ролі	88	
	ДЖЕКЕНОВ П.С., АХМЕТ Е.А. Жалпы білім беретін мектептегі дене шынықтыру сабақтарын ұйымдастырудың ерекшеліктері	93	
	ДЖЕКЕНОВ П.С., МЕЙІРБЕКОВ Т.Қ. Дене шынықтыру теориясының қалыптасу кезеңдері	98	
	ДЖЕКЕНОВ П.С., МУРУНОВ А.В. Қазіргі қоғамдағы дене шынықтырудың экономикалық аспекті	102	
	ДЖЕКЕНОВ П.С., ТАНАЕВ К.Т. Мектеп жасындағы балалардың анатомия-физиологиялық және психикалық ерекшеліктері	106	
	ДЖЕКЕНОВ П.С., МҰСАБЕКОВ С. Жасөспірімдер мен студенттердің әлеуметтік –психологиялық ерекшеліктері	111	
	ДЖЕКЕНОВ П.С., УРАЗОВА Г.М. Жас спортшылардың психикалық дамуының ерекшеліктері	115	
	ДЖЕКЕНОВ П.С., ЕСКЕРМЕС Д.Е. Жеңіл атлетиканың қазіргі дене шынықтыру жүйесіндегі орны мен маңызы	119	
	ДЖЕКЕНОВ П.С., ӨТЕГЕН Р.К. Мектеп жасындағы балалардың үйлестіру қабілеттерін дамыту әдістері	124	
	ҚҰҚЫҚ		
	КУАНЫШЕВА И.К., КУРМАНАЛИЕВА Н.С., АСЫЛҚЫЗЫ Д. Прокуратурада IT саласының дамуы	128	
ЕРБОЛ Е.Е., КУРМАНАЛИЕВА Н.С., АРҒЫНБАЙ И.М. Жастардың болашағы	134		
МАДЕШЕВА З. Н., КУРМАНАЛИЕВА Н.С., МУСАЕВА А.Я. Экономикалық тұрақсыздық және инфляция	136		
МУСАЕВА А.Я. Взаимосвязь правового воспитания и процессов медиации как инструмента разрешения конфликтов	139		
МУСАЕВА А.Я., МАЙЛИБАЕВ Э. Киберпреступления и трудности их раскрытия	142		

ЖАРАТЫЛЫСТАНУ ҒЫЛЫМДАРЫ, ТЕХНОЛОГИЯ

УДК:634.86

Жамбыл облысы жағдайында шырын өндіру үшін жүзім сорттарын бағалау

Сейтбаев Қ.Ж., а.-ш.ғ.к., <https://orcid.org/my-orcid?orcid=0000-0001-5692-0592>
«Шерхан Мұртазы атындағы Халықаралық Тараз университеті» мекемесі, Тараз қаласы,
Желтоқсан көшесі, 69б, Қазақстан Республикасы, Kuandik_1960@mail.ru

Тулеубаев Ж.С. а.ш.ғ.д., профессор. М.Х. Дулати атындағы Тараз өңірлік университеті.

Зияева Г.К. б.ғ.к., қауымдастық профессоры. М.Х. Дулати атындағы Тараз өңірлік университеті

Аннотация: Мақалада Жамбыл облысы жағдайында жүзімнен шырын алынатын сорттарының биоэкологиялық ерекшеліктері және жүзімнің техникалық сорттарынан шырын алынатын сорттарын анықтау бойынша деректер келтірілген.

Кілт сөздер. Жүзім шырыны, техникалық сорттар, жүзім құрамы, шырын сапасы.

Аннотация: В статье представлены данные по биоэкологической характеристике сортов винограда для сокоотжима и выявлению сортов винограда для сокоотжима из технических сортов винограда в условиях Жамбылской области.

Ключевые слова. Виноградный сок, технические сорта, состав винограда, качество сока.

Abstract: The article presents data on the bioecological characteristics of grape varieties for juice extraction and the identification of grape varieties for juice extraction from technical grape varieties in the conditions of Zhambyl region.

Keywords. Grape juice, technical varieties, grape composition, juice quality.

Жамбыл облысы өзінің географиялық артықшылығын толық пайдаланбай отыр-түптеп келгенде, мұнда оңтүстік аймақтарда пісетін жүзім сорттарын әлемнің басқа елдеріне қарағанда ертерек өсіріп, өте жоғары тағамдық құндылығы жоғары жүзім түрлерін өсіруге болады. Аймақта шуақты күндердің көптігін, ауа райы жағдайын ескерсек, өзге елдерде өсірілген және әлемдік нарықта сұранысқа ие заманауи жүзім сорттары бұдан да дәмді болары анық.

Бұл еліміздің жүзім экспортының төмендеу тенденцияларын жойып, елдің ішкі нарығын жыл бойы арзан әрі пайдалы өніммен толтыруға мүмкіндік береді. Қазіргі кезде Жамбыл облысында жүзімнің бөлшек саудадағы бағасы жоғары. Соған сәйкес елімізде жүзім шаруашылығын одан әрі дамыту сала өкілдерінің бірлескен күш жігерін талап етеді. Сондықтан да саланы өзгерту қажеттілігі әлдеқашан икешіктірілді және бұны жүзім нарығын зерттеуден басталуы керек.

Тарихий деректерге сүйенсек Шу-Талас өңірінде орта ғасырларда Түрік қағанаттарының иелігінде болған кезде, яғни VI-XII ғасырларда отырықшы халықтарда жүзім шаруашылығы дамығандығы белгілі болған. Мұны қытай жылнамаларындағы мәліметтерден кездестіруге болады. Онда Сюань Цзань (VII ғ.) мен Ду Хуаньның (VIII ғ.) Шу-Талас өңірлерінен өткен жол сапарларында жүзім алқабы және жүзімнен дайындалған өнімдер туралы деректер берілген. (Страбон. География в 17 книгах. -М., 1964.) [1,б.206]

1985 жылы бұрынғы КСРО үкіметінің ішімдікке қарсы күрес бойынша қабылданған қаулысы бойынша көптеген техникалық сұрыптары өсірілген жүзімдіктер жаппай оталды, олардың орнына асханалық және мейіз жүзім сұрыптары егілді.

2004 жылы Халықаралық шарап жасаушылар комитеті Қазақстанды жүзім өсіру және шарап жасау сияқты қарқынды дамып келе жатқан әрі болашағы зор саласы бар елдер қатарына енгізді. Біздің республикамыз посткеңестік кеңістігіндегі өзінің жүзім алқаптары мен шарап жасайтын өндіріс орындары бар елдер арасында жетінші орында

тұр. Бұл факт Қазақстанды өз нарығын қамтамасыз ете алатын және экспортқа шыға алатын дамыған шарап жасау инфрақұрылымы бар мемлекеттермен бірге бірдей жағдайға қояды.

Көптеген жылдар бойы біздің елімізде жүзімді өнеркәсіптік өңдеу шарап жасау жолымен дамыды. Дегенмен, оны шырынға өңдеу маңыздырақ болып табылады. Жүзім шырыны адам ағзасына оңай сіңетін глюкоза мен фруктозаға, органикалық қышқылдарға, Р- белсенділігі бар, құрамында әр түрлі минералдар бар.

Жүзім шырынында 18 амин қышқылы бар, оның ішінде 12 маңызды болып табылады. Жүзімнен алынаған шырыны адам ағзасындағы зат алмасудың бұзылуына, гипертонияға және демікпесі бар адамдарға өте пайдалы. Жүзім шырыны жүйке жүйесін қалпына келтіреді, бүйрек және бауыр сияқты ішкі ағзаларға пайдалы әсер етеді, оларды токсиндерден тазартады, қанды «сүзеді», қандағы холестеринді айтарлықтай төмендетеді. Жүзім шырынынан сусындар, ал өндіріс қалдықтарынан түрлі өнімдер жасауға болады. [2,3].

Жүзім жемісінің құрамында 15-30 пайыз қант, әртүрлі органикалық қышқылдар, витаминдер, ферменттер, адам ағзасына қажетті макро және микроэлементтер бар. Оның құрамында 0,5-0,4 пайыз алма, шарап, лимон, бар. 0,15-0,9 пайыз белок, 0,3-1,0 пайыз пектин, 0,3-0,5 пайыз әртүрлі минералды тұздар, кальций, темір, калий, мыс, фосфор, кобальт, ал жеміс қабығында бояғыш заттар, хромдық заттар болады.

Жүзім шырыны витаминдерге өте бай. В тобындағы витаминдер мен амин қышқылдарының сақталатын мөлшері жүзім сортының пісу кезеңіне, шоғырлардың өсу күшіне, ауа райы жағдайларына және өсіру әдістеріне байланысты болады. Сондықтан жүзім шырынын өндіру өзекті болып табылады.

Жүзімнің дәмі мен пайдалы қасиеттері жүзім шырынында сақталады. Жүзім шырынының барлық пайдалы және қоректік қасиеттері оның биохимиялық құрамымен анықталады. Оның басты құндылығы адам ағзасына пайдалы әсер ететін дәрумендер мен әртүрлі заттарды жоғары концентрациясы болып табылады.

Шырынның сапасы көбінесе өндірілген шикізаттың сортына байланысты болады. Қазіргі уақытта жүзім шаруашылығында көбінесе еуропалық сорттар өсіріледі,

Елімізде жүзімнің техникалық және асханалық сорттары шырын алу үшін өсіріледі. Олардың ішінде ең танымалдары: каберне совиньон, Ркацителі, Мерло, Шардоне, саперави, Пино Нуар, Совиньон Блан, Мускат Оттонель. Сондай ақ шырындылығымен және жақсы шырын шығымдылығымен танымал сорттардан Кокур сияқты шырын сығуға жарамды сорта бар.

Қазақстанда жүзім шырынын өндіру мақсатында қолданылатын сорттардың негізгі түрлеріне:

Каберне Совиньон- қызыл сорт, негізінен қызыл шараптар мен шырындарды өндіру үшін қолданылады.

Ркацителі- шарап пен шырын өндірісінде танымал сорт.

Мерло- жұмсақ дәмі мен жақсы шырын шығымдылығымен танымал қызыл сорт.

Шардоне- әлемдегі ең танымалдардың бірі ақ сортты дәміне қарай шырынға жарамды.

Саперави- қызыл сорт, оның қанық түсімен және жоғары қышқылдығымен ерекшеленеді.

Пино Нуар-нәзік хош иістерімен және жақсы шырын шығымдылығымен танымал қызыл сорт.

Совиньон Блан- ақ сортты, жарқын хош иісі бар және шырындарға жақсы сәйкес келетін сорт.

Мускат Оттонель-мускат хош иісімен танымал ақ сорт.

Кокур-ақ сортты, шырындылығына байланысты шырынға жарамды сорт.

Конкорд- Солтүстік Америкада шырын өндіру үшін жиі қолданылатын асханалық сорт.

Шырын үшін сортты таңдау шырынның қалаған дәмі мен түсіне, сонымен қатар жергілікті аймақтарда сорттың болуына байланысты. Қазіргі кезде арнайы мамандандырылған жүзім материалдарын түрлері бойынша өндіретін тұқымдық шаруашылықтар жоқ.

Шырын өндіретін сорттар ерекшеліктеріне қарай жүзімге қойылатын талаптар көп, шырынның әр түрін жасағанда жүзім сорттарының маңызы зор. Сондықтан сорттарды дұрыс таңдауға және шырын материалдарны дұрыс пайдалану керек.

Ауа райының жағдайы көбінесе болашақта шырын өндіретін сорттардың сапасын төмендетеді. Сондықтан сорт таңдауда әр түрлі мезгілде пісетін сорттарды ескірген жөн.

Пайдаланылған әдебиеттер тізімі:

1. Ақымбек Е.Ш. PhD докторы, Шу-Талас өңірлеріндегі орта ғасырлардағы жүзімшаруашылығы (Жазбаша және археологиялы материалдар бойынша). Вестник КазНПУ им. Абая, серия «Исторические и социально – политические науки», № 1, (52), 2017.- б.206-210.

2. Вакарчук Л.Т. Технология переработки винограда. –М.: Агропромиздат, 1990.- 324 с.

3. Митракова С.И. Трошин Л.П. Оценка сортов винограда для производства сока. Научный журнал КубГАУ, №50(6), 2009 г.- С.1-6.



УДК: 634.8.047

Жүзім шаруашылығында жасанды интеллектті қолдану

Сейтбаев Қ.Ж. профессор ассистенті. ауыл шаруашылығы ғылымдарының кандидаты, kuandik_1960@mail.ru, <https://orcid.org/my-orcid?orcid=0000-0001-5692-0592> . Ш.Мұртаза атындағы Халықаралық Тараз университеті

Түлеубаев Ж.С. а.ш.ғ.д., профессор. М.Х. Дулати атындағы Тараз өңірлік университеті.

Зияева Г.К. б.ғ.к., қауымдастық профессоры. М.Х. Дулати атындағы Тараз өңірлік университеті

Аннотация. Мақалада жүзім сорттарын өсіруде инновациялық технологияларды қолдану, жасанды интеллект арқылы жүзімдіктер басқару, жүзім түптерін өсірудің тиімді әдістерін қолдану және ресурс үнемдеуші технологияларды қолдану арқылы сапалы тағамдық құндылығы жоғары жүзім өнімін алуға болады.

Кілт сөздер: жүзімшаруашылығы, жасанды интеллект, ресурс үнемдеу, биотыңайтқыштар, жүзім түптерін өсіру

Аннотация. В статье рассматриваются вопросы применения инновационных технологий при возделывании новых сортов винограда, применения искусственного интеллекта в управлении виноградниками, применения эффективных методов выращивания виноградной лозы, а также ресурсосберегающих технологий для получения высококачественной виноградной продукции с высокой пищевой ценностью.

Ключевые слова: виноградарство, искусственный интеллект, ресурсосбережение, биоудобрения, виноградарство

Abstract. The article deals with the application of innovative technologies in the cultivation of new varieties of grapes, the use of artificial intelligence in the management of vineyards, the use of effective methods of growing vines, as well as resource-saving technologies for obtaining high-quality grape products with high nutritional value.

Key words: viticulture, artificial intelligence, resource saving, biofertilizers, viticulture

Бүгінгі таңда жүзімшаруашылығындағы дәстүрлі әдістерді заманауи тәсілдермен озық технологиялар арқылы ұштастырудың өзектілігі арта түсуде.

Дрондармен танаптарды бақылау, автоматтандырылған суару жүйелерін пайдалану және жасанды интеллект негізінде деректерді талдау сияқты технологиялық жетістіктер жүзім шаруашылығындағы инновациялық өзгерістерге әкеледі. Сондай ақ экологиялық таза биотыңайтқыштарды қолдану шығымдылықты арттыруға өнім сапасын жақсартуға қол жеткізуде. Заманауи инновациялық технологиялар жүзім шаруашылығының экономикалық тиімділігін арттыруға бағытталған, бұл еңбек шығындарын азайтуға, су және жер ресурстарын үнемдеуге, тағамдық құндылығы жоғары экологиялық таза өнім алуға мүмкіндік береді. [1,2]

Қазіргі кезде жүзім шаруашылығына дрондарды қолдану арқылы жүзімдіктердегі өсімдіктің жағдайын үнемі бақылау, арнайы сенсорлармен жабдықталған дрондар топырақтың ылғалдылығын, температурасын және өсімдіктердің қоректену деңгейін дәл бақылай алады сондай ақ өсімдік аурулары мен зиянкестерін ерте анықтай алады. Дрондарды қолдану арқылы танаптардың қай бөлігінде су мен қоректік заттар жетіспейтінін анықталып, нақты белгіленген аумақтарға қатысты шаралар қабылданады.

Дрондар арқылы өсімдіктердің өсу процесі бақыланады және өнімге болжам жасалады. Дрондармен алынған мәліметтер мен деректер жасанды интеллект жүйелерімен талданады және фермерлерге нақты ұсыныстар беріледі. Мысалы, белгілі бір танапта суару көлемін ұлғайту немесе зиянкестерге қарсы биологиялық қорғау құралдарын қолдану ұсынылуы мүмкін. Осы инновациялардың арқасында ресурстар тиімдірек пайдаланылады. Дрондар өнім жинауға дейін егінді бағалауға және жинау процесін жоспарлауға мүмкіндік береді.

Қазіргі таңда су ресурстарын тиімді пайдалану - бүгінгі күннің өзекті мәселелерінің бірі болып тұрыпты. Топырақ ылғалдылығын үнемі бақылау арқылы суды тұтынуды оңтайлы деңгейде сақтайды.

Суғару процесін автоматтандыру арқылы датчиктерді және бағдарламалық құралдарды қолдану арқылы суару процесі адамның араласуынсыз бақыланады. Бұл әріне су ресурстарын ысырап болуын болдырмайды және топырақтың тұздануын бодырмайды. Соның ішінде тамшылатып суғару жүйесі, бұл әдіс суды өсімдік тамырларына тікелей жеткізеді, суды барынша тиімді пайдалануға мүмкіндік береді. Жасанды интеллект деректерді өңдейді және ең оңтайлы суару режимін әзірлейді.

Қазіргі кезде көптеген озық мемлекеттерде жүзімдіктерден өнімділікті арттыру және суару ысараптарын азайту үшін ақылды суару жүйелерін пайдаланады. Мысалы, тамшылатып суару жүйесі су шығынын 50%-ға дейін азайтып, өнімділікті 30-40 %-ға арттырады. Сонымен қатар, суару жүйелерін жасанды интеллектпен біріктіру фермерлерге нақты уақыт режимінде топырақтың ылғалдылығын және өсімдік суының қажеттілігін бақылауға мүмкіндік береді.

Жасанды интеллект жүзім шаруашылығында үлкен маңызға ие және өнімділікті арттыруға және ресурстарды тиімді пайдалануға мүмкіндік береді. Жасанды интеллект көмегімен ұшқышсыз ұшақтар мен жердегі датчиктердің көмегімен егіс алқаптарының жағдайы үнемі бақыланады. Нәтижесінде өнімді болжау, зиянкестер мен ауруларды ерте анықтау, өсімдіктердің даму кезеңдерін талдау жасалынып өнімі алдын ала болжамдалады. Бұл жүзімдіктерді суару және тыңайту процестерін оңтайландырады. Сондай ақ жүзімдіктердің арасындағы ауаның ылғалдылығын және азрация процесін бақылап отыруға болады. Бұл өте маңызды процес болып табылады.

Жасанды интеллект көмегімен әзірленген жүйелер нақты уақытта деректердің үлкен көлемін өңдеу арқылы фермерлерге нақты ұсыныстар береді.

Сонымен қатар, жасанды интеллект арқылы деректерді талдау арқылы нарықтағы сұраныс пен ұсынысты болжауға болады. Бұл шаруаларға өндіріс пен сату стратегиясын тиімдірек жоспарлауға мүмкіндік береді.

Ақылды сенсорлар және IoT технологиялары интернет технологиялары мен смарт сенсорлар ресурстарды тиімді басқаруға және жүзім шаруашылығында өнімділікті арттыруға көмектеседі.

Смартсенсорлар топырақ ылғалдылығын және топырақ температурасын бақылайды және деректерді талдау арқылы суару жүйесін автоматты түрде басқарады. Сенсорлар арқылы температура ылғалдылық күн сәулесі және ауа сапасы бақыланады және жүзімнің оңтайлы дамуына әсер ететін факторларды анықталады.[3,4]

Сенсорлар жасанды интеллект негізіндегі жүйелер өсімдіктердегі өзгерістерді анықтап, аурудың алдын алу шараларын әзірлейді. Жасанды интеллект арқылы фермерлер егіс алқаптарының жағдайы туралы нақты уақыт режимінде ақпаратқа ие болады және проблемаларды тез шешеді.

Жасанды интеллект арқылы жүзім сорттарын жақсартудың маңызды жолдарын көрсете алады. Ғылыми зерттеулер арқылы жүзімнің құрамындағы химиялық элементтердің мөлшері және сапасын анықтауға, жүзімнің ауруға төзімді, өнімділігі жоғары, тағамдық құндылығы жоғары, қоршаған ортаға бейімделген сорттарды анықтай алады.

Жүзім құрамындағы шырынның мөлшері мен сапасын анықтай алады.

Қазіргі жүзім шаруашылығында химиялық тыңайтқыштардың орнына экологиялық таза және органикалық тыңайтқыштар кеңінен қолдануға болады. Оларға мысалы, биотыңайтқыштар. Органикалық қалдықтардан алынатын және топырақ құнарлылығын арттыратын табиғи тыңайтқыштар.

Микробиологиялық препараттыр. Пайдалы бактериялар мен саңырауқұлақтардан жасалған өнімдер топырақты жақсартуға және өсімдіктердің иммунитетін нығайтуға қызмет етеді.

Зиянкестер мен биологиялық күрес. Химиялық пестицидтердің орнына пайдалы жәндіктер немесе биологиялық агенттер қолданылады.

Қазақстанда қазіргі жүзім шаруашылығында экономикалық тиімділікке жету үшін келесі тәсілдер қолданылады: Ресурстарды үнемдеу су және энергияны тиімді басқару, суды үнемдейтін суару жүйелері енгізіледі.

Жаңа технологиялардың көмегімен жүзім және шырын өнімдерінің нарықтағы бәсеккеге қабілеттілігі артады.

Қазіргі кезде әлемдегі жетекші елдер жүзім өсіруші елдері технологиялық инновациялар арқылы өнімділікпен сапаны артыруға қол жеткізуде. Мысалы, Франция мен Италия жүзім шаруашылығы мен шырын жасауда жоғары технологияларды қолдану арқылы әлемдік нарықта көш бастап келеді.

Жүзім шаруашылығында озық технологияларды енгізу өнімділікті артыруға экологиялық тұрақтылықты қамтамасыз етуге және экономикалық тиімділікке қол жеткізуге мүмкіндік береді.

Пайдаланылған әдебиеттер тізімі:

1. Mannanov D .A.Uzumchlikda eng ilgop texnologiyalapdan foydalanish. Vol. 3 No. 2 (2025): JOURNAL OF INTERNATIONAL SCIENTIFIC RESEARCH

2.Brown, L. Automation in Grape Cultivation: A Case Study. International Journal of Agricultural Sciences, 2020. 12(3), 78-89.

3.Green, M. Sustainable Viticulture Practices: Genetic and Ecological Innovations. Agricultural Research Journal, 2022. 18(4), 99-112.

4.European Viticulture Association . Technological Innovations in Grape Growing: Case Studies from France and Italy.2022.



УДК: 635.25

***Allium suworowil* өсімдіктерінің биологиялық ерекшеліктері мен емдік қасиеттерін зерттеу**

Сейтбаев Қ.Ж. профессор ассистенті. ауыл шаруашылығы ғылымдарының кандидаты, kuandik_1960@mail.ru, <https://orcid.org/my-orcid?orcid=0000-0001-5692-0592> .
Ш.Мұртаза атындағы Халықаралық Тараз университеті
Жумакадыр Анель., 10 «Д» класс оқушысы

Жумакадыр Адель., 10 «Д» класс оқушысы

Аннотация: Мақалады Жамбыл облысы жағдайында Суворов пиязының биологиялық ерекшеліктерін (фенологиясы, морфологиялық көрсеткіштері, көбею қабілеті), жапырақтардың биохимиялық құрамы мен жасыл массасының шығымдылығын зерттелінді.

Кілт сөздер: Анзур пиязы, интродукция, пияз суворов, суыққа төзімділік.

Аннотация: В статье изучены биологические особенности лука сорта Суворова (фенология, морфологические показатели, репродуктивная способность), биохимический состав листьев и урожайность зеленой массы в условиях Жамбылской области.

Ключевые слова: лук анзур, интродукция, лук суворов, холодостойкость.

Annotation: In the article, the biological features of onion variety Suvorova (phenology, morphological indicators, reproductive ability), biochemical composition of leaves and yield of green mass in the conditions of Zhambyl region are studied.

Keywords: Anzur onion, introduction, onion Suvorov, cold resistance.

Allium suworowil табиғий жағдайда Орта Азияның тау етегіндегі (Таулы Түркменстан, Памир Алай, Тянь –Шань) жұмсақ топырақтарында өседі және бұл түр Қазақстанда сирек кездеседі. *Allium suworowil* пиязы анзур тобына кіреді. Анзур тобының пияздары ең ерте дәруменді жасыл жапырақтарын береді, сонымен қатар өте ерте гүлдейді.

Олар тағамдық және ерте көктемде гүлдейтін сәндік өсімдіктер ретінде өте маңызға ие.

Пияз жапырағының құрамында флавоноидтар, каротинтоидтар және аскорбин қышқылы және көптеген көмірсулар бар.

Орта Азияның таулы аймақтарында жабайы пияз суворов пиязы (*Allium suworowil*) табиғий флорада өсетін адам ағзасына өте пайдалы түр болып табылады.

Суворов пиязы (*Allium suworowil*) жабайы өсімдік ретінде үлкен маңызға ие. Жабайы табиғатта өсетін суворов пиязы емдік мақсатта қолдану тәжірибесі ғасырлар бойы жалғасып келеді. Суворов пиязы көптеген ауру түрлерін емдеу үшін қолданылады. Суворов пиязының құрамында көптеген биологиялық белсенді заттар бар, соның ішінде сапониндер- стероидтер мен тритерпендер. Оны көптеген зертеушілер Орта Азияның женьшені деп атайды.[1,2]

Суворов пиязы суыққа төзімді дақыл ретінде жылдың күзгі- қысы- көктемгі маусымдарында өсуін тоқтатпайды.

Қазіргі кезде Тәжікстан Республикасында күздік пияз ретінде жыл сайын 15 мың алқапқа өсіріледі.

Зерттеу жұмысының мақсаты-Жамбыл облысы жағдайында Суворов пиязының биологиялық ерекшеліктерін (фенологиясы, морфологиялық көрсеткіштері, көбею қабілеті), жапырақтардың биохимиялық құрамы мен жасыл массасының шығымдылығын

зерттеу және өсіру және қолдану, күздік дақылдарға пияз тұқымын себудің оңтайлы мерзімдерін белгілеу.

Зерттеу міндеттеріне мыналар кіреді: Суворов пиязын экспедициялық зерттеу және көрші мемлекеттерден Тәжікстаннан Өзбекстаннан интродукциялау

-Суворов пиязының даму кезеңдерін зерттеу;

-Суворов пиязының биохимиялық құрамын анықтау және салыстыру;

-Жамбыл облысы жағдайында күздік дақыл ретінде пиязды себудің оңтайлы мерзімін анықтау; -аналық өсімдіктерден тұқымдық материалдарды алу.

Жұмыстың ғылыми жаңалығы: алғаш рет Жамбыл облысы жағдайында Суворов пиязының агробиологиялық ерекшеліктері анықталып пиязды өсірудің оңтайлы мерзімі анықталды. Көктемгі және жазғы маусымда салатты пайдалану үшін пиязды өсіру технологиясы әзірленді.

Зерттеу әдістері. Жұмыс 2024-2025 жылдары Шерхан Мұртаза атындағы Халықаралық Тараз университетінің Агробиологиялық ғылыми зерттеу орталығының тәжірибе алаңында жүргізілді. Зерттеуге алынған Суворов пиязының тұқымы 2024 жылы Өзбекстан Республикасы Ферғана облысынан алынған. Тұқым себу 2024 жылы гүзде қазан айында жүргізілді.

Жалпы қабылданған интродукциялық және биологиялық зерттеу әдістері қолданылды.

Орта Азияның Таджикистан, Өзбекстанның Ферғана аудандарының таулы аймақтарында пияздың бірнеше түрін биологтар «Анзур» тобына жатқызады. Анзур бұл шығыс халықтарының қолданылып келген тау пиязы деген сөзді білдіреді. Анзур тобындағы пияздар қысқа вегетациялық кезеңмен сипатталады олар қардың еруінен бастап жылу басталғанға дейін жалғасады. Бұл топтағы пияздар ұзақ уақыт гүлдейді. Көктемде қар асытнан өскіндері пайда бола бастайды, олар өсіп келе жасыл болады және түріне қарай үлкен, кең эллипс тәрізді немесе ұзын, сызықты, үшкір болады. Анзур тобындағы пияздар өзінің сәндік қасиеттерімен бағаланады, (жас кезінде дала қызғалдағына ұқсайды) өсімдіктер мамырдың аяғында маусымның басында гүлдейді және гүлдері көгілдір түсте гүл композициаларын береді [2].

Анзур пиязы негізінен тау халықтары емдік мақсатта қолданылады. Пиязшықтарын балға қайнатылған немесе консервіленген түрде қолданады. Бұрынғы кеңес одағы кезінде Анзур пиязынан өнер кәсіп мақсатында консервіленген пиязда өндірілген. Соңғы кезде Анзур пиязының табиғий флорасы кемейіп кетті және оны тауда жинауға тыйым салынған. Қызыл кітапқа енген түр.

Пияз ерте заманнан бері емдік мақсатта қолданылады. Ежелгі шығыс медицинасында ми, тыныс алу жолдары ауруларына қарсы, ас қорытуды жақсарту үшін қолданылады. Жалпы анзур пиязы халық медицинасында қырықтан астам ауру түрлерін емдеу үшін қолданылады. (Дадабаева О.)

Анзур пиязы әрі тағамдық әрі сәндік және дәрілік емдік қасиеті бар өсімдік ретінде қызығушылық тудырады. Суворов пиязы Анзур тұқымдасына жатады, бұл пияздың таралу ареалы соңғы кездері қысқаруда. Анзур пиязының табиғи мекендеу орындары жылдан жылға қысқарып атыр. [3,-7]

Анзур- биологиялық белгілері ортақ тау эфемероидты пияздар тобына жатады: *A.stipitatum*, *A.giganteum*, *A.flatunense*, *A.elatum*, *A.altissimum* және т.б. олар негізінен теңіз деңгейінен 800 м биіктікте өседі. Суворов пиязы ылғалды жақсы көреді өсімдік, Олар долана, бөрікқарақат, жаңғақ тұқымдас, және әртүрлі дәнді дақылдар өсетін қауымдастықтарда өседі. Жамбыл облысы климат жағдайы жазы өте ыстық және құрғақ ауамен, күндізгі температураның күрт ауытқуымен сипатталады. Қыс айларында тұрақты қар жамылғысы желтоқсан айынан наурыз айына дейін созылуы мүмкін. Жауын шашынның ең көп мөлшері қысқы көктемгі кезеңге түседі. Пияздың өсуі мен дамуының жетекші және шектеуші факторы топырақтың ылғал қоры және оның сіңімділігі.

Зерттеу нәтижелері.

Allium Suvorovii шөптесін, пиязды көпжылдық өсімдік. Суворов пиязшығы дөңгелек формада, сыртқы қабығы құрғақ қабыршақты, сұрғылт, шырындылары ашық сары, диаметрі 3-5 см-ге дейін болады. Жамбыл облысы жағдайында өсімдік биіктігі 90 - 120 см-ге дейін түзу өседі. Белдік тәрізді жапырақтары болып саны 5-7 данаға дейін. Гүлшоғырының жабыны сүйір пішінді.

Кесте -1. Жамбыл облысы жағдайында Суворов пиязының фенологиялық кезеңдері.

Фенологиялық кезең	2023
Көктемгі өну	13.04
Гүлді өркеннің өсуі	30.04
Гүл шоқтарының ашылуы	30.05
Гүлдеуі	03.06
Гүлдеудің соңы	18.06
Тұқымның пісуінің басталуы	15.07
Тұқымның пісуінің аяқталуы	20.07
Вегетациялық кезеңнің ұзақтығы (күндер)	103
Гүлдену ұзақтығы (күндер)	15

2023 жылы ерте, ыстық көктем өсімдіктер ерте гүлдеді (03.06) тұқымның пісуі (15.07) ал вегетациялық кезеңі 103 күн болды.

Кесте 2- Суворов пиязының морфологиялық көрсеткіштері, см.

Көрсеткіштер	2023
Генеративті өсіндінің биіктігі	120,0
Генеративті өсіндінің қалыңдығы	1,02
Жапырақ ұзындығы	45,0
Жапырақ ені	7,4
Гүлшоғырының диаметрі	12,0
Гүлдің даметрі	1,85

Зерттеу барысында гүл сабағының биіктігі 120,0 см, жапырақтарының ұзындығы 45,0 см, гүлшоғырының диаметрі 12,0 см болды.

Өсімдіктердің гүлдеуінің заңдылығы, жеміс беруі, сонымен қатар толыққанды тұқымның қалыптасуы жылдың ауа райына байланысты болады.

Тұқымның өнімділігінің барлық элементтері Суворов пиязының ең жоғары көрсеткіштерімен ерекшеленеді.

Кесте -3. Жамбыл облысы жағдайында Суворов пиязының тұқым өнімділігінің көрсеткіштері. (2024)

Бір гүлшоғырының өнімділігі	2024
Гүлдер саны	222,0
Жемістер саны, дана.	136,0
Тұқымның нақты өнімділігі, дана	272,0
Жемістегі тұқымдар саны, дана	2,0
Тұқым массасы, гр.	

Суворов пиязын азық түлік өнімі ретінде пайдалану және оның тағамдық құндылығын белгілеу мақсатында интродукциялаудың маңызды кезеңі олардың химиялық құрамының сандық және сапалық көрсеткіштерін анықтау болып табылады.

Суворов пиязының биологиялық белсенді заттары негізінен жапырақтарында табылды. Соның ішінде аскорбин қышқылы пияздың негізгі тағамдық және дәрілік мақсатында пайдалануда маңызды көрсеткіш болып табылады.

Пияздың құндылығының ең маңызды көрсеткіші жапырақтары мен пияздағы аскорбин қышқылының мөлшері. Суворов пиязының жапырақтарында көктемгі қайта өсу кезеңінде С дәрумені 120мг/%, құрғақ зат 13,7%, каротиндер-12,8мг/кг.

Биохимиялық талдау жүргізу үшін Суворов пиязының жапырақтарының үлгілерін қайта өсу фазасында таңдадық. Суворов пиязының жапырақтарында көктемгі қайта өсу кезеңінде 170,0мг% аскорбин қышқылы, 1030 мг/100 г каротин, 4,50 қант, 1,35 ақуыз, 0,30 шикі май, 0,30 азот, минералды заттардан 0,7 кальций, 0,07 күкірт, 0,05 фосфор, 0,24 калий, 0,002 мг/кг кобальт, 0,53 мг/кг мыс, 4,20 мг/кг марганец, 4,66 мг/кг мырыш.

Суворов пиязы Жамбыл облысы жағдайында переспективалы өсімдік ретінде қарастыруға болады. Дамудың фенологиялық ырғағы бойынша Суворов пиязы дамудың өмірлік циклінің барлық кезеңдерінен өтеді.

Суворов пиязының гүлшоғыры шар тәрізді, орташа тығызы. Гүлдері жұлдызша тәрізді, жапырақшалары қызғылт күлгін, қою орталық тамыры бар. Тұқымдары жұмыртқа тәрізді тұқым капсуласында піседі. Суворов пиязы тұқымдары қазан айында себілді, көктемде ақпан айының соңы наурыз айының басында өркендері пайда болды. Сәуір айының алғашқы он күндiгiнде гүлдей бастады (03.04.2025 ж).



Сурет-1. Суворов пиязының наурыз айындағы көрінісі.

Көктем айында жер үсті бөлінің өсуі бір ай бойы өседі, содан кейін гүлдеу басталады. Тамыры бойлық бағытта топыраққа бірнеше сантиметрге тереңдеп өседі. Күзде пияз бірнеше кездейсоқ тамырлар қалыптастырып және осылайша қыстайды. Көктемде, өсімдіктер шынайы жапырақ құрайды (бірінші жылы жапырақ ұзындығы -7-12

см, ені- 0,3 см, екінші жылы жапырақ ұзындығы- 27-30 см, ені -0,5 см)өсімдіктер мамыр соңына дейін өседі.

Суворов пиязының гүлдеуінің бірінші жылындағы морфологиялық және репродуктивті көрсеткіштері: сабағының ұзындығы-90 см, қалыңдығы-0,6, гүл ені-1,05, жапырақ ұзындығы-30, жапырақ ені-3,0-7,0 см, гүл саны -122 дана.

Ұрпақтың екінші жылының морфологиялық және репродуктивті көрсеткіштері төмендегідей болды: сабағының ұзындығы -120 см, сабағының диаметрі-0,7 см, гүлшоғырының диаметрі- 11,0, гүлі-1,5, жапырағының ұзындығы- 38-50 см, жапырақ ені- 3,7-5,9 см, гүл саны-150 дана, тұқым саны-120 дана, тұқым түзілуі- 58,5 пайыз.

Суворов пиязы Жамбыл облысы жағдайында фенологиялық ырғағы бойынша ерте көктемде гүлдейтін өсімдік болып табылады.

Суворов пиязының өсуіне қолайлы уақыт қардың еруінен бастады. Белсенді өсу процестері ауа температурасы 2-5 градус және топырақ температурасында 1-4 градус кезінде басталады.өсу мен дамудың қысқа кезеңінде өсімдіктер фенофазада жылдам өзгерістерге ұшырайды. Жылу мен құрғақшылықтың басталуымен даму кезеңі басталады.суворов пиязы суыққа қатты аязға төзімді, көлеңкеге және құрғақшылыққа төзімді.

Суворов пиязының Жамбыл облысы жағдайында өсуі негізінен наурыздың бірінші онкүндігінде болады. Алғашқыда пияздың жапырақтары қызғалдақ гүлінің жапырақтарына ұқсап шықты соң қызғылт түсті болды, бұл жапырақтардың суыққа төзімділігін анықтайтын құрамындағы антоциандердің жоғары концентрациясына байланысты болады. Өсімдіктер өсіп, ауа температурасы көтерілген сайын антоциандердің концентрациясы төмендейді, жапырақтары жасыл түске айналады, сонымен бірге олардың суыққа төзімділігіде төмендей бастайды.

Суворов пиязының жапырақтары 18-28 күнде толығымен өседі. Сәуір айының соңында гүл сабағының пайда болуы басталды. быйылғы 2025 жылы пияздың ерте өсу сондай ақ гүлдеуі 2024 жылға салыстырғанда 15 күн ерте басталды. Гүлдену сәуір айының 15 сәнесінде басталып және 22 күнге созылды. Пияздың тұқымдары шілде айның бірінші он күндігінде пісе бастады. 2025 жылы ыстық және құрғақ ауа райына байланысты Суворов пиязының тұқымы ерте пісіп жетілді және аналық өсімдік тен төгіліп түсе бастады. Тұқымдары толық пісіп жинап алынды және арнайы ыдыстарға салынып сақтауға қойылды.

Суворов пиязы ерте гүлдейтін өсімдік. Суворов пиязы кез келген климаттық жағдайларға оңай бейімделе алатын қабілеті бар, оны еліміздің әртүрлі аймақтарында өсіруге мүмкіндік береді.



Сурет-1. Суворов пиязының гүл шоқтары

Суворов пиязы қызғалдақ пен бірге ерте гүлдейді, адам денсаулығына пайдалы қасиеттерімен бағаланады. Бұл өсімдік жеуге жарамды өсімдік, бірақ оны белгілі бір уақытта жеуге болады.



Сурет-2. Суворов пиязының гүл шоқтары

Суворов пиязы ерте көктемде, қар әлі толық ерімеген кезде өсе бастайды. Дәл осы уақытта өсімдіктің дәруменге бай көк жапырақтары ең жоғары бағаланады. Маусым айының соңында пияздың жапырақтары кеуіп қурай бастады, содан кейін гүл сабақтары, өсімдіктер өзінің вегетациялық кезеңін аяқтады. Жамбыл облысы жағдайында Суворов пиязының вегетациялық кезеңі 105 күнге созылды.



Сурет-3. Суворов пиязының жеміс сабақтары мен аналық пиязы

Суворв пиязы пайдалы компоненттерідің жоғары болуына қарамастан, жаңа піскен түрде тұтынылмайды және оны өңдеуден кейін ғана тұтынуға болады. Бұл химиялық құрамы бай өсімдік, жапырақтары мен өсімдіктің жер асты бөлігінде витаминдер кешені, минералды компоненттер, сонымен қатар эфир майлары, қант, алкалоидтар, сапониндер бар.

Суворов пиязы тұқыммен және вегетативті жолмен көбейеді. 1000 дана тұқымның салмағы 8,3 г. Пияздың бұл түрі сәндік және тағамдық мақсатта қолданылады. (жапырақтары мен пияздары жеуге жарамды болады).

Жамбыл облысында интродукцияланған Суворов пиязы перспективалы өсімдік болып табылады. Суворов пиязын ерте жазғы гүлзарларды безендіру кезінде көгалдандыру үшін ұсынуға да болады.

Суворов пиязына қолданылатын технологиялар: тұқымдарды қыстың алдында қазан айының ортасында себу ұсынылады, ал пиязшықты отырғызу жаздың соңында немесе қыркүйекте жүргізіледі. Олар тамыр түйнектерінің зақым келтірмеу үшін абайлап, пиязшықтың мөлшеріне байланысты 12-25 см тереңдіктегі қарықтың түбінде борпылдақ ылғалды топыраққа тереңдікте егіледі. Егер отырғызу таяз болса, онда көктемде жапырақтары қайтадан, өскенде, пиязшықтың қалдықтары кейде топырақтың бетінде қалып кетеді. Біздің зерттеулеріміз бойынша Суворов пиязы үшін өте ылғалды топырақтың болғаны шарт емес.

Қорытынды

Жамбыл облысы жағдайында Суворов пиязының тұқымнан өсіріп өнім алуға болатындығы анықталды. Пиязшық егілген жылы шілде айында тұқымы алынды. Жамбыл облысы жағдайында Суворов пиязы дамудың өмірлік циклінің барлық кезеңдерінен өтеді: ол гүлдейді, толыққанды тұқымы пісіп жетіледі. Тұқымнан және вегетативті жолмен көбееді. Суворов пиязы Жамбыл облысы жағдайында өсіру үшін қыста төзімді, тұрақты және перспективалы өсімдік ретінде көрсетті. Суворов пиязы эндемикалық және сәндік ерте гүлдейтін өсімдік ретінде қызығушылық тудырады.

Интродукцияланған бұл түрді болашақта ғылыми зерттеулер жүргізуді қажет етеді.

Пайдаланлған әдебиеттер тізімі:

1.Ленвера А.Т. Биологические особенности *Allium suworowil* в культуре в Башкирском предуралье. Южно-Уральский ботанический сад- институт УФИЦ РАН. Россия. Вестник Крас ГАУ. 2022. №6. С.30-35.

2.Гемеджиева Н.Г. Токенова А.М. Фризен Н.В. Обзор современного состояние и перспективы изучения казахстанских видов рода *Allium*// проблемы ботаники Южной Сибири и Монголии. 2021. Т.20. .№1.С.97-101.

3.Павлова И.В. Луки Средней Азии в коллекции Главного ботанического сада имени Н.В.Цицина РАН в Москве. Роль среднеазиатских луков в современном ассортименте декоративных растений.//Известия национальной академии наук Кыргызской Республики. 2018. №6.С.70-92.

4.Тухватуллина Л.А. Интродукция *Allium giganteum* Regel и его биохимической состав в культуре//Вестник КрасГАУ. 2023. №7. С.47-53.

5.Иванова М.И. Виды лука группы анзур- источники ранней зелени//Вестник Чувашской ГСХА. 2018. №1. С.10-15.

6.Исаенко Т.Н.Хозяйственно- биологические показатели рода *Allium*//Вестник АПК Ставрополя. 2019. №1(33).С.83-87.

7.Фомина Т.И. Содержание биологически активных веществ в надземной части некоторых видов лука. Химия растительного сырья. 2019.3.С.177-184.



УДК 685.31:65.011

ЖЕҢІЛ ӨНДІРІС МАШИНА ПАРКІН ЖАҢҒЫРТУДЫҢ ҚАЗІРГІ ЖАҒДАЙЫ

Таукебаева К.С техника ғылымдарының кандидаты Шерхан Мұртаза атындағы Халықаралық Тараз университеті, Қазақстан Республикасы, Тараз қаласы

Щербаков Станислав Григорьевич

7M01401 - Кәсіптік оқыту мамандығының 2 курс магистранты,
Шерхан Мұртаза атындағы Халықаралық Тараз университеті

Аннотация

Мақалада Қазақстандағы жеңіл өнеркәсіп саласының қазіргі жағдайы мен оны қайта жаңғыртудың өзектілігі қарастырылған. Әсіресе аяқ киім өндірісіндегі жиекті тігіс операцияларын автоматтандырудың маңыздылығы талданған. Қол еңбегінің жоғары үлесі еңбек өнімділігін төмендетіп, өнім сапасының тұрақсыздығына әкелетіні атап өтіледі. Зерттеу барысында жиекті тігістерді орындауға арналған құрылғылардың түрлері мен олардың тиімділігі салыстырмалы түрде сипатталып, жаңа автоматтандырылған құрылымның жұмыс принципі ұсынылған. Бұл тәсіл өнім сапасын арттырып, өндіріс тиімділігін жоғарылатуға мүмкіндік береді.

Түйін сөздер: жеңіл өнеркәсіп, автоматтандыру, аяқ киім өндірісі, жиекті тігіс, технологиялық жаңғырту.

Аннотация

В статье рассматривается современное состояние легкой промышленности Казахстана и актуальность её модернизации. Особое внимание уделено автоматизации операций краевого шва в производстве обуви. Отмечается, что высокая доля ручного труда снижает производительность и стабильность качества продукции. В ходе исследования проведен сравнительный анализ устройств для выполнения краевых швов и предложена новая автоматизированная конструкция, обеспечивающая равномерность и точность обработки. Предлагаемая система способствует повышению качества и эффективности производства.

Ключевые слова: легкая промышленность, автоматизация, обувное производство, краевой шов, технологическая модернизация.

Annotation

The article discusses the current state of Kazakhstan's light industry and the relevance of its modernization. Special attention is given to the automation of edge stitching operations in footwear production. It is noted that a high proportion of manual labor reduces productivity and causes quality instability. The study analyzes existing devices for edge stitching and proposes a new automated mechanism capable of maintaining uniform and precise seam quality. The proposed system improves product quality and overall production efficiency.

Keywords: light industry, automation, footwear production, edge stitching, technological modernization.

Кіріспе

Қазіргі нарықтық экономика жағдайында Қазақстандағы бұрынғы ірі жеңіл өнеркәсіп кәсіпорындарының басым бөлігі өз қызметін тоқтатты. Олардың орнын шағын өндірістік цехтар мен жеке кәсіпорындар басты. Бұл жағдай еңбек нарығында кәсіби мамандардың қайта бейімделуін талап етті. Өнім шығару көлемінің күрт төмендеуі мен өндіріс сапасының әлсіреуі отандық тауарлардың бәсекеге қабілеттілігін едәуір кемітті.

Нарықта шетелдік, әсіресе Қытайда өндірілген арзан бұйымдар басымдыққа ие. Олардың сапасы төмен болғанымен, бағасының арзандығы тұтынушылардың таңдауы мен сұранысын анықтап отыр. Нәтижесінде, отандық жеңіл өнеркәсіп өнімдеріне ішкі және сыртқы нарықта сұраныс азайды.

Техникалық артта қалушылық және оның себептері. Техникалық прогресс әлемдік деңгейде жылдам қарқынмен дамып жатқан уақытта, отандық кәсіпорындар жаңа технологияларды игеру жағынан артта қалып отыр. Бұған себеп – қаржылық тапшылық, ғылыми-техникалық кадрлардың өндірістен алшақтауы және шығармашылық зертханалардың жұмысын тоқтатуы. Қазіргі ақпараттық дәуірде бір күндік технологиялық кідіріс – жылдар бойғы артта қалушылыққа әкеледі.

Өндірісті жаңғыртудың өзектілігі. Мемлекет тарапынан жеңіл өнеркәсіп өндірістерін қайта іске қосу мен жаңғырту шаралары қолға алынуда. Негізгі мақсат – отандық өнім сапасын арттыру арқылы оны әлемдік нарықта бәсекеге қабілетті ету. Бұл үшін өндірістік шығындарды азайтып, өнімнің өзіндік құнын төмендету қажет. Мұны жүзеге асырудың тиімді жолы – ескі жабдықтарды жаңғыртып, технологиялық операцияларды автоматтандыру.

Аяқ киім өндірісіндегі технологиялық түйткілдер. Аяқ киім өндіруде жиі тігіс операцияларының сапасы бұйымның сапалық көрсеткіштерін айқындайды. Қазіргі таңда бұл операциялар көбінесе қолмен немесе жартылай механикалық машиналарда орындалады. Мұндай жағдайда тігіншінің дәлдігі мен шеберлігі шешуші рөл атқарады. Жұмысшы бұйымды инеге қатысты үнемі бағыттап отыруы қажет, ал бұрмалы жерлерде машина жылдамдығы едәуір баяулайды. Бұл еңбек өнімділігін төмендетіп, адам факторына тәуелділікті арттырады.

Қол еңбегінің үлесі жоғары болған сайын, шаршау мен қателік ықтималдығы өседі, нәтижесінде өнімнің өзіндік құны артады. Осыған байланысты операцияны автоматтандыру еңбек өнімділігін жоғарылатып, сапаны тұрақтандыруға мүмкіндік береді.

Автоматтандырудың тиімділігіне келер болсақ, автоматтандырылған жүйелер өнім сапасын жұмысшының біліктілігі мен көңіл күйіне тәуелсіз орындайды. Бұл тәсіл адамның физикалық және психологиялық жүктемесін азайтып, технологиялық операциялардың дәлдігін қамтамасыз етеді. Автоматтандыру өндіріс тиімділігін арттырумен қатар, бұйымның өзіндік құнын төмендетеді.

Заманау құрылымдар және олардың жіктелуі. Патенттік талдау нәтижесінде жиі тігіс операцияларын орындауға арналған құрылғылар үш негізгі топқа бөлінеді:

1. Қатаң бағдарлама бойынша жұмыс істейтін автоматты жүйелер;
2. Сандық басқару бағдарламасы (СББ) бар арнайы машиналар;
3. Сізбегі элементтер арқылы басқарылатын автоматтар.

Алайда бұл құрылымдардың басым бөлігі үлгі мен пішім түрлерінің жиі өзгеретін жағдайында тиімді жұмыс істей алмайды. Әрбір жаңа модельге жеке бағдарлама немесе тасымалдаушы құрылғы (шаблон, жұдырықша, бағыттаушы элементтер) қажет. Бұл өз кезегінде қымбатқа түсіп, уақыт шығынын көбейтеді.

Ұсынылып отырған жаңа тәсіл: Осы мәселені шешу үшін құрылымы күрделі емес, бірақ жиі тігісті автоматты орындауға қабілетті жаңа құрылғы ұсынылады. Бұл жүйеде тігін машинасының ине тетігі мен тасымалдаушы шығырлар негізгі атқарушы құрал ретінде қолданылады. Екі құралдың қозғалысы әртүрлі амплитудада жүреді, нәтижесінде бұйым әр қадам сайын қажетті бағытқа бұрылып отырады. Осылайша тігіс эквидистантты (жиекке бірқалыпты қашықтықта) түзіледі.

Жиікті тігісті орындаудың логикалық талдауы: Қазіргі кезде жиікті тігістерді орындау процесі оператордың тікелей қатысуымен жүзеге асады. Бұл жұмыс түрі жоғары дәлдікті, мұқияттылықты және ұзақ уақыт бойы назарды тұрақты ұстауды талап етеді. Бұйым жиегінен небәрі 0,1 мм ауытқу өнімнің жарамсыздығына әкелуі мүмкін. Мұндай жағдайларда еңбек өнімділігін арттыру мүмкіндігі шектеулі, ал жұмысшылар кәсіби шаршауға ұшырайды.

Жеңіл өндірісінде жиікті тігістер жиі кездеседі: мысалы, жинау операцияларының 60%-ы дәл осы әдіспен орындалады. Зерттеу нәтижесінде жиікті тігіс орындалу тәсілдерін

логикалық бұталы тал (сурет 1) түрінде жүйелеуге болады. Бұл талда жиектің пішіні, қозғалыс жылдамдығы, бұйым қозғалысының бағыты және орындалу әдісі көрсетіледі.

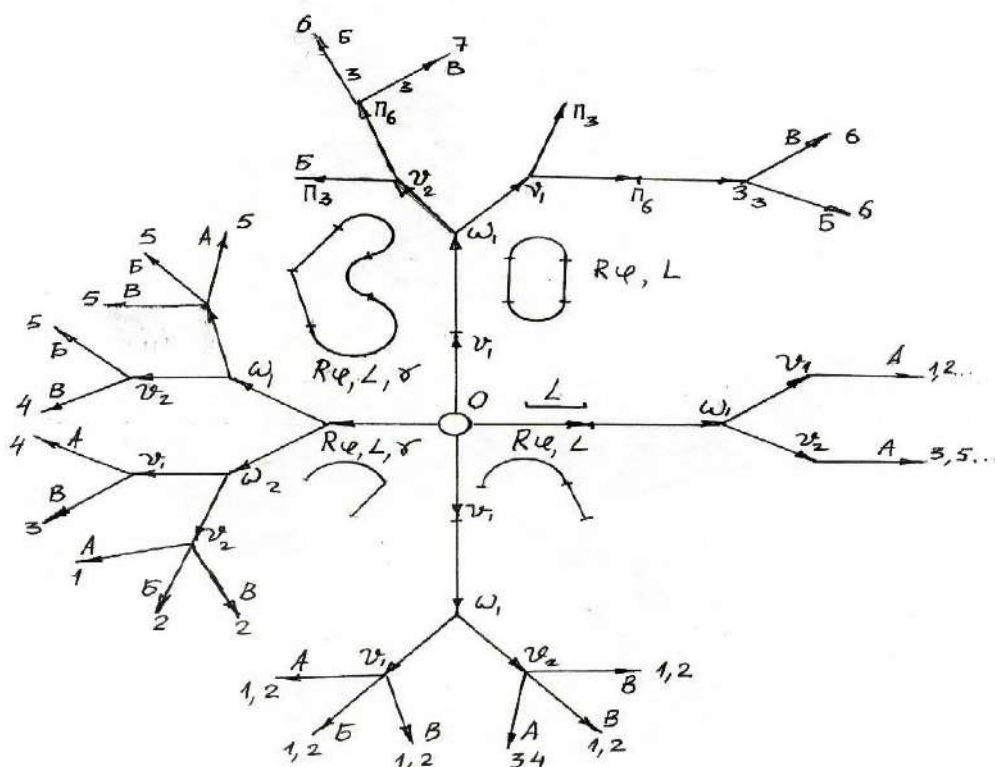

Сурет 1. Жиекті тігістерді орындау жолдарының логикалық бұталы талы.

Арнайы әдебиеттердегі деректерді зерттеу барысында, бұл тақырып бойынша тігісті автоматты түрде орындау мақсатына қолданылатын құрылымдар құны 50-60 мың АҚШ доллары көлемінде екен. Бірақ олар бір тігіс түрінде ғана арналған. Егер тігіс түрі, бұйым өлшемі, фасоны өзгерсе прогораммаларды қайта жасау керек болады, бұл үлкен уақыт және қаржы шығынын талап етеді.

Ал ізшіл жүйелерді қолданып, тігісті автоматты түрде орындайтын құрылымдар тиісті дәлдікпен жұмыс істемейді, өйткені олар инертті, дер кезінде тоқтай алмайды, тез бұрыла алмайды, сөйтіп тігіс қателігін тудырып, бұйым сапасыз болып шығады.

Техникада қатаң программа бойынша (жұдырықша, копир, шаблон т.б.) жұмыс істейтін құрылымдар белгілі. Бұлар да тігіс түрі, өлшемі, бұйым фасоны өзгерсе қатаң программаны құрылымдарды қайта жасауды керек етеді, бұл қымбат жұмыс.

Тігісті автоматтандыру мәселесімен Қазақстанда басқа ғылыми орталықтар шұғылданбайды, тек Шерхан Мұртаза атындағы Халықаралық Тараз университеті шұғылдануда.

Жеңіл өнеркәсіп машиналарын жаңғырту мен автоматтандыру – саланың тиімді дамуының басты шарты. Жаңа технологияларды енгізу арқылы еңбек өнімділігін арттыру, сапаны тұрақтандыру және отандық өнімнің бәсекеге қабілеттілігін қамтамасыз етуге мүмкіндік туады.

Пайдаланылған әдебиеттер тізімі:

1. А.С.№1333728. Способ выполнения краевой строчки на швейных деталях при их обработке по контуру и устройство для его осуществления // Комиссаров А.И., Баубеков С.Д.; опубл. 09.07.1985. БИ №23.

1. 2. Научные основы расчета рычажно-шарнирных муфт с упругими элементами карданных механизмов – монография, 144 б.// Баубеков С.Д. Таукебаева К.С. издательство «Еверо».2024г.
2. Машинатанудағы инновациялар. Теория және практикасы – оқулық, 328 б.// Баубеков С.Д. Таукебаева К.С «Еверо» баспасы 2024ж.
3. Технология получения двухниточного цепного стежка для изготовления швейных изделий – оқулық, 196 б.// Баубеков С.Д. Таукебаева К.С «Еверо» баспасы 2024ж.
4. Основы проектирования машин и механизмов 1 том Учебник// Баубеков С.Д. Таукебаева К.С «Еверо» баспасы 2024ж.
5. . Основы проектирования машин и механизмов 2 том Учебник// Баубеков С.Д. Таукебаева К.С «Еверо» баспасы 2024ж.

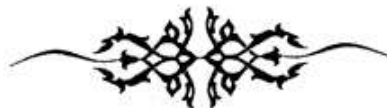

УДК 685.31:65.011

**КОНТУРЛЫ ТІГІСТЕРДІ ОРЫНДАУҒА АРНАЛҒАН АВТОМАТТАНДЫРЫЛҒАН
ТІГІН МАШИНАСЫН ЖОБАЛАУ ЖӘНЕ ЖЕТІЛДІРУ**

Таукебаева Кунсулу Сатхановна техника ғылымдарының кандидаты

Шерхан Мұртаза атындағы Халықаралық Тараз университеті,

Қазақстан Республикасы, Тараз қ.

Шокалакова Сауле Бектуровна педагогика ғылымдар магистрі

Шерхан Мұртаза атындағы Халықаралық Тараз университеті,

Қазақстан Республикасы, Тараз қ.

Щербаков Станислав Григорьевич

7M01401 - Кәсіптік оқыту мамандығының 2 курс магистранты,

Шерхан Мұртаза атындағы Халықаралық Тараз университеті

Аннотация

Мақалада қазіргі заманғы жеңіл өнеркәсіпте жиекті тігістерді орындауға арналған жалпы мақсаттағы тігін машиналарын зерттеу мәселесі қарастырылған. Жиекті тігістерді орындау тәсілдері талданып, олардың логикалық құрылымы ұсынылған. Ұсынылып отырған жаңа құрылым бұйымды бағдарлап тасымалдау әдісіне негізделген. Бұл мақсатта базалық 330 классты тігін машинасының тасымалдау механизмі жетілдіріліп, инеге қатысты оңға немесе солға бұрылу арқылы дайындаманың жиегі бойымен тігіс жүргізу кезінде контурдың өзгеруіне автоматты түрде жауап бере алатындай етіп жаңартылған. Нәтижесінде эквидистантты тігіс сапасы қамтамасыз етіледі. Қазіргі уақытта бұл тақырып өзекті болып табылады. Жеңіл өнеркәсіп өндірісіне жоғары технологияларды енгізу мақсатында шағын өндіріс жағдайында аяқ киім бөлшектерін автоматтандырылған контурлық өндеуге арналған жаңа, жоғары тиімді әдістер мен жабдықтарды әзірлеу ұсынылады.

Түйінді сөздер: жеңіл өнеркәсіп, тігін машинасы, жиекті тігіс, нарықтық экономика, тасымалдағыш шығырлар, фрикционды құрылым, автоматтандыру.

Аннотация

В статье рассматриваются швейные машины общего назначения для выполнения краевого шва в легкой промышленности, а также анализируются способы контурной обработки. Предлагаемая конструкция основана на новом разработанном методе ориентации и транспортирования заготовки. В базовой швейной машине класса 330 модернизирован транспортирующий механизм, что позволяет автоматически реагировать на изменения контура при прокладывании строчек вдоль края заготовки, поворачивая её вправо или влево относительно иглы. Таким образом обеспечивается эквидистантная

строчка.

В настоящее время данная тема является актуальной. В целях внедрения современных технологий в производство легкой промышленности разработаны новые высокоэффективные методы и оборудование для автоматизированной контурной обработки деталей при изготовлении обуви в условиях мини-производства.

Ключевые слова: легкая промышленность, швейная машина, краевые швы, рыночная экономика, механизм транспортирования, фрикционная конструкция, автоматизация.

Annotation

The article examines general-purpose sewing machines used for performing edge stitching in light industry and analyzes methods of contour processing. The proposed design is based on a newly developed method of guiding and transporting the workpiece. In the base sewing machine of class 330, the transportation mechanism has been modernized to automatically respond to contour changes during edge stitching by turning the workpiece right or left relative to the needle. As a result, an equidistant seam is achieved. Currently, this topic is highly relevant. In order to introduce advanced technologies into light industry production, new highly efficient methods and equipment have been developed for automated contour processing of parts in footwear manufacturing under small-scale production conditions.

Keywords: light industry, sewing machine, edge seam, market economy, transportation mechanism, friction structure, automation.

Кіріспе. Ғылыми жұмыстың тақырыбын негіздеу

Қазіргі заманғы жеңіл өндірісінде негізінен жиекті тігісті орындауға жалпы тағайындалған тігін машиналарын қолданады. Мұнда технологиялық процесс оператордың қатысуымен орындалады. Жиекті тігісті орындау оператордан үлкен мұқияттылықты, шыдымды, шеберлікті, процестен көзалмай үнемі қадағалауды талап етеді. Өйткені жиекті тігіс бұйымды біріктіріп қана қоймайды, ол бұйымның сапасын да анықтайды. Сәл технологиялық шарттан ауытқу, мысалы бұйым жиегінен 0,1 мм ауытқу бұйымды жарамсыз етеді. Мұндай жұмыс адамды қажытады. Ұзақ уақыт жұмыс істеген адам кәсіби ауруға ұшырайды. Мұндай жұмыстан үлкен өнімділік талап ету мүмкіндігі жоқ.

Жеңіл өндірісінде бұл операция көптеп қолданылады, мысалы жинау тігісі 10^{10} операцияда орындалады, оның 60% бұйымның жиегімен түседі.

Зерттеу әдістері. Жиекті тігістерді орындау жолдарының зерттеп логикалық талын жасау

Белгілі жиекті тігістердің орындалуы тәртіптерін зерттеп мынадай тұжырымға келуге болады, жалпы жиекті тігісті мүмкін орындау жолдарын логикалық бұталы тал түрінде келтіруге болады, сурет 1. Мұнда тал бұталары мүмкін болған жиекті тігістердің орындалу әдістерін, жиектің формаларын, бұйымның қозғалу сипатын көрсетеді. Талдың тамырынан жиекті тігістің профилі - бірінші рангты бұта шығады: L - түзу сызықты; R(φ)- доға кесінді; R(φ), L - кесінділер композициясы, ол түзу сызықты және доға кесінділерден тұрады; R(φ), L, γ - комбинациялы сынық жиектер; екінші рангаты бұталар қозғалыс жылдамдығын сипаттайды ($\omega_1\omega_2$); үшінші рангтаға бұталар – жиекпен қозғаулу әдісін (V_1V_2); төртінші рангты бұталар – бұйымды қозғау әдісін көрсетеді (A,B,B). Әр бұтаның төбесінде қай операцияда берілген өңдеу әдісін қолдануға болатындығы көрсетілген.

Көп технологиялық операциялардың арасында бұйымды жинау операцияларының орны ерекше, оларды автоматтандыру еңбек сапасы мен өнімділігін арттырады сөзсіз.

Бұл операциялардың күрделілігі сонда, ол жиектен $1,0 \div 1,5$ мм [1] жерден өтуі тиіс, ал қателік мөлшері модельді аяқкіім үшін $\pm 0,1$ мм [2].

Бұл операцияларды орындайтын көптеген құрылымдар белгілі. Бірақ олар жиекті тігісті арнайы даярлаған программа бойынша орындайды.

Арнайы әдебиеттердегі деректерді зерттеу барысында, бұл тақырып бойынша тігісті автоматты түрде орындау мақсатына қолданылатын құрылымдар құны 50-60 мың АҚШ доллары көлемінде екен. Бірақ олар бір тігіс түрінде ғана арналған. Егер тігіс түрі, бұйым өлшемі, фасоны өзгерсе прогораммаларды қайта жасау керек болады, бұл үлкен уақыт және қаржы шығынын талап етеді.

Ал ізшіл жүйелерді қолданып, тігісті автоматты түрде орындайтын құрылымдар тиісті дәлдікпен жұмыс істемейді, өйткені олар инертті, дер кезінде тоқтай алмайды, тез бұрыла алмайды, сөйтіп тігіс қателігін тудырып, бұйым сапасыз болып шығады.

Техникада қатаң программа бойынша (жұдырықша, копир, шаблон т.б.) жұмыс істейтін құрылымдар белгілі. Бұлар да тігіс түрі, өлшемі, бұйым фасоны өзгерсе қатаң программаны құрылымдарды қайта жасауды керек етеді, бұл қымбат жұмыс.

Тігісті автоматтандыру мәселесімен Қазақстанда басқа ғылыми орталықтар шұғылданбайды, тек Шерхан Мұртаза атындағы Халықаралық Тараз инновациялық институты «Бастапқы әскери дайындық және шығармашылық мамандықтар» кафедрасының ғалым-мамандары ғана 2008 жылдан бері шұғылданады.

ТМД елдерінде бұл мәселемен шұғылданатын Россия, Украина, Белоруссия, Молдова, Грузия, Әзербайжан т.б. елдерімен кафедраның тығыз байланысы бар. Ондағы ғалым-мамандармен ылғи творчествалық қарым-қатынасты үзген емес. Бірақ бұл елдерде және шалғай шетелдерде кедергі эффектісіне негізденген құрылымдарды зерттеу және жасау қолға алынбаған. Біздің ұсынатын құрылымның құны 600 доллар көлемінде ғана, демек шетел аналогынан 100-150 есе арзан деген сөз.

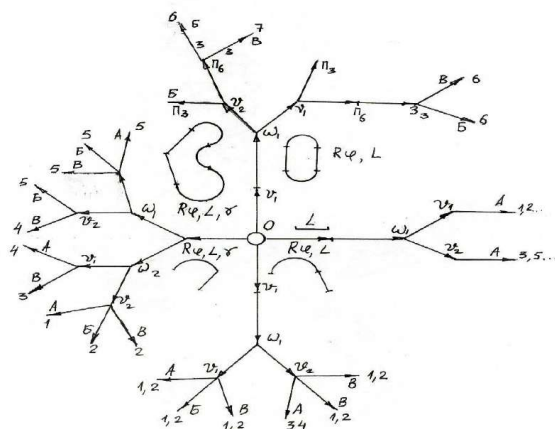

Сурет 1. Жиекті тігістерді орындау жолдарының логикалық талы.

1.3. Бұйымды жиекті тігіспен өңдеу әдісінің жазбасы

Бұл жұмыста ұсынылып отырған құрылым жаңа жасалған әдіске негізделген.

Мұнда жиекті тігіс орындалатын бұйымды бағдарлап қозғалту көлденең тігіс бағытымен қозғалатын инемен В, сурет 2, түзу сызық 1-1, өзгермейтін мөлшерге v_B және қос роликті қозғағыш С, v_C , өзгергіш шамаға қозғайды. Мұнда $v_B < v_C$ /егер жиек қисығы ішке қарай бағытталса/, немесе $v_B > v_C$ /егер жиек қисығы сыртқа қарай бағытталса/. Осы қозғалыс әдісі, бұйымды лездік айналу орталығы (ЛАО) Р арқылы бұрады, да жиекті 2-2 нормалында, В, С нүктелері арқылы жүргізілген горизонталь 3-3 сызығына қатысты, α

бұрышымен орналасқан тірегіш А апарып түйістіреді. Осы әдіс бойынша кез келген жиекті бұйым бір циклда міндетті түрде тірегішке түйіседі. Оны роликті тасымалдағыштың жетекші механизмде орналасқан солқылдақ құрылымның көмегімен іске асырады. Бұл құрылым жиектің қисықтығына қарай, жоғарыда көрсетілген қозғалыс шамасының v_B , v_C айырмашылығын қамтамасыз етеді. Демек оның жұмысына жиектің қисықтығы программа болады.

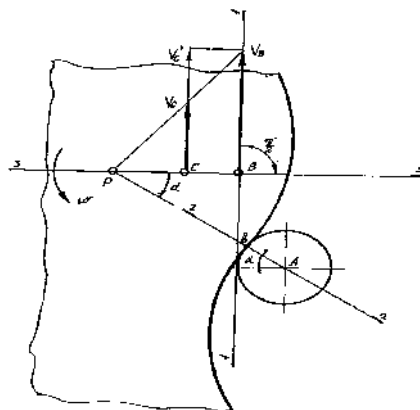

Сурет 2. Бұйымды бағдарлау процесі.

Автоматтандырылаған құрылымның структуралық схемасын негіздеу
 Жоғарыда көрсетілген бағдарлау тасымалдау әдісін іске асыру үшін базалық 330 кл. машинасы негізінде жаңа құрамданған автоматтандырылған [1] машинасы жасалған. Ол: тігіс бағытымен қозғалатын инеден, қос роликті қозғағыш, бұйым шетін тежейтін тіректерден тұрады, сурет 3.

Төменгі қозғағыш ролик C_1 тігіс қадамын өзгеткіш қорап арқылы айналмалы қозғалысқа келеді. Білік 2 – де айналдырғыш дегене 3 фрикциялы муфта 4 арқылы жалғанған, бұл роликкі жұмыс кезінде жиектің қисықтығына қарай қажетінше қозғалыс жасау мүмкіндігін береді. Жоғарғы тасымалдағыш ролик C_2 қозғалысты білік 5 тісті дегенелер 6 және 4 муфта сияқты жұмыс істейтін солқылдақ буын 9 тұрады. Ине В тігіс бағытымен қозғалысты эксцентрікті рычагтар жүйесі арқылы алады, ауытқу мөлшері рычаг 11 сектор саңылауымен бұрып, гайка 16 – мен бекіту арқылы орындалады (рисунок 3), ал сурет 3 бойынша, рычаг 17, гайка 16.

Автоматты машинаның жұмыс істеу реті. Бұйым Д қозғау роликтер C_1 , C_2 және ине В арқылы орындалады. Роликтермен қозғалту шамасы V_C , инеден қозғалту мөлшерінен V_B кем болғандықтан бұйым жиегі ЛАО (Р) арқылы бұрылып, А тірегіне келіп түйіседі де, Δ мөлшеріне жиек мыжылады. Жиектің тірегішке мыжылу күші, алдын ала материал түріне қарай солқылдақ құрылымның серіппесінің 4 және 7 (сурет 3) қысымын реттеу арқылы таңдалып қойылады. Ол C_1 и C_2 роликтерінің әртүрлі тайғанау мөлшеріндегі қозғалыс моментін қамтамасыз етеді, сурет 5 қараңыз. Осылардың арқасында жиектің артық мөлшерде мыжылмауы қамтамасыз етіледі. Сурет 4, 5-де 9,16 бұрандалар.

Жиек тірегішке А түйіскен соң сызықты жылдамдықтар V_C , V_B өзара теңеседі. Бұйым теке қозғалады, ал жиек тірегіштен сәл (0,1 мм) шамасына тірегіштен алшақтаса, солқылдақ құрылым қайтадан роликтер мен иненің қозғалыс шамаларының айырмашылығын тудырады, да бұйым қайта жиегімен тірегішке түйіседі. Осы түйістіру процесі – жиекті тірегішке қатысты бағдарлау әр тасымалдау циклында қайталанады, сөйтіп үздіксіз бағдарлау әрекетінің арқасында жиекті тігістің орындалуы бұйым жиегіне эквидистантно – біркелкі болуы қамтамасыз етіледі.

Осы бағдарлау әдісін қолданып автоматы жиекті тігіс жасайтын машиналар жасалды. Оның бірін мына фотолардан көруге болады, сурет

Бұларды жоғарыда (сурет 1 қараңыз) көрсетілген операцияларда аяқ киім және тігін, тері галантерейсы өндірістерінде қолдануға болады.

Осы операцияларды алғашқы 330 кл негізінде жасалған модель – үлгі автоматты машинамен өндірісте орындалуын мына суреттерден көруге болады (операциялар сурет 6)

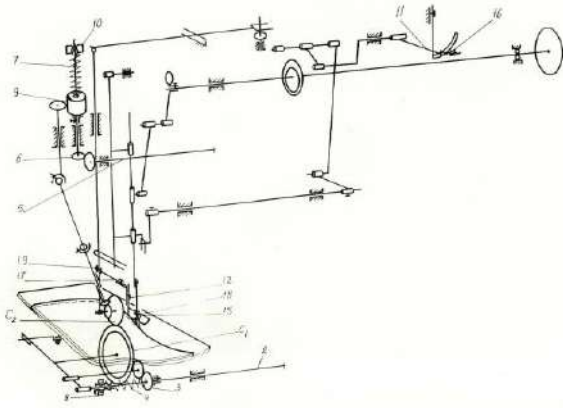

Сурет 3. Автоматтандырылған жиекті тігіс машинасы.

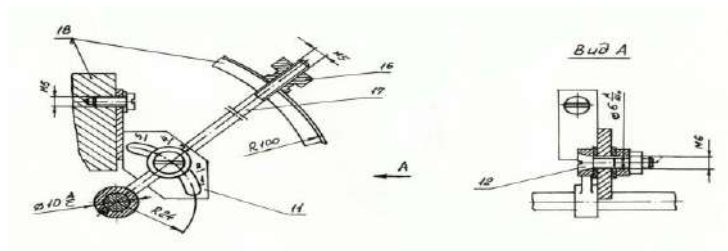

Сурет 4. Иненің көлденең тігіс бағытымен ауытқуын реттегіш құрылым.

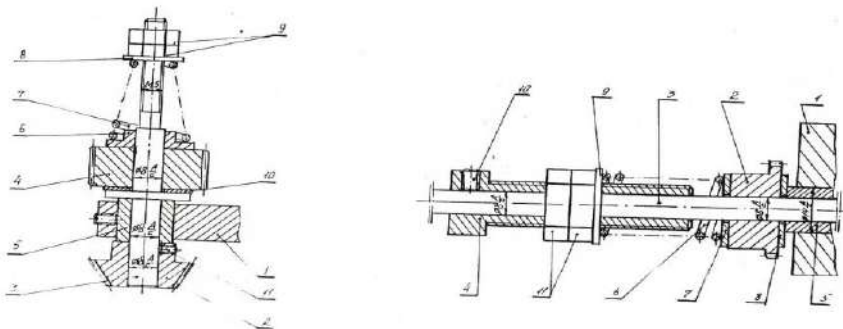

Сурет 5. Тасымалдағыш роликтердің фриktionды құрылымы.

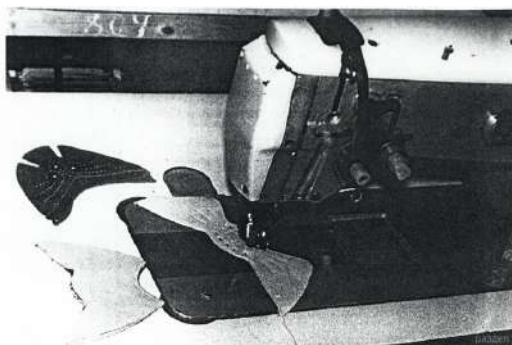

Сурет 6. Автоматы машинамен жиекті тігісті орындау фрагменті.

Қорытынды

1. Қазіргі заманғы нарықтық экономика жағдайында жеңіл өндірісіне жоғары технологияны ендіру мақсатында, өндірістегі технологиялық операциялардың сапасы мен өнімділігін көтеру мәселесі, оларды орындайтын автоматты құрылғылар мен машиналармен жабдықтауды талап етеді.

2. Белгілі жиекті тігістердің орындалуы тәртіптерін зерттеп мынадай тұжырымға келуге болады, жалпы жиекті тігісті мүмкін орындау жолдарын логикалық бұталы тал түрінде келтіруге болады. Мұнда тал бұталары мүмкін болған жиекті тігістердің орындалу әдістерін, жиектің формаларын, бұйымның қозғалу сипатын көрсетеді.

3. Осыған орай жұмыста жеңіл өндірісінің бұйымдарын жинауда жиі кездесетін жиекті тігісті автоматты орындау тәсілдері мен оны орындайтын құрылғылар мен автоматты машиналар жасалған:

- Бұйымды автоматты бағдарлау әдісі негізінде (А.С. 1333728) тігін маналары негізінде 330-8, 597 кл. (патент РК 1098743) жиекті тігісті автоматты жасайтын құрылым жасалған;

- Әдіс (А.С. №1333728) негізінде (430 кл.) машинасын қайта құрамдап, екі бұйымды жиекті тігіспен еріксіз жинау құрылымы жасалған.

4. Жасалған құрылымдар арзан, көп қаражатты талап етпейді. Мысалы: 420 и 438,4 долларов 330-8 кл. машина үшін; 790 и 810,4 долларов – 430 кл машина үшіншығынмен жай машинаны автоматты машинаға айналдыруға болады.

5. Өндірістік тексеруден өткен 330 кл машинасы тігіс сапасын көтеруге қол жеткізді. Тігіс дәлдігі $\pm 0,1$ мм артық болған жоқ. Бұл қолмен тіккеннен әлдеқайда дәл орындалған тігін тізбегін көрсетеді.

6. Аяқ киім өндірісіндегі бір автоматты машина тігіске қажетті салпыншақты кеміту есебінен жылына 3×10^5 дм² және операцияны орындайтын оператордың үлкен квалификациясын талап етпейді, себебі жиекті тігіс оператордың қадағалауын қажет етпейді, автоматты түрде жиек инеге қатысты бағдарланады.

Пайдаланылған әдебиеттер тізімі:

1. Баубеков С.Д.- д.т.н., профессор, чл-коор РАЕ, Таукебаева К.С.- к.т.н., проф. РАМ, С.С.Баубеков – магистр ТИГУ «К определения оптимальных параметров автоматизированной машины для контурной обработки деталей»// Н-ж «**СОВРЕМЕННЫЕ НАУКОЕМКИЕ ТЕХНОЛОГИИ**», РАЕ (Москва) с присвоением Импакт-фактор РИНЦ [0,738](#), ВАК РФ, 2016 (невключены в список 2016)

2. Баубеков С.Д.- д.т.н., профессор, чл-коор РАЕ, Таукебаева К.С.- к.т.н., проф. РАМ, С.С.Баубеков – магистр ТИГУ. «Исследование работоспособности самонастраивающегося фрикционно-транспортно-ориентирующего устройства (фтоу) автоматизированной швейной машины»// РАЕ (Россия) Н-ж «**Фундаментальное исследование**», РАЕ (Москва) с присвоением Импакт-фактор РИНЦ [0,738](#), ВАК РФ, 2016 (невключены в список 2016)

3. А.С.№1333728. Способ выполнения краевой строчки на швейных деталях при их обработке по контуру и устройство для его осуществления // Комиссаров А.И., Баубеков С.Д.; опубл. 09.07.1985. БИ №23.

4. Научные основы расчета рычажно-шарнирных муфт с упругими элементами карданных механизмов – монография, 144 б.// Баубеков С.Д. Таукебаева К.С. «Еверо» баспасы 2024ж.

5.Машинатанудағы инновациялар. Теория және практикасы – оқулық, 328 // Баубеков С.Д. Таукебаева К.С «Еверо» баспасы 2024ж.

6.Технология получения двухниточного цепного стежка для изготовления швейных изделий – оқулық, 196 б.// Баубеков С.Д. Таукебаева К.С «Еверо» баспасы 2024ж.

7. Основы проектирования машин и механизмов 1 том Учебник// Баубеков С.Д. Таукебаева К.С «Еверо» баспасы 2024ж.

8. Основы проектирования машин и механизмов 2 том Учебник// Баубеков С.Д. Таукебаева К.С «Еверо». баспасы 2024ж.

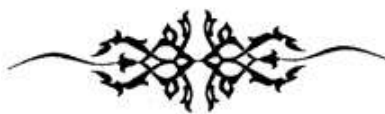

512.741

КӨПМҮШЕЛІКТІҢ РАЦИОНАЛ ТҮБІРЛЕРІ, ОНЫҢ ПРАКТИКАЛЫҚ ҚОЛДАНЫЛУЫ

Сеньор-лектор **Қ.Ж. Сманов**

Ш. Мұртаза атындағы Халықаралық Тараз университеті, Тараз қ.

Egor Kaniukov

Кандидат физико-математических наук (Болгария)

Аннотация.Мақалада көпмүшеліктердің рационал және иррационал түбірлерін табудың тиімді тәсілдері қарастырылып, практикалық есептерді шешуде Горнер схемасы келтірілген.

Түйін сөздер:қысқартылмайтын бөлшек, иррационал түбір, кандидат, еселік.

Аннотация: Теория многочленов изучается в теории чисел и рассматривается нахождение ее корня и разложения. В практических задачах нахождения иррационального корня является актуальным, а в школьной программе это дается поверхностно. Использование схемы Горнера облегчает и упрощает нахождение корня.

Ключевые слова: несократимый дробь, иррациональный корень, кандидат, кратность.

Annotation.The theory of polynomials is studied in number theory and the finding of its root and decomposition is considered. In practical problems of finding the irrational root is relevant, and in the school curriculum it is given superficially. Using the Horner scheme makes it easier and easier to find the root.

Keywords: irreducible fraction, irrational root, candidate, multiplicity.

Көпмүшеліктер теориясында, маңызды мәселе болып оның түбірлерін табу саналады. Практикада қарапайым жағдайда, "таңдап алу әдісі" қолданылады, яғни кез келген сан алып, тексеріледі.

Бірақ бұл тәсіл тиімді емес, оның себебін сандардың шексіз болуынан түсіндіріледі. Сондықтан түбірді табу мәселесі маңызды.

Теорема 1. Егер $\frac{e}{m}$ (e, m - бүтін сандар) қысқартылмайтын бөлшек $f(x)$ көпмүшелігінің түбірі болса, онда көпмүшеліктің ең үлкен коэффициенті m -ге, ал бос мүшесі 1 -ге бөлінеді.

Дәлелдеу. Айталық, $f(x) = a_n x^m + a_{n-1} x^{n-1} + \dots + a_1 x + a_0$, ($a_1 \neq 0$)
 $a_n, a_{n-1}, \dots, a_1, a_0$ - бүтін сандар және $f\left(\frac{e}{m}\right) = 0$ түбірі болсын.

Яғни

$$a_n \left(\frac{e}{m}\right)^n + a_{n-1} \left(\frac{e}{m}\right)^{n-1} + \dots + a_1 \left(\frac{e}{m}\right) + a_0 = 0$$

Теңдіктің екі жағында m^n -ге көбейтсек, онда

$$a_n e^n + a_{n-1} e^{n-1} + \dots + a_1 e + a_0 m^n = 0$$

Немесе

$$a_n e^n = m \cdot (-a_{n-1} e^{n-1} m - a_1 e m^{n-2} - a_0 m^{n-1}).$$

Сонда $a_n e^n$ бүтін саны m -ге бөлінеді. Бірақ $\frac{e}{m}$ бөлшегі қысқартылмайтын және $(e, m) = 1$ демек, $(e^n, m) = 1$ болады. Бұдан алатынымыз, $a_n e^n$ саны m -ге бөлінсе, онда a_n саныда m -ге бөлінеді.

Теоремадан көретініміз, көпмүшеліктің рационал түбірлерін табу әлдеқайда жеңілдеу. Осыны мысалмен көрсетейік.

$f(x) = 6x^4 + 13x^3 - 24x^2 - 8x + 8$ көпмүшелігі берілсін.

Сонда $a_0 = 8$, $a_1 = 6$, ал қысқартылмайтын бөлшек $\frac{e}{m}$ ($e - a_0 = 8$ санының бөлгіші, $m - a_1 = 6$ санының бөлгіші). Егер $\frac{e}{m}$ бөлшегі "теріс" таңбалы болса, онда "теріс" таңбаны алымы деп алынады.

8 санының бөлгіштері: $\pm 1, \pm 2, \pm 4, \pm 8$; ал 6 санының оң бөлгіштері: 1, 2, 3, 6.

Демек, көпмүшеліктің рационал түбірлері: $(\pm 1; \pm \frac{1}{2}; \pm \frac{1}{3}; \pm \frac{1}{6}; \pm 2; \pm \frac{2}{3}; \pm 4; \pm \frac{4}{3}; \pm 8; \pm \frac{8}{3})$ сандарының арасынан ізделінеді (бұлар қысқартылмайтын бөлшектер). Барлығы-20 сан. Олардың барлығын тексеру, көп уақыт алады. Сондықтан мына теореманы қолданамыз.

Теорема 2. Егер $\frac{e}{m}$ қысқартылмайтын бөлшек $f(x)$ көпмүшелігінің түбірі болса, онда $f(k)$ көпмүшелігі $(l - km)$ -бүтін санына бөлінеді, $l - km \neq 0$ (k -бүтін сан).

Дәлелдеу. $f(x)$ көпмүшелігін $(x - k)$ -ға қалдық арқылы бөлейік.

$$f(x) = (x - k) \cdot S(x) + f(k), \quad f(k) \text{ - бүтін сан.}$$

Айталық $S(x) = b_{n-1} x^{n-1} + b_{n-2} x^{n-2} + \dots + b_1 x + b_0$ болсын.

$$\text{Сонда } f(x) - f(k) = (x - k)(b_{n-1} x^{n-1} + b_{n-2} x^{n-2} + \dots + b_1 x + b_0).$$

Егер $x = \frac{e}{m}$ десек және $f\left(\frac{e}{m}\right) = 0$ ескерсек, онда

$$f(k) = \left(\left(\frac{e}{m}\right) - k\right) (b_{n-1} e^{n-1} + b_{n-2} e^{n-2} m + \dots + b_1 \left(\frac{e}{m}\right) + b_0)$$

Теңдіктің екі жағында m^n -ге көбейтіп аламыз

$$m^n f(k) = (e - km) (b_{n-1} l^{n-1} + b_{n-2} \left(\frac{e}{m}\right)^{n-1} + \dots + b_1 \left(\frac{e}{m}\right) + b_0 m^{n-1})$$

Демек $m^n f(k)$ бүтін саны $(e - km)$ -ге бөлінеді. Ал $(e, m) = 1$, $(m^n, e - km) = 1$, болғандықтан $f(k)$ саны $(e - km)$ -ге бөлінеді.

Енді есептің шығаруын жалғастырайық. Егер $k = 1$ десек онда $f(1) = -5$, ал $f(-1) = -15$.

$\frac{e}{m} = \frac{1}{2}$ болсын. Онда $e - m = -1$, $f(1) = -5$ болады.

Егер $e + m = 3$, $f(-1) = -15$ болса, онда 3-ке бөлінеді. $\frac{e}{m} = \frac{1}{2}$ үшін $f(1) = -5$ аламыз, 3-ке бөлінбейді.

Сонымен, қарапайым түрлендіре отырып, рационалды түбірлерді анықтау жеңілдене түседі.

Енді көпмүшеліктің түбірлерін есептеу үшін, Горнер схемасын қолданайық.

-	6	13	-24	-8	8
$\frac{1}{2}$	6	16	-16	-16	0

Демек, $x = \frac{1}{2}$ $f(x)$ көпмүшелігінің түбірі, яғни

$$f(x) = \left(x - \frac{1}{2}\right)(6x^3 + 16x^2 - 16x - 16) = (2x - 1)(3x^3 + 8x^2 - 8x - 8)$$

Келесі кестеден шығады,

-	3	8	-8	-8
$\frac{2}{3}$	3	10	$\frac{1}{3}$	$\frac{80}{9}$

$r(x) = -\frac{80}{99}$ яғни $g(x)$ көпмүшелігін $\left(x - \frac{2}{3}\right)$ - ке бөлгенде қалдық $r(x) = -\frac{80}{9}$ болады.

Осылай жалғастыра отырып нәтижесінде $f(x)$ көпмүшелігінің түбірлері болып: $\frac{1}{2}$ және $\frac{2}{3}$ табылады. Қарастырылған әдіс коэффициенттері бүтін сан болатын көпмүшеліктің рационал түбірлерін табу мүмкіндігін береді.

Ал кейде көпмүшеліктің иррационал түбірде болуы мүмкін.

Мысалы, $x^2 + 2x - 4$ көпмүшеліктің $(-1 \pm \sqrt{5})$ иррационал түбірі бар.

Енді кейбір ескертулерді келтірейік.

1. Әдетте $f(x)$ көпмүшелігінің түбірлерін табуда $k = \pm 1$ жағдайын қарастырады. Басқаша айтқанда, егер $\frac{e}{m}$ - бөлшегі түбірге "кандидат" болса онда $f(x)$ және $f(-1)$ сандардың $(e - m)$ және $(e + m)$ -ге бөлінетіндігі тексеріледі.

2. Егер "кандидат" түбірді, Горнер схемасымен рационал түбірді ізделінсе, онда $\frac{e}{m}$ - түбір болып оның еселігін табады. Мысалы, k -еселік болса, онда $f(x) = \left(x - \frac{e}{m}\right) \cdot S(x)$ болады. Келтірілген коэффициенттері бүтін сан болатын көпмүшеліктің түбірін табу тәсілін қолданып көпмүшеліктің иррационал түбірін табуға болады.

Мысалы, $f(x) = x^4 + \frac{2}{3}x^3 + \frac{5}{6}x^2 + \frac{3}{8}x + 2$ болса, онда түрлендіре отырып

$$f(x) = \frac{1}{24}(24x^4 + 16x^3 - 20x^2 + 9x + 48)$$

аламыз.

Сонда $f(x)$ көпмүшеліктің түбірлері жақшада тұрған көпмүшеліктің түбірлерімен беттеседі.

Мысалы $\sin 10^\circ$ - санын иррационал екендігін көрсетейік.

Мына формуланы қолданайық

$$\sin 3\alpha = 3\sin\alpha - 4\sin^3\alpha$$

Сонда $\sin 30^\circ = 3\sin 10^\circ - 4\sin^3 10^\circ$

$\sin 30^\circ = \frac{1}{2}$ ескерсек және түрлендірсек,

$$8\sin^3 10^\circ - 6\sin 10^\circ + 1 = 0$$

Демек, $\sin 10^\circ$ саны $f(x) = 8x^3 - 6x + 1$ көпмүшелігінің түбірі.

$f(x) = 8x^3 - 6x + 1$ көпмүшелігінің рационалды түбірлері жоқ, демек $\sin 10^\circ$ – көпмүшеліктің иррационал түбірі.

Жоғарыда келтірілген көпмүшеліктерге теориялық ұғымдар, формулалар және әдістерді қолданып есептер қарастырайық.

1. Коэффициенттері нақты сан болатын $ax^2 + bx + c; a > 0$ көпмүшеліктің жорамал түбірі бар. Түбірді $(Ax + B)^2 + (Cx - D)^2$ түрінде өрнектеуге болатындығын дәлелдеік.

Шешімі: Айталық $x = i\alpha$ - көпмүшелік түбірі болсын, сонда $x = -i\alpha$ түбірі болады. Вьета теоремасын қолданып b, c коэффициенттерін табамыз:

$$\left\{ \begin{array}{l} x_1 + x_2 = -\frac{b}{a} \\ x_1 \cdot x_2 = \frac{c}{a} \end{array} \right. \Rightarrow \left\{ \begin{array}{l} -i\alpha + (-i\alpha) = -\frac{b}{a} \\ (-i\alpha) \cdot (-i\alpha) = \frac{c}{a} \end{array} \right. \Rightarrow \left\{ \begin{array}{l} -2i\alpha = -\frac{b}{a} \\ -\alpha^2 = \frac{c}{a} \end{array} \right. \Rightarrow \left\{ \begin{array}{l} \alpha = \frac{b}{2a} \\ \alpha^2 = -\frac{c}{a} \end{array} \right.$$

Сонда көпмүшелік $ax^2 + aa^2$ түрге келтіріледі:

Енді көпмүшелікті түрлендірейік,

$$\begin{aligned} ax^2 + aa^2 &= \frac{ax^2}{2} + \frac{ax^2}{2} + \frac{aa^2}{2} + \frac{aa^2}{2} \\ &= \frac{ax^2}{2} + \frac{aa^2}{2} + 2\sqrt{\frac{a}{2}}x \cdot \sqrt{\frac{a}{2}}\alpha + \frac{ax^2}{2} + \frac{aa^2}{2} - 2\sqrt{\frac{a}{2}}x \cdot \sqrt{\frac{a}{2}}\alpha \\ &= \left(\sqrt{\frac{a}{2}}x + \sqrt{\frac{a}{2}}\alpha \right)^2 + \left(\sqrt{\frac{a}{2}}x - \sqrt{\frac{a}{2}}\alpha \right)^2 \end{aligned}$$

Егер $A = \sqrt{\frac{a}{2}}, B = \sqrt{\frac{a}{2}}\alpha, C = \sqrt{\frac{a}{2}}, D = \sqrt{\frac{a}{2}}\alpha$ десек, онда $(Ax + B)^2 + (Cx - D)^2$ аламыз

Есеп 2. Коэффициенттері бүтін сан $f(x)$ көпмүшеліктің x айнымалысының бес әртүрлі бүтін мәндерінде 5-ке тең $f(x)$ көпмүшелігінің бүтін емес түбірінің бар болатындығын дәлелдеу керек.

Дәлелдеу. Айталық c_1, c_2, c_3, c_4, c_5 сандары үшін $f(c_1) = f(c_2) = f(c_3) = f(c_4) = f(c_5) = 5$.

$g(x) = f(x) - 5$ көпмүшелігін қарастырайық.

Сонда

$$f(x) - 5 = (x - c_1)(x - c_2)(x - c_3)(x - c_4)(x - c_5) \cdot S(x)$$

болады.

Егер $x = a$ $f(x)$ көпмүшелігінің бүтін түбірі болса, онда соңғы теңдеуден аламыз:

$$-5 = (a - c_1)(a - c_2)(a - c_3)(a - c_4)(a - c_5) \cdot S(a).$$

Ал c_1, c_2, c_3, c_4, c_5 – әртүрлі сандар болғандықтан $(a - c_1)(a - c_2)(a - c_3)(a - c_4)(a - c_5)$ сандары да әр түрлі. Сондықтан 5 санының әр түрлі бүтін бөлгіштері бар, шынында тек төртеу ғана: $\pm 1, \pm 5$.

Сонымен, қайшылыққа келдік. Демек, $f(x)$ көпмүшеліктің мәні 5-ке тең бүтін түбірлері болмайды.

Есеп 3. $f(x) = (a^2 - 4)x^3 + (a - 2)x^2 + 3$ көпмүшелігінің дәрежесін анықтаңыз.

Шешімі: Егер $a^2 - 4 \neq 0$ болса, онда $def f(x) = 3$ болады. Ал егер $a^2 = 4$ болса, онда $a = 2, a = -2$ жағдайлары қарастырылады.

1. $a = -2$ үшін, $f(x) = -4x^2 + 3$, демек $def f(x) = 2$.

2. $a = 2$ үшін, $f(x) = 3$, демек $def f(x) = 0$.

Сонымен, $f(x)$ көпмүшелігінің ең үлкен дәрежесі $def f(x) = 3$.

Есеп 4. Айталық $f(x) = x^3 - 2x^2 + 3$ және

$g(x) = x^2 - x + 2$ болсын.

Сонда $f(g(1))$ табу керек.

Шешімі: Алдымен $g(1) = 1^2 - 1 + 2 = 2$ табамыз.

Сонда $f(g(1)) = f(2) = 2^3 - 2 \cdot 2^2 + 3 = 3$.

Есеп 5. Егер $f(1) = 1$, $f(2) = 2$, $f(3) = 5$ болса, онда екінші дәрежелі көпмүшелікті табу керек.

Шешімі. Айталық $f(x) = ax^2 + bx + c$ болсын, a, b, c – белгісіздер

$$\text{Сонда} \quad \left. \begin{aligned} f(1) &= a + b + c = 1 \\ f(2) &= 4a + 2b + c = 2 \\ f(3) &= 9a + 3b + c = 25 \end{aligned} \right\}$$

сызықты теңдеулер жүйесін аламыз. Оны шешсек,

$$\left(\begin{array}{ccc|c} 1 & 1 & 1 & 1 \\ 4 & 2 & 1 & 2 \\ 9 & 3 & 1 & 25 \end{array} \right) \xrightarrow{(-4), (-9)} \left(\begin{array}{ccc|c} 1 & 1 & 1 & 1 \\ 0 & -2 & -3 & -2 \\ 0 & -6 & -8 & -4 \end{array} \right) \xrightarrow{(-3)} \left(\begin{array}{ccc|c} 1 & 1 & 1 & 1 \\ 0 & -2 & -3 & -2 \\ 0 & 0 & 1 & 2 \end{array} \right).$$

$$\text{Демек} \quad \left\{ \begin{array}{l} c = 2 \\ -2b - 3c = -2 \\ a + b + c = 1 \end{array} \right. \Rightarrow \left\{ \begin{array}{l} c = 2, \\ b = -2, \\ a = 1. \end{array} \right.$$

Ізделінді көпмүшелік $f(x) = x^2 - 2x + 2$.

Есеп 7. $\cos 20^\circ$ санын иррационал екендігін дәлелде.

Шешімі. Белгілі формуланы қолданайық $\cos 3\alpha = 4\cos^3\alpha - 3\cos\alpha$.

Сонда $\cos 60^\circ = 4\cos^3 20^\circ - 3\cos 20^\circ$. $\cos 60^\circ = \frac{1}{2}$ ескерсек, онда $4\cos^3 20^\circ - 3\cos 20^\circ$ немесе $8\cos^3 20^\circ - 6\cos 20^\circ - 1 = 0$.

Демек $\cos 20^\circ$ саны $f(x) = 8x^3 - 6x - 1$ көпмүшелігінің түбірі. Енді $8x^3 - 6x - 1 = 0$ кубтық теңдеудің рационал түбірлерін табу үшін, белгілі үшінші дәрежелі теңдеуге тиісті Кардано формуласын қолдасақ жеткілікті.

Пайданылған әдебиеттер тізімі:

1. Оразбаев Б.М. Сандар теориясы. Алматы, Мектеп. 1970ж.
2. Нұрымбетов Ә.Ү., Қадірбеков М.Қ. Алгебра және сандар теориясы. Алматы, "Эвро" баспасы. 2009ж.
3. Виноградов И.М. Математическая энциклопедия : в 5 т. /И.М. Виноградов. М.: Советская энциклопедия, 1980. – Т. 3.
4. Куликов Л.Я. "Алгебра и теория чисел", М.: Высшая алгебра М.:Наука, 1988.-Т 1.

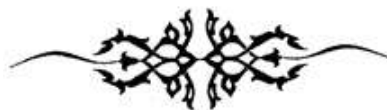

ЭКОНОМИКА

УДК: 005.572

**ҚАЗАҚСТАН РЕСПУБЛИКАСЫНДАҒЫ КОНСАЛТИНГЛІК ҚЫЗМЕТ
НАРЫҒЫНЫҢ ҚАЛЫПТАСУЫ**

**Исақов Ғ.Ж. экон. ғылым канд., профессор ассисенті
Ш Мұртаза атындағы Халықаралық Тараз университеті.
Тараз қ., Желтоқсан көшесі 69 «Б». IGali57@mail.ru**

Нарықтың дамуы бәсекелестіктің қатаңдануына әкеледі және компаниялардан кәсіптік тәсілдемелерді талап етеді. Көптеген кәсіпкерлер мен басшылар, оған кеңесшінің болуы артық болмайтыны туралы ойлана бастады. Кеңесшіні өзіңе қай уақытта шақыруға болады? Сол үшін салған ақша босқа кетпейтіндей кеңесшіні қайдан алға болады? Оның жұмысының тиімділігін қалай анықтауға болады? Осы сұрақтардың барлығы осы зерттеу шолуында қарастырылады.

Консалтинг – тәуелсіз кеңес беру және басқарушылық мәселелері бойынша көмектесу, оларды өткізуде сәйкес шаралар мен көмектер ұсыну.

Ішкі және сыртқы кеңес берушілер болып бөлінеді.

Сыртқылар – бұл тәуелсіз кеңес беруші фирмалар және сәйкес шарттар негізінде тапсырыскерлерге қызмет көрсететін, жеке кеңесшілер.

Ішкілер – бұл ұйым штатындағы мамандар (олар ұйымның қосалқы талдамалы, <штабты> жүйесін құрайды).

Сыртқы кеңесшілер менеджерлер алдында бірнеше артықшылықтары болады: тәуелсіздігі, алалықсыз көзқарасты, ой өрісі кең, менеджмент пен шаруашылықтың әртүрлі саласынан кең ақпараты бар (ағымды басқарудың проблемамен аз жүктелу күшінде), басқа ұйымдардың тәжірибелерін кеңінен зерттеу және алуға бағдарлану (бұл негізінен сыртқы кеңесшілерге қатысты).

Бұл тарауда сол, сыртқы консалтинг туралы әңгіме болады.

Консалтинг түрлері, сөздің тар мағнасында, кеңес пен ұсыныс түріндегі көмек ретінде келесідей сыныптауға болады.

1. Жалпы басқару бойынша кеңес беру: ұйымдастыру мен сыртқы ортадағы істердің күйін бағалау, ұйымның жалпы мақсаттары мен құндылықтарын анықтау, даму стратегиясын әзірлеу, болжау құру, филиалдар мен еншілес фирмалар ұйымдастыруға көмектесу, меншіктену нысандары мен меншіктенушілер құрамын өзгерту қысыстар, мүлік, акциялар мен пай сатып алуға көмектесу, ұйымдастыру құрылымдарын жетілдіру және т.б.

2. Әкімшіліктік басқару бойынша кеңес беру (әкімшіліктендіру): компанияның қалыптасуы мен тіркелуі, кеңсе жұмысын ұйымдастыру, деректерді өңдеу, әкімшілікті бақылау жүйесі және т.б. Кеңесшілердің негізгі міндеті – ұйымдастыруды басқаруды оптималдау.

3. Қаржылық басқару бойынша кеңес беру: қаржы ресурстарын пайдалану және көздер іздеу; ұйым қызметіндегі ағымды қаржы тиімділігін бағалау және жоғарылату; келешекке қаржылық жағдайды бекіту. Кеңесшілер қаржының жоспарлануы мен бақылау, салық салу, бухгалтерлік есеп, нарықта акциялар мен пайларды орналастыру, несие, сақтандыру, пайда мен өзіндік құн, төлеу қабілетсіздігі және т.б. мәселелермен айналысады.

4. Кадрды басқару бойынша кеңес беру: қызметкерлерді іріктеу мәселесі бойынша шешім әзірлеу, кадр құрамының сапасын бақылау, еңбекті төлеу жүйесі, кәсіптікті жоғарылату және кадрларды басқару бойынша, еңбекті қорғау және ұжымдағы психологиялық климат бойынша.

5. Маркетинг бойынша кеңес беру: нарықты зерттеу және өткізу, баға құру, жарнама,

жаңа өнімді әзірлеу, сатудан кейінгі қызмет және т.б. салалардағы шешімдерді қабылдауды қамтамасыздандыру; жабдықтарды қолдану және оларға техникалық қызмет көрсету; өндірісті жопарлау және бақылау; сапаны бақылау.

7. Ақпараттық технологиялар бойынша кеңес беру: басқарудың автоматтық жүйесін ендіру, ақпаратты-іздені жүйелері бойынша ұсыныс әзірлеу, компьютерлердің бухгалтерлік есепте және кәсіпорын қызметін бағалаудың басқа сандық әдістерінде қолданылуы.

8. Мамандандырылған консалтингтік қызметтер – бұл жоғарыда айтылған жеті топтың бірінеде жатпайтын қызметтер түрлері. Логистика мәселелері бойынша консалтинг – осындай мамандандырылған қызметтердің бір түрі.

Басқа кәсіпкерлік қызметтер, штаттық менеджерлер мен кәсіпорынның мамандары орынына менеджменттің белгілі бір функцияларын орындауды божайды. Оларға жататындар: аудит, бухгалтерлік қызмет көрсету, заң қызметтері, инжиниринг, рекрутмент, жарнама және қоғаммен қатынас, істік ақпарат, лоббилендіру, тренингтер.

Нарықты экономикалы, өнеркәсіпті дамыған елдер тәжірибесінде кеңесшілер қызметі нысанында интеллектуалдық капиталды сатып алуды инвестициялау, машиналарды, жабдықтарды және технологияны сатып алуға қарағанда тиімділігі көп болмаса, аз емес екендігі қарастырылады.

ҚР нарығында қазіргі кезде консалтингтік қызмет көрсететін, 130дан астам компания әрекеттенеді, бұған аудиторлық және заңдық қызмет көрсетуші компанияларда кіреді. Консалтингтік компаниялардың 70% жуыға Алматы қаласында орналасқан.

Неге компаниялар консалтингтік фирмалар қызметіне жүгінеде? Консалтинг – бұл сәнбе немесе қажеттілікпе? В. Лысковскийдің пікірі бойынша, F1 (Қазақстан) компаниясының консалтингтік тобы бойынша бөлім бастығы, консалтинг идеясы 93% бизнестің нақты қажеттіліктеріне қызмет көрсетеді және тек 7% дейін кәсіпкерлерге қызмет көрсетіледі, олар консалтинг бойынша экспертті шақырғанда сәнге жол береді.

Консалтинг нарығындағы жқмыс тәжірибесі негізінде В. Лысковский консалтинг бойынша маманға өтініш жасаудың келесі себептерін бөледі¹ :

- «Өсу ауруы» - фирманың шағын немесе «отбасылықтан» статусынан орта және ірі фирмалар разрядына өтуі (500 астам және 1000 астам жұмыскерлер) (тапсырыскерлердің 8 %);

- Өзінің қызметін автоматтандыру тілегінің болуы. Бұл көбінесе кәсіпорынның алдын-ала зерттелуін қарастырады және көбінесе бизнестің белгілі бір қайта ұйымдастырылуын талап етеді, яғни бизнес-органың автоматтандырылған жүйесін енгізу үшін оптималды өткізуді (56% тапсырыскерлерді);

- Өзінің фирмасындағы бизнес-процестерді жүйелендіру тілегі. Бұл әншейінде директордың қаржылық және тауарлық ағым туралы айқындық алуды, сол арқылы толық бақылауды керек етуімен жасалады. Әрине 20 жұмыскері ғана болған кездегідей емес (ол кезде барлығын оңай бақылауға болатын), енді фирма өскен кезде, бақылау басқару жүйесінен шыға отырып құрылуы керек (8% тапсырыскер)

- ISO шеңберінде сапа сертификатын алу тілегі. Ескерейік, тапсырыскерлердің үлкен бөлігін тіпті сертификаттаудың өзі емес, ал тапсырыскерлер сенімін жеңіп алуға бағытталған, маркетингтік саясаттың элементі ретінде, сапаны басқару жүйесін өзінде ендіре отырып, фирманың тәртіп пен артықшылық алуы қызықтырады (5% тапсырыскерлер)

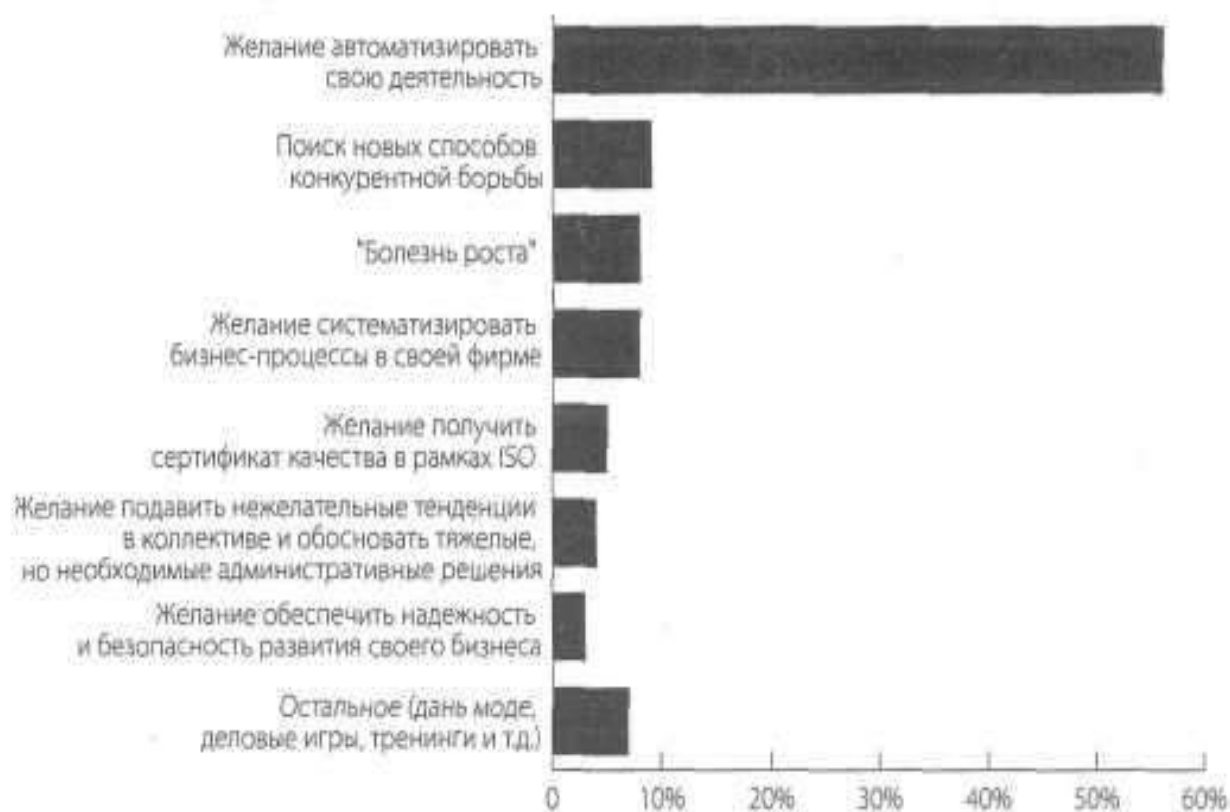

1 сурет. Компаниялардың консалтингтік фирмалар қызметтеріне өтініш ету себептері

- Ұжымдағы қолайсыз беталыстарды болдырмау және ауыр, бірақ қажетті әкімшіліктік шешімдерді негіздеу. Ережеге сай, бұл жерде кеңесшілер, көп жағдайда басқармадағы проблемалармен шартталатын психологиялық проблемаларды шешеді (4% тапсырыскерлер)

- Бәсекелестік күрестің жаңа әдістерін іздеу. Бұл жағдайда фирма жаңа маркетингтік саясат құруға тырысады, ол кеңесшілердің білімін олардың бизнестің әртүрлі саласындағы жұмыс тәжірибесіне көбейтейтіндісіне сүйенеді (9% тапсырыскерлер)

- Өзінің бизнесінің дамуының сенімділігі мен қауіпсіздігін қамтамасыз етуді тілеуі. Бұл жағдайда фирма кеңесшіден мүмкіндікті бизнес-тәуекелдік пен оларды минимизациялау бағдарламаларын әзірлеуді күтеді (3% тапсырыскерлер)

- Қалғандары – сәнге жығылу, тренингтер және іскер ойындар (7% тапсырыскерлер)

Консалтинг – бұл бизнес, кеңесшінің қызметінің құны, дүниежүзілік тәжірибеде қабылданған, келесі сұлба бойынша орнықтырылады:

- мерзімдік ақы;
- тіркелген сараланбаған ақы төлеу;
- кеңес берілген объектісінің немесе нәтижесінің құнынан пайызбен ақы төлеу;
- аралас ақы төлеу.

Бұл бағалардың барлығы нарықты болып табылады, яғни бәсекелестік күрес пен келіссөздер процесінде орнықтырылады. Консалтингтік қызметке жалпы мемлекеттік преискуранттар болмайды, бірақ бағаны анықтау негізінде барлық уақытта бірқатар орынды ойлары, аргументтері мен негізделулері жатады. Егер Сіз консалтинг нарығындағы баға құрылу ақпаратын білетін болсаңыз, онда бір жағынан, артық ақша төлеуге тәуекелдік етпейсіз, екінші жағынан – кәсіпті кеңесшілерді олардың еңбегін төмен

бағалауғауыңызбен итермейсіз.

Мерзімдік ақы консалтингтік жобаны жүзеге асыруға жұмсауға қажетті, жұмыс уақытының мөлшерін (адам-сағат, адам-күн немесе адам-ай), олардың кәсіптігін ескергендегі жұмыс уақытының бірлігінің құнына көбейтумен есептеледі.

Жұмыс уақытының бірлігін бағалау әрбір консалтингтік фирмамен, нарықтық бағаны, фирма имиджін және географиялық орналасуын ескерумен, жекеше орнықтырылады. Мысалы, 1992 ж. кеңесшілердің америкалық ассоциациясының деректері бойынша, сағаттық ақы төлеу деңгейі кеңесшілер кәсіптігі мен консалтингтік фирмалар мөлшеріне тәуелді, сағатына 60\$ - тен (ассистент-зерттеуші үшін) 250\$ дейін (консалтингтік фирмалардың аға қызметкері үшін) құрады, яғни сәйкес 480\$-ден 2 000\$ дейін адам-күнге. Бүгін, біздің нарығымызда үлкен халықаралық консалтингтік фирмалар қызметі бойынша келесі сандарды көреміз: сағатына 70\$-дан қарапайым маманға және 300-350\$ дейін сағатына менеджерге.

Халықаралық фирманың серіктесі, егер қызмет, мысалыға, аудиторлық халықаралық фирманың төрттігімен көрсетілетін болса, кеңес берудің бір сағаты үшін 450-500\$ сұрай алды. Осындай шамалар басқа дамыған елдер үшінде сипатты. Ресейлі және қазақстандық кеңесшілердің қызметінің бағасы әзірше, дүниежүзіліктен біразға төмен.

Тіркелген (сараланбаған) ақы сұлбасын қолдану кезінде кеңесші, өзі үшін жұмыс көлемін анықтап және оған жұмсалатын уақыт шығынын анықтап, тапсырыскерге ақысының жалпы мөлшерін атайды, бірақ бұл кезде басқа негіздерге емес, адам-күн калькуляциясына сілтейді. Мұндай негіздеу ретінде осы немесе басқа консалтингтік фирмалардың ұқсас жобаларының бағалары қолданылады, сонымен қатар (процестік және оқытушы кеңес беру үшін сипатты) бизнес мектебі мен менеджмент курстарындағы бағалау бойынша.

Кеңес берілген объектісінің немесе нәтижесінің құнынан пайызбен ақы төлеу сияқты нысанын қолдану кезінде, консалтингтік қызмет бағасы, кеңесшілерді ұстау кезіндегі тапсырыскермен жүзеге асырылған саудалық мәміле шамасынан, инвестиция көлемінен немесе басқа жобалар шамасының үлесі ретінде есептеледі, немесе тапсырыскермен алынатын экономикалық эффект үлесі ретінде (өзіндік бағаның төмендеуі, пайданың өсуі және т.б.).

Қазақстандағы консалтингтік қызметтің бағасы, кеңес берілетін объект құнынан пайыз ретінде алынуы, көбінесе келесі қызметтің үш түрі бойынша қолданылады:

- Мүлікті бағалау (жекешелендірі, сату кезінде және т.б.) (мүлік құнынан пайызбен алынады)
- Контракт құратыру бойынша кеңес беру (контракттың күрделілігіне қарай контракттың құнынан пайызбен алынады)
- Инвестицияны тарту бойынша кеңес беру (инвестиция мөлшерінен пайызбен алынады)

Ақырғы нәтижеден ақы төлеу әдісіне қатысты айтсақ, теориялық тұрғыдан, ол ең жақсысы болар еді, өйткені кеңесшіні тапсырыскер үшін максимал тиімділік алуына ынталандырады, ал тапсырыскердің «сөз үшін» ақша төлеу тиімділігіне күмәнденуін болдырмайды. Бірақ тәжірибеде, бұл әдістің қолданбалылығын шектейтін, үш қиын шешілетін мәселе пайда болады:

- Тиімділіктің мөлшерін қалай дұрыс есептеуге болады?
- Кәсіпорынның жұмысындағы экономикалық тиімділіктің жалпы сомасынан, кеңесшінің еңбегінің нәтижесі ретінде пайда болған үлесті қалай анықтай керек?
- Егер тиімділікті алуға дейін ұзақ уақыт кезеңі өтетін болса, кеңесші жұмысын қашан төлеу керек?

Бұл сұрақтарды шешу үшін тапсырыскердің жоғары экономикалық мәдениетінен өзге моральдық – психологиялық факторлар қажетті: кеңесші мен тапсырыскер

арасындағы өзара сенім, олардың тілектестігі және т.б.

Консалтингтік қызмет бағасы жоғарыда аталған үш әдістің комбинациясы ретінде анықталады. Бұл әдіс ТМД нарығының консалтингтік компанияларымен белсенді қолданылады, жәнеде айқында, жасырын түрдеде. Мерзімдік ақы мен тіркелген баға комбинациясы абонементтік қызмет көрсету кезінде көп қолданылады, ал тіркелген баға мен пайыздық ақы төлеу комбинациясы - нақты проблеманы кеңестендіру кезінде.

Кеңесшіні тарту нәтижесін бағалау әдістерінің бірі, тапсырыскермен бірге кәсіпорынның қаржылық көрсеткіштерін (шығындар, пайда және т.б.) жобаның басталуынан бір ай бұрын және кеңесші ұсынысын ендіргеннен кейін бір айдан соң анықтау болып табылады.

Алынған айырмашылық (немесе кеңесші мен тапсырыскер арасындағы келісілген пайыз) кеңесшілердің жұмысының эффектісі ретінде қарастырылады.

Көбінесе басқа әдіс қолданылады – нақты өзгерстерді анықтау, оларға жататындар:

- Ұйым қызметкерлерінің жаңа мүмкіндіктері – кеңесшімен біріккен жұмыс барысында тапсырыскердің ұйымының қызметкерлерінің алған дағдылары мен шеберліктері.
- Жаңа жүйелер – кеңесшімен енгізілген маркетинг, бухгалтерия, ақпараттық, кәсіпорын қызметін бағалау жүйелері және т.б.
- Жаңа тәртіптер - менеджерлер мен бағыныштылар арасындағы қатынастардың өзгеруі және т.б.
- Жаңа бағдарламалар – кеңесшілермен әзірленген кәсіпорынның даму бағдаламалары, оның өнімін сату бағдаламасы және т.б.
- Жаңа жобалар – кеңесшілердің қатысуымен өткізілген инвестициялар, контракттылар және т.б.

Осы барлық нәтижелерді кеңесші өзінің қорытынды есеп беруінде негіздейді және ұсынады, ал тапсырыскер – келтірілген мәліметтерді тексереді. Жоба аяқталған соң өзіңізге сұрақ беріңіз: «Мен осы кеңесшімен тағыда жұмыс істегім келеме? Оны бизнестегі өзімнің серіктестеріме ұсына аламын ба?», сонымен қатар орындалған жұмысқа салынған өз үлесіңізді ұмытып кетпеңіз.

Пайдаланылған әдебиеттер тізімі:

1. Бекназарова А.Т. Стратегиялық консалтинг, Халықаралық институттар және БҰҰ ТДМ (Тұрақты даму мақсаттары) . Оқу құралы. 2017 ж., 100 б. Алматы: «Master Print» баспасы, 2019..
2. Яненко М. Б. Яненко М. Е. Инновационные маркетинговые стратегии в условиях формирования информационного общества. СПб: Изд-во СПбГЭИ. 2014. – 100 с.
3. Соболева А.О. BIG DATA: Возможности для бизнеса // Научное сообщество студентов: Междисциплинарные исследования: сб. ст. по мат. XXXV междунар. студ. науч.-практ. конф. № 24(35). URL: [https://sibac.info/archive/meghdis/24\(35\).pdf](https://sibac.info/archive/meghdis/24(35).pdf) (дата обращения: 01.10.2019)

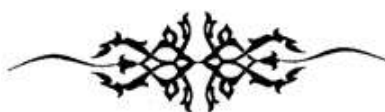

ОӘЖ: 005 (075)

АЙМАҚТА ӘЛЕУМЕТТІК ИНФРАҚҰРЫЛЫМДЫ ЖЕТІЛДІРУ МӘСЕЛЕЛЕРІ

Исақов Ғ.Ж. экон. ғылым канд. Ш Мұртаза атындағы
Халықаралық Тараз университеті.
Тараз қ., Желтоқсан көшесі 69 «Б». IGali57@mail.ru

Аннотация: Сегодня, когда наша страна выбирает самостоятельный путь индустриально-инновационного развития и следует ускоренным курсом, необходимо создать новую структуру производительных сил в соответствии с современными требованиями в целях укрепления мощи экономики и углубления ее корни. Потому что будущее страны, основанное на экономических интересах, идеально. В связи с этим в Жамбылской области разработан новый проект плана развития до 2025 года. В статье представлена конкретная информация о проблемах улучшения социальной инфраструктуры региона.

Түйіндеме: Қазіргі таңда еліміз индустриалды-инновациялық дамудың дербес даңғылын таңдап, жеделдетілген бағытын ұстанған кезде, экономиканың қуатын күшейтіп, тамырын тереңдету үшін заманауи талапқа сай өнімді күштердің жаңа құрылымын жасауы қажет. Өйткені экономикалық мүддеге сүйенген елдің келешегі кемел. Осы орайда Жамбыл облысында 2025 жылға дейінгі даму жоспарының жаңа сипаттағы жобасы әзірленген. Мақалада аймақта әлеуметтік инфрақұрылымды жетілдіру мәселелері туралы нақты мәліметтер келтірілген.

Annotation: Today, when our country chooses an independent path of industrial and innovative development and follows an accelerated course, it is necessary to create a new structure of productive forces in accordance with modern requirements in order to strengthen the power of the economy and deepen its roots. Because the future of the country, based on economic interests, is ideal. In this regard, a new draft development plan until 2025 has been developed in the Zhambyl region. The article provides specific information on the problems of improving the social infrastructure of the region.

Ключевые слова: чистая питьевая вода, качество электроэнергии, сети инженерно-коммуникационной инфраструктуры, температурный режим, индустриально-инновационное развитие.

Негізгі сөздер: таза ауыз су, электр қуатының сапасы, инженерлік-коммуникациялық инфрақұрылым желілерімен, температуралық кесте, индустриалды-инновациялық даму.

Key words: clean drinking water, quality of electricity, engineering and communications infrastructure networks, temperature conditions, industrial and innovative development.

Жамбыл облысындағы 371 елді мекен тұрғындарын табиғи газбен қамтамасыз ету жұмыстары жүргізіліп жатыр. Қазіргі күні бірнеше шақырымға газ құбыры тартылып, газ реттегіш жәшігі орнатылуда. Биыл бюджеттен бөлінген 11,9 млрд теңгеге 18 газдандыру нысанының құрылысы жүргізілді. Нәтиже бар, яғни осы жылы 274 елді мекен (73,9%) немесе 1 029,3 мың адам (89,5%) табиғи газбен қамтамасыз етілетін болады.

Таза ауыз су – денсаулық кепілі. Ауыз су елімізде өршіп тұрған мәселелердің бірі екені белгілі. Мемлекет тарапынан бұл мәселені шешу үшін түрлі шаралар іске асырылып жатыр. Қарапайым халықтың суға зар болып отырғанына билік тарапы да алаңдаулы. Осы мәселені шешуге өңірлер де атсалысып жатыр. Мұндай игі жұмыстар Жамбыл облысында да атқарылып жатыр. Өңірдегі 371 елді мекенді 2025 жылға дейін 100% орталықтандырылған ауыз сумен қамтудың жоспары бекітіліп, жоспарға сәйкес тиісті жұмыстар атқарылуда.

Атап айтқанда:

- **қалаларда:**
2022 жылы – 92,4 %,
2023 жылы – 97,5 %,
2024 жылы – 98,8 %,
2025 жылы – 100 %.
- **ауылдық елді мекендерде:**
2022 жылы – 94,6 %,
2023 жылы – 96,5 %,
2024 жылы – 98,3 %,
2025 жылы – 100 %.

Өңірдің кейбір елді мекендерінде электр қуатының сапасы төмен. Осыған орай электр энергетикасын дамыту Жамбыл облысының 2030 жылға дейінгі электр желілерін дамыту схемасына сәйкес жүзеге асырылады. Схема электр энергиясын тұтыну деңгейін, электр желілерін және қосалқы станциялардың құрылысын қамтиды.

Жамбыл облысында жалпы қуаты 1 587,8 МВт құрайтын 20 нысан электр энергиясын өндірумен айналысады. Негізгі электр энергиясын өндіруші ұйым «Жамбыл ГРЭС» АҚ, орнатылған қуаттылығы – 1 107 МВт.

2022 жылы облыста 5,1 млрд кВтсағ электр энергиясын өндіру көзделуде. Бұл өткен жылдың есептік кезеңімен салыстырғанда көлем 57%-ға артады. Бұған басты себеп болып отырған «Жамбыл ГРЭС» АҚ. Ол ағымдағы жылы өндіріс қуаттылығын 2 есеге ұлғайтуда. Соның арқасында өңірдегі электр қуатының сапасы жақсарып келеді.

Өңірдегі 18 нысан жаңартылатын энергия көздерін пайдалану арқылы 437,8 МВт электр энергиясын өндіріп отыр. Тиімділігі өте мол. Бұл республикалық көрсеткіштің 20%-ын құрап отыр. Мәселен, 2021 жылы қуаты 100 МВт болатын Жаңатас жел электр станциясы және қуаты 9,2 МВт Тасөткел су электр станциясының 2-ші кезегі іске қосылған болатын. Ал биыл облыста қуаты 50 МВт «АЕС АСА» күн электр станциясы іске қосылды. Өңір электр қуатының сапасын арттыруда осы жұмыстармен ғана тоқталып қалмайды. Жыл соңына дейін Талас ауданында әрқайсысы 4,5 МВт-тық 3 жел электр станциясын пайдалануға беруді жоспарлап қойған. Егер бұл іске қосылса облыстағы баламалы энергия көздерінің қуаттылығы 451,3 МВт-қа жететін болады.

2022 жылдың 10 айында облыста өндірілген 3,8 млрд кВтсағ электр энергиясының 23%-ы баламалы энергия көздері арқылы өндірілген. Жаңартылған энергия көздерін дамыту, яғни, күн, жел, су электр станцияларын орнату әлеуеттерін нақтылап, 2030 жылға дейінгі болжам картасы әзірленді. Бұл жоба орындалып жатса, облысты сапалы электр қуатымен қамтамасыз етеді.

Өңірдегі жылу беру маусымына Жамбыл облысы жақсы дайындықпен келді. Қыс маусымына дайындық барысында арнайы штаб құрылып, дайындықтың жүйелі жүргізілуін қадағалады. Нәтижесінде облыс қазан айының 10-ында барлық нысандар мен тұрғын үйлерге жылу берді. Қазіргі күні облыста бірнеше жылу энергетика кәсіпорны бар. Сонымен қатар автоматты 565 қазандық орнатылған. Оның 312-і табиғи газбен, 242 көмірмен, 10-ы дизель отынымен және біреуі электр қуатымен жылытылады.

Жалпы аталған жылу көздерімен 1 650 көпқабатты тұрғын үй, 782 білім, 388 денсаулық сақтау, 467 мәдениет, 81 спорт нысандары жылумен тұрақты қамтамасыз етілуде. Барлық отын-энергетика кешендерінің диспетчерлік қызметтері тәулік бойы жұмыс атқарып жатыр. Температуралық кестенің сақталуы тұрақты бақылауға алынған.

Елімізде құрылыс саласы мен тұрғын үй-коммуналдық шаруашылықты дамыту және реформалау жөніндегі жұмыстың негізгі бағыттары белгілі. Бұл орайда Жамбыл облысы да жүйелі жұмыстарды қолға алған.

Мәселен, 2011-2021 жылдар аралығында Тұрғын үй-коммуналдық шаруашылықты жаңғырту бағдарламасы аясында жалпы 485 үй жөндеуден өткен. Бұл жұмыстарға 13 млрд 104 млн теңге жұмсалды.

Атап айтсақ:

- республикалық бюджет есебінен – 8 559 млн теңгеге 309 үй;
- жергілікті бюджет есебінен – 1 473 млн теңгеге 53 үй;
- қайтарым қаражат есебінен – 3 071 млн теңгеге 123 үй.

Дегенмен, облыстағы 4 қала мен Т. Рысқұлов ауданында жөндеу жұмыстарын қажет ететін көп пәтерлі үйлер аз емес. Бірақ, назардан тыс қалған жоқ. Бүгінде 2023-2026 жылдары облыс аумағында жөнделетін үйлердің жоспары әзірленген. Сондай-ақ 2023 жылы жөнделу керекті көп пәтерлі 59 үй бойынша ҚР Индустрия және инфрақұрылымдық даму министрлігі, Құрылыс және тұрғын үй-коммуналдық шаруашылық комитетіне бюджеттік өтінім жолданған.

Халықты қолжетімді баспанамен қамтамасыз ету – мемлекеттің әлеуметтік саясатының басты міндеттерінің бірі. Бұл орайда Жамбыл облысында қазір 4388 пәтерлі 68 тұрғын үйдің құрылысы жүргізілуде, биыл оның 3120 пәтері пайдалануға беріледі. Жыл басынан бері 620 отбасына пәтер кілті тапсырылған.

Даму жоспары шеңберінде 2025 жылға дейін 401 мың м² көппәтерлі тұрғын үйді пайдалануға беру жоспарда бар. Сонымен қатар 52 млрд теңгеге 14,3 мың жер телімі инженерлік-коммуникациялық инфрақұрылым желілерімен қамтылуда. Жалпы жеке тұрғын үй құрылысы үшін 3198 жер телімі тартылатын болады. Бұдан бөлек, өңірде алғаш рет «Әулие ата жастары» жобасы аясында 500 млн теңге жеңілдетілген несие қарастырылған. Бұның шарапатын жастар көретін болады.

Жамбыл облысы Қазақстан экономикасында маңызды рөл атқаратыны анық. Сол үшін өңірде қолға алынып жатқан жаңа жобаларды, сауда-экономикалық қызметтерді жандандыра түсу керек.

Бүгінде еліміз индустриалды-инновациялық дамудың дербес даңғылын тандап, жеделдетілген бағытын ұстанған. Яғни, экономиканың қуатын күшейтіп, тамырын тереңдету үшін заманауи талапқа сай өнімді күштердің жаңа құрылымын жасап жатыр. Өйткені экономикалық мүддеге сүйенген елдің келешегі кемел. Осы орайда Жамбыл облысында 2025 жылға дейінгі даму жоспарының жаңа сипаттағы жобасы әзірленген. Мақсат анық, аймақ басшылары жалпы жергілікті тұрғындардың салауатты өмір сүру ортасын қалыптастыра отырып, жүктелген міндеттерді шешуді көздеп отыр.

Пайдаланылған әдебиеттер тізімі:

1.Ихданов Ж.О., Орманбеков Ә.О. Экономиканы мемлекеттік реттеудің өзекті мәселелері: оқу құралы. – Алматы: Экономика, 2002. – 218 б.

2.Жамбыл облысын дамытудың 2021–2025 жылдарға арналған бағдарламасы. Тараз қ., 2021 ж.

3.Қазақстан Республикасы Үкіметінің 2016 жылғы 30 шілдедегі № 449 қаулысымен бекітілген Өңірлерді дамытудың 2020 жылға дейінгі бағдарламасы: <http://adilet.zan.kz/kaz/docs/P1800000767>.

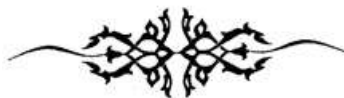

УДК 645.789.05

Өңірдегі шағын және орта бизнестің дамуы

Карим А.С.

Ш. Мұртаза атындағы Халықаралық Тараз Университеті,

«Экономика және бизнес» факультеті,

«Экономика және басқару» кафедрасының

сеньор-лекторы, экономика ғылымдарының магистрі

Мұрат Сая

«Менеджмент: Адам ресурстарын басқару» мамандығының

2 курс студенті

Аңдатпа. Мақалада өңірлердегі шағын және орта бизнестің қазіргі даму деңгейі мен оның әлеуметтік-экономикалық маңызы қарастырылады. Жамбыл облысының мысалында ауыл шаруашылығы, қызмет көрсету, әйелдер мен жастар кәсіпкерлігі салаларындағы жетістіктер талданған. Сондай-ақ «Бизнестің жол картасы – 2025», «Ауыл аманаты», «Жас кәсіпкер» сияқты мемлекеттік бағдарламалардың аймақтық кәсіпкерлікті қолдаудағы рөлі көрсетілген. Шағын және орта бизнес өңірлік экономикалық тұрақтылықты арттыруда және халықтың өмір сапасын жақсартуда маңызды фактор екені айқындалған.

Кілт сөздер: шағын және орта бизнес, кәсіпкерлік, аймақтық даму, мемлекеттік қолдау, Жамбыл облысы.

Аннотация. В статье рассматривается современное состояние и социально-экономическое значение развития малого и среднего бизнеса в регионах Казахстана. На примере Жамбылской области анализируются достижения в сельском хозяйстве, сфере услуг, женском и молодежном предпринимательстве. Также показана роль государственных программ («Дорожная карта бизнеса – 2025», «Ауыл аманаты», «Жас кәсіпкер») в поддержке регионального предпринимательства. Установлено, что малый и средний бизнес является важным фактором повышения региональной экономической устойчивости и уровня жизни населения.

Ключевые слова: малый и средний бизнес, предпринимательство, региональное развитие, государственная поддержка, Жамбылская область.

Annotation. The article examines the current development and socio-economic significance of small and medium-sized enterprises (SMEs) in the regions of Kazakhstan. Using the example of the Zhambyl region, the paper analyzes achievements in agriculture, services, women's and youth entrepreneurship. The role of state programs such as "Business Road Map – 2025," "Aul Amanaty," and "Zhas Kәсіpker" in supporting regional entrepreneurship is highlighted. It is concluded that SMEs play an important role in enhancing regional economic stability and improving the quality of life of the population.

Key words: small and medium business, entrepreneurship, regional development, state support, Zhambyl region.

Қазіргі таңда Қазақстан экономикасының ең серпінді және өміршең секторы – бұл шағын және орта бизнес (ШОБ). Экономикалық өсімнің басты қозғаушы күші саналатын осы сала қоғамның тұрақтылығын қамтамасыз етіп қана қоймай, елдегі әлеуметтік-экономикалық теңгерімді сақтауда үлкен рөл атқарып отыр. Әсіресе өңірлерде, яғни аймақтық деңгейде шағын және орта бизнестің дамуы жергілікті тұрғындардың өмір сапасын арттыруда, жаңа жұмыс орындарын құруда және халықтың табысын көбейтуде шешуші мәнге ие.

Өңірлік бизнестің дамуы – тек экономикалық мәселе емес, ол – қоғамның рухани және әлеуметтік әлеуетін көтеретін күш. Себебі шағын бизнес адамдарды еңбекке, табыс табуға, өз бетімен шешім қабылдауға, қоғамда белсенді болуға үйретеді. Бұл әсіресе ауылдық жерлер үшін маңызды. Бүгінгі күні еліміздің көптеген облыстарында, соның ішінде Жамбыл, Түркістан, Шығыс Қазақстан және Ақтөбе өңірлерінде мыңдаған азамат өз кәсібін ашып, ауыл экономикасын жаңа деңгейге көтеріп отыр.

Мемлекет тарапынан соңғы он жылда кәсіпкерлікті дамыту бағытында көптеген бағдарламалар іске асырылды. «Бизнестің жол картасы – 2025», «Еңбек», «Ауыл аманаты», «Жас кәсіпкер», «Қарапайым заттар экономикасы» сияқты бастамалар халыққа өз кәсібін бастауға нақты мүмкіндік берді. Бұрын тек қала тұрғындарының еншісіндегі іс деп саналатын кәсіпкерлік бүгінде ауыл өмірінің ажырамас бөлігіне айналып келеді. Өңірлердегі шағын және орта бизнестің дамуына әсер ететін факторлар да әртүрлі. Бір жағынан, бұл – мемлекеттік қолдау мен жеңілдетілген несие саясаты, екінші жағынан – тұрғындардың белсенділігі мен білім деңгейі. Кей өңірлерде кәсіпкерлік қарқынды дамыса, енді бірінде баяу жүруі осы факторларға тікелей байланысты. Мысалы, Жамбыл облысы соңғы жылдары кәсіпкерлікті дамытуда айтарлықтай жетістіктерге жеткен

аймақтардың бірі саналады. Мұнда ауыл шаруашылығына негізделген шағын бизнес, жеңіл өнеркәсіп, тағам өндірісі және қызмет көрсету салалары белсенді дамып келеді. Ал Ақмола мен Алматы облыстарында туризм мен сервис бағытындағы кәсіпорындар алға шыққан. Сол сияқты, Қызылорда мен Түркістан өңірлерінде қолөнер мен ұлттық бұйым өндіру саласында көптеген жаңа кәсіпорындар ашылды. Шағын және орта бизнес — бұл аймақтың экономикалық тәуелсіздігін арттыратын және жұмыссыздық деңгейін төмендететін нақты құрал. Әсіресе соңғы жылдары әлемдік дағдарыс пен нарықтағы тұрақсыздық кезінде дәл осы сектор экономиканы ұстап тұрған негізгі тірекке айналды. Өңірлердегі шағын және орта бизнестің дамуы бүгінде нақты нәтижелермен дәлелденіп отыр. 2024 жылғы деректер бойынша, Қазақстандағы ШОБ субъектілерінің жалпы саны 1,9 миллионнан астам, оның 70 пайыздан астамы өңірлерде тіркелген. Бұл – ауыл мен қаланың экономикалық теңдігін қамтамасыз етуге бағытталған оң үрдіс.

Мемлекет тарапынан аймақтық кәсіпкерлікті қолдау бағытында бірқатар маңызды бастамалар іске асуда. Мысалы, «Даму» қоры мен «Атамекен» Ұлттық кәсіпкерлер палатасы кәсіпкерлерге төмен пайыздық несие, грант және оқыту бағдарламаларын ұсынуда. Бұл бастамалар ауыл тұрғындарының өз кәсібін ашуға мүмкіндік беріп қана қоймай, олардың экономикалық белсенділігін де арттырды.

Жамбыл облысын мысал ретінде алсақ, соңғы үш жылда өңірде 14 мыңнан астам жаңа кәсіпкерлік нысан ашылған. Оның ішінде ауыл шаруашылығына бағытталған кооперативтер мен шаруа қожалықтарының үлесі басым. Бұл аймақтың табиғи ерекшелігімен тікелей байланысты. Мысалы, Меркі ауданында сүт өнімдерін өңдейтін шағын зауыттар жұмыс істейді, ал Қордай ауданында бал өндірісі мен ет өнімдерін экспорттау жолға қойылған. Байзақ пен Талас аудандарында жылыжай шаруашылығы кеңінен дамуда. Бұл кәсіпорындар тек ішкі нарықты қамтамасыз етіп қана қоймай, көрші елдерге де өнім жөнелтуде.

Сонымен қатар, өңірлік бизнестің бір бағыты – қызмет көрсету және тұрмыстық сала. Қазіргі таңда Тараз, Қаратау, Шу сияқты қалаларда шаштараз, тігін шеберханалары, автосервис, тамақтану орындары мен логистикалық қызмет көрсететін кәсіпорындар көбейді. Бұл шағын бизнестің қалалық өмірдің сапасын арттырудағы рөлін көрсетеді.

Әйелдер мен жастар кәсіпкерлігі де өңірлік бизнестің маңызды бөлігіне айналып отыр. Жамбыл облысында 2024 жылы тіркелген кәсіпкерлердің шамамен 42 пайызы әйел адамдар. Олар көбіне тамақ, тігін, дизайн, қызмет көрсету бағытында жұмыс істейді. Ал жастар арасында IT-жобалар мен инновациялық стартаптар белсенді дамып келеді.

Өңірлік бизнестің дамуына әсер ететін маңызды факторлардың бірі – инфрақұрылым. Соңғы жылдары мемлекет жол, жарық, интернет желісін жақсарту арқылы ауылдағы бизнестің дамуына жағдай жасады. Бұрын алыстағы ауылда кәсібін ашу қиын болса, қазір цифрлық жүйелердің арқасында онлайн сауда жасау, электронды төлем қабылдау сияқты мүмкіндіктер пайда болды.

Қызықты ақпараттар мен мысалдар

1. Қордайдың бал кәсіпкерлері – бүгінде Қазақстаннан тыс елдерге бал экспорттай бастады. Бір кәсіпкер жылына 20 тоннадан астам табиғи бал өндіріп, оның 30 пайызын Қырғызстан мен Өзбекстанға сатады.

2. Тараздық студенттердің стартап-жобасы – «EcoPaper Taraz» атты экологиялық жоба қағаз қалдықтарын қайта өңдеп, экологиялық ыдыс шығарады. Бұл жоба жастардың кәсіпкерлік пен экологияны ұштастыруға болатынын көрсетті.

3. «Asyl Ana» әлеуметтік жобасы – әйелдерге арналған кәсіпкерлік платформа. Мұнда тігін және кондитерлік цехтар жұмыс істейді, жалғызбасты аналар мен мүмкіндігі шектеулі әйелдерге табыс табуға мүмкіндік берілген.

4. Талас ауданындағы сүт фермасы – екі сиырдан бастап, бүгінде 50 сиыр ұстайтын кәсіпорынға айналған. Ферма өнімдерін облыс орталығына тасымалдап, күн сайын жаңа айран, қаймақ, ірімшік сатады.

5. «Smart Market» қосымшасы – Тараздық жастар жасаған мобильді қосымша, ол жергілікті базарлар мен дүкендерді онлайн жүйеге біріктіріп, жеткізу қызметін автоматтандырған.

6. Байзақтағы жылыжай шаруашылығы – күн энергиясы арқылы жылытылып, жыл бойы көкөніс өсіреді. Бұл ауыл тұрғындарын тұрақты табыс көзімен қамтамасыз етіп отыр.

7. Жамбыл облысының брендтік өнімдері – «Тараз сүт өнімдері», «Байзақ бал», «Green Тараз шайы» және «EcoCeramics» керамика цехы.

Өңірлік деңгейде шағын және орта бизнестің дамуы – Қазақстан экономикасының тұрақты дамуының басты шарты. Әсіресе Жамбыл сияқты аймақтарда бұл сектор әлеуметтік тұрақтылықтың, жаңа жұмыс орындарының және халықтың табысының көзіне айналды.

Шағын бизнестің артықшылығы – икемділік пен бейімделгіштік. Экономикалық дағдарыс кезінде де кәсіпкерлер жаңа бағыт тауып, нарықтағы орнын сақтап қала алады. Мемлекеттік қолдау, жеңілдетілген несие, цифрландыру жүйесі – осының бәрі бизнестің дамуына жағдай жасап отыр.

Алдағы жылдары өңірлік бизнесті дамыту үшін негізгі басымдықтар:

- инновациялық жобаларды көбейту;
- ауыл шаруашылығын цифрландыру;
- әйелдер мен жастар кәсіпкерлігін қолдау;
- экологиялық және экспортқа бағытталған өнім өндіру.

Осы бағыттарды тиімді іске асыру арқылы өңірлердің экономикасы жаңа деңгейге көтеріледі.

Жалпы алғанда, өңірдегі шағын және орта бизнестің дамуы экономикалық жүйенің тұрақтылығы мен қоғамның әлеуметтік белсенділігінің айғағы болып отыр. Жамбыл облысының мысалында бұл үрдіс айқын көрінеді: өңірлік деңгейде қабылданған қолдау шаралары, мемлекеттік бағдарламалардың тиімді іске асуы және тұрғындардың кәсіпкерлікке деген қызығушылығы экономиканың жаңа бағыттарын қалыптастыруға мүмкіндік беруде. Шағын және орта бизнес бүгінде тек табыс көзі ғана емес, әлеуметтік жауапкершіліктің, инновациялық ойлаудың және өңірлік экономикалық дербестіктің басты көрсеткішіне айналып отыр. Ауылдық жерлерде жаңа өндіріс орындарының ашылуы, жастардың стартап-жобаларға қатысуы, әйелдер кәсіпкерлігінің өсуі – аймақтың әлеуметтік құрылымына оң әсер етуде. Бұл үрдістер халықтың өмір сүру деңгейін арттырып қана қоймай, қоғамда жаңа кәсіпкерлік мәдениетті қалыптастыруға ықпал етуде. Сонымен қатар, бизнестің цифрландырылуы мен «жасыл экономика» қағидаттарын енгізу де өңірлік даму стратегиясының маңызды бөлігіне айналып келеді. Жамбыл облысы күн және жел энергиясын пайдалану арқылы экологиялық бағыттағы кәсіпорындарды дамытып, экотуризм мен агробизнесті ұштастырып отыр. Бұл бағыттар келешекте тұрақты даму моделін қалыптастыруға мүмкіндік береді.

Пайдаланылған әдебиеттер тізімі:

1. ҚР Ұлттық экономика министрлігі. «Шағын және орта бизнесті дамытудың 2021–2025 жылдарға арналған ұлттық жобасы».
2. Жамбыл облысы әкімдігінің ресми сайты — www.zhambul.gov.kz
3. «Даму» кәсіпкерлікті дамыту қорының 2024 жылғы есебі.
4. ҚР Статистика агенттігі. «Өңірлердегі кәсіпкерлік белсенділік», 2024.
5. «Атамекен» ҰКП. «Өңірлік кәсіпкерлікті қолдау құралдары».
6. Қ. Әбдірахманов. Аймақтық экономика және кәсіпкерлік негіздері. – Тараз: ТарМУ, 2022.
7. ҚР Президенті Қ. Тоқаевтың халыққа жолдауы: «Әділетті Қазақстан – тиімді бизнес пен сапалы өмір». – Астана, 2024.
8. «Экономика және қоғам» журналы, №3 (2024). – «Өңірлік бизнестің даму тенденциялары».

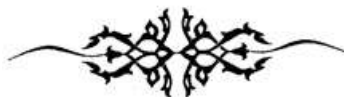

УДК 338.242

Искусственный интеллект как фактор эволюции и цифровизации бухгалтерского учета.

Международный Таразский Университет имени Шерхана Муртазы
факультет «Экономика и бизнес», кафедра «Финансы и учет»
Сеньор-лекторы: м.э.н Жантаева Г.М., м.э.н Саркулова Ж.Ж., м.э.н Айтбаева Д.

Аннотация: В статье рассматриваются современные тенденции внедрения технологий искусственного интеллекта (ИИ) в сферу бухгалтерского учета. Подчеркивается, что ИИ способен поддерживать и частично заменять специалистов в рутинных и повторяющихся процессах, включая ежемесячные и ежеквартальные процедуры закрытия, обработку первичных документов, внутренний контроль и аудит.

Ключевые слова: искусственный интеллект, контроль и аудит, учет и аудит, аудитор.

Аннотация: Мақалада бухгалтерлік есеп саласына жасанды интеллект (ЖИ) технологияларын енгізудің қазіргі заманғы үрдістері қарастырылады. ЖИ мамандарды ай сайынғы және тоқсан сайынғы жабу рәсімдері, бастапқы құжаттарды өңдеу, ішкі бақылау мен аудит сияқты қайталанатын және рутиндік процестерде қолдай алатыны және ішінара алмастыра алатыны атап өтіледі.

Кілт сөздер: жасанды интеллект, бақылау және аудит, есеп және аудит, аудитор.

Abstract: The article examines current trends in the implementation of artificial intelligence (AI) technologies in the field of accounting. It is emphasized that AI can support and partially replace specialists in routine and repetitive processes, including monthly and quarterly closing procedures, processing of primary documents, internal control, and auditing.

Keywords: artificial intelligence, control and audit, accounting and auditing, auditor.

Искусственный интеллект может поддерживать или даже заменять людей в ежемесячных или ежеквартальных процедурах закрытия. Он мог бы даже одновременно подготовить процедуру закрытия в течение всего периода и проверить 100% документов компании вместо проверки только образца. Также он может применяться во внутреннем контроле, что делает его более точным и эффективным. Компьютерные технологии, использующие его в бухгалтерском учете, доказали, что они глубоко понимают повторяющиеся и трудоемкие действия. Поэтому мы рекомендуем использовать их, чтобы дать учетным работникам больше времени для выполнения задач, требующих человеческого подхода, таких как обслуживание клиентов, стратегическое планирование и т.д.

С появлением Интернета и высокопроизводительного программного обеспечения работа в офисе уже заметно изменилась в последние годы. Однако для того чтобы ввести эти данные и сделать выводы, по-прежнему требуются бухгалтеры.

Очевидно, что технология превращает профессию бухгалтера в автоматизацию основных задач профессии. Программное обеспечение решает эти повторяющиеся задачи и освобождает время для эксперта [5].

На рабочем месте большинства бухгалтеров бухгалтерские книги давно уступили место компьютерам, оснащенным электронными таблицами и специализированными пакетами программного обеспечения. Но растущая дематериализация документов, особенно счетов-фактур, придаст новый масштаб компьютеризации. Краеугольным камнем новых систем является дематериализация, обеспечивающая надежный сбор и обмен информацией, что позволяет добиться многих выгод: снижения затрат, экономии времени, улучшения прослеживаемости, уменьшения ошибок, задержек и споров, облегчения и быстрого доступа к документам, повышения производительности и условий труда, модернизации имиджа фирмы. И, наконец, облегчая сотрудникам повседневные

задачи с низкой добавленной стоимостью, эти решения высвобождают ресурсы, которые могут быть перераспределены в консалтинговое измерение деятельности.

Передача информации и дематериализованных деталей позволяет значительно ускорить процессы или даже автоматизировать их, когда можно установить систематические правила.

Для этого искусственный интеллект является важным вкладом, поскольку он позволяет:

1. идентифицировать элементы, на которых основаны правила управления, в различных источниках природы. Это позволяет, например, роботу обрабатывать счета-фактуры независимо от их форматов и презентаций;

2. обнаруживать в бухгалтерских документах ошибки, недостатки или сходства. Но эта способность видеть быстрее и дальше, чем человеческий глаз, не говорит о замене бухгалтеров, а отмечает укрепление их потенциала в области аудита, предупреждая их об оплошности, уклонении от ответственности или риске мошенничества.

Дематериализация значительно умножает объем имеющихся данных. Бухгалтерская экспертиза становится таковой благодаря аналитическим инструментам и большим данным, которые позволяют извлекать ценные уроки о финансовом здоровье компании и развитии ее бизнеса. Для того чтобы использовать эту информацию, понимать ее значение с точки зрения бизнеса и делиться ею с заинтересованными сторонами, бухгалтеры могут также использовать последние достижения в области графического представления. Визуализация данных, или *dataviz*, предлагает инструменты, которые позволяют понять суть сразу и поддержать более активный и ориентированный на управление подход.

В бизнесе, который в значительной степени основан на передаче и обмене конфиденциальными данными, блокчейн, который может гарантировать подлинность и целостность цифровой валюты без доверенных третьих лиц, действительно объявляет настоящую революцию. И по этой теме, как и по всем цифровым инновациям, бухгалтеры в зарубежных странах, похоже, преисполнены решимости не отставать. Профессия бухгалтера не щадит себя, сектор переживает серьезные изменения, связанные с новыми технологиями. Соответственно, основанные на искусственном интеллекте технологии кардинально меняют деятельность работников бухгалтерии, определяют парадигмы для формирования и понимания реалий. Таким образом, ответом на эти вызовы будет определение рамок компетенции бухгалтеров и использование ими интегрированных решений искусственного интеллекта для автоматизации обнаружения ошибок. Внедрение их в учетную систему может привести к сбоям в работе, но появится множество возможностей развития профессии бухгалтера. В настоящее время с помощью различных программ можно вести бухгалтерский учет. Сбор, регистрация и обобщение учетной информации компаний становятся легче и могут быть самостоятельными в своей деятельности. Внедрение новых технологий в учетную систему предоставляет множество возможностей. На основе изучения литературы нами выделены виды этих возможностей.

Переход идет полным ходом, и 78% бухгалтеров считают, что цифровое преобразование является рычагом изменения для своей отрасли. Исходя из данных таблицы 1, отметим, что бухгалтеры помогают лидерам в трех немаловажных областях:

1. молодому предпринимателю — в выборе его юридического и социального статуса;
2. занимаясь финансовым аспектом, — при составлении бизнес-плана;
3. предпринимателю — в выработке управленческих решений и рекомендаций по улучшению результатов деятельности, что высоко ценится.

Общеизвестно, что бухгалтеры по-прежнему заняты регистрацией учетных данных своих клиентов, подсчетом заработной платы и бесчисленными бухгалтерскими задачами, которые сегодня считаются повторяющимися и традиционными в фирмах. Однако все меняется: сотрудники изменяют способ работы, поскольку их профессия сильно

трансформируется. Некоторые онлайн-решения предлагают автоматическое извлечение информации и ее учет в режиме реального времени в интеллектуальном приложении. С помощью этого типа инструмента заканчивается потеря бухгалтерских данных, а информация, извлеченная без особых усилий, обеспечивает немедленное рассмотрение. Эволюция и применение программных продуктов определяют необходимость в квалифицированных разработчиках, чтобы создавать и поддерживать эти новые инструменты.

Широкое развитие Интернета обеспечивает постоянный доступ из любого места к данным этого типа. Это ускорило переход к режиму SaaS (программное обеспечение как услуга). Ранее предпринимателю приходилось постоянно взаимодействовать с привлеченным бухгалтером, теперь он обращается к инструменту, присутствующему у него «в кармане».

Появились и новые методы: новые формулы, инструменты расчетов и распознавания, интеллектуальные числовые инструменты, способные учитывать все больше информации за меньшее время, — все это вписывается в тенденцию к дематериализации и доступности услуг. Помимо ИИ, новые технологии, используемые в бухгалтерском учете, многочисленны: машинное обучение, скоринг, различные алгоритмы.

Машинное обучение — интеллектуальная технология, позволяющая компьютерам учиться без специального программирования для каждой задачи. Однако компьютерам нужны большие объемы данных. Поэтому разработчик загружает систему многочисленными бухгалтерскими данными: машина учится их идентифицировать и классифицировать. В бухгалтерском учете это применяется, в частности, для распознавания и категоризации банковских операций пользователей. Скоринг можно использовать для распознавания счетов: он сопоставляет данные между собой, а программное обеспечение выполняет считывание, анализ и классификацию всех счетов, введенных в базу.

Эти технологии находятся на начальной стадии развития. Благодаря инновационным и интеллектуальным системам они обеспечивают более эффективную оптимизацию управления предприятиями по нескольким измерениям. ИИ легко интегрируется в бухгалтерский учет через автоматизацию процессов, повышая скорость и точность и снижая затраты на обработку. Компании заинтересованы в его использовании и стремятся нанимать специалистов, владеющих данной технологией. Но необходимо исследовать связь между уровнем подготовленности и полезностью внедрения ИИ. Человеческий фактор остается необходимым: сотрудников нужно обучать новым инструментам и давать возможность применять их на практике. Клиенты часто предпочитают человеческий контакт, несмотря на эффективность технологий: ИИ снимает рутину, но не заменяет общение.

Когда бухгалтер работает 40 часов в неделю и вводит более 300 счетов-фактур в день, нагрузка велика и малоценна — автоматизация целесообразна. Тогда бухгалтер проводит только выборочные проверки, а остальное время посвящает анализу и работе с клиентами.

При внедрении ИИ в управленческий учет акцент смещается на человеческие и социальные факторы. Технологические достижения влияют на обязанности и навыки работников, менеджеров и бухгалтеров, способствуют разработке новых регламентов взаимодействия со стейкхолдерами. Требуется новые квалификации, что определяет дальнейшее развитие профессии.

Оцифровка воздействует на автоматизацию и на поддержку аналитических действий, которая сложнее. Менеджеры могут терять часть возможностей контроля, что ограничивает прогнозирование результатов компании.

В ходе изучения механизмов применения ИТ в бухгалтерском учете выявлены недостатки, особенно на этапе внедрения: сотрудники часто делятся на две группы —

довольные и недовольные новой программой. Выбор единой системы, подходящей всем, может быть затруднителен. Важно:

- своевременно принимать управленческие решения;
- учитывать компетентность персонала обслуживающей ИТ-компании;
- повышать ИТ-квалификацию бухгалтеров наряду с методологией бухгалтерского и налогового учета.

Основные проблемы — недостаточные ИТ-навыки сотрудников. Рекомендуем повышать квалификацию и развивать применение программных продуктов. Важна и эргономика: система должна быть доступной и удобной. Любая мощная автоматизированная система требует поддержки разработчика.

Доля «ручного ввода» в бухгалтерии часто превышает 50% нагрузки и затрат. Именно здесь автоматизация дает наибольший эффект — сокращая время и стоимость обработки. Благодаря ИИ фирмы повышают производительность, обслуживая больше клиентов при неизменном качестве; растут доходы, появляется возможность предлагать услуги с высокой добавленной стоимостью (консалтинг, оптимизация затрат, тестирование закупок и т.п.). Это шанс переосмыслить профессию и привлечь таланты.

В ближайшие годы ожидается автоматизация все большего числа аспектов налоговой подготовки, расчета зарплаты, банковских операций и даже аудита на базе ИИ. При этом цель ИИ — не «устранение» специалистов, а повышение рентабельности и производительности. ИИ сможет анализировать финансовые потоки, клиентские записи и данные компании, предлагая оптимизацию денежных средств, страхование, инвестиции, изменения договоров и т.д.

ИИ повышает эффективность внутреннего аудита. Ключевой элемент аудита — оценка риска существенных искажений. Если учетные данные оформлены некорректно, нарушения могут быть не выявлены. Программы на базе ИИ помогают определить операции с высоким риском. Интеграция ИИ на этапах аудита позволяет автоматизировать:

- полное тестирование совокупности;
- анализ больших данных;
- сбор информации по всем операциям клиента.

ИИ позволяет делать прогнозы на основе данных реального времени и проводить сложный анализ отчетности. Это усиливает контроль и помогает выявлять мошенничество. Роботизация в бухгалтерии автоматизирует сбор данных, ввод проводок и другие операции, повышая скорость и точность и снижая затраты. Роботы могут работать круглосуточно, выполняя сложные вычисления быстро. При этом человеку необходимо обеспечивать корректность баз данных — нужны роли «роботов-помощников».

Цифровая автоматизация приводит к появлению новых профессий, формируя более содержательные аналитические задачи. Роботизация возможна на разных уровнях: сбор данных, обобщение, редактирование информации о продажах, заказах и др. Даже при технологическом развитии без человека не обойтись: роботы не интерпретируют результаты и не анализируют контекст. Поэтому рекомендуем:

- обучать сотрудников новым инструментам;
- предоставлять возможности практического применения.

С точки зрения затрат роботизированная система может выполнять работу многих бухгалтеров в короткие сроки без задержек. При этом клиенты нередко предпочитают человеческий контакт. Автоматизированные системы хорошо решают действия, которые

описываются строгими правилами, а бухгалтеры и финансовые эксперты комплексно рассматривают процессы и разрабатывают стратегии развития. Современным бухгалтерам рекомендуется инициировать внедрение новых технологий, высвобождая время для профессионального роста.

Заключение. Изучены современные технологии бухгалтерского учета для автоматизации и обнаружения ошибок. Идентифицированы операции, поддающиеся автоматизации (сбор счетов-фактур, управление счетами, ввод данных). ИИ и автоматизация ускоряют процессы и позволяют устанавливать систематические правила. Новые технологии ускоряют учетные операции. Профессия бухгалтера сохранится, но ее содержание станет более аналитическим. Рекомендуется развивать ИТ-навыки и укреплять способности анализа финансовой информации. Освободившееся от рутины время следует направлять на анализ, выявление проблем и принятие управленческих решений.

Большинство крупных вендоров уже предлагают автоматизацию многих задач, экономя время команд. Технологии ИИ уместны в налоговой отчетности, расчетах заработной платы, банковских операциях и аудите. Наличие программ, выполняющих утомительные задачи, не отменяет потребности в профессионалах — они позволяют бухгалтерам переходить к консультационным ролям и повышать ценность для организации.

Пример роботизации в Казахстане — «онлайн-касса» в облачной программе «1С:Учет онлайн», которая заменяет физический аппарат и передает данные о продажах в налоговые органы, обеспечивая прозрачность и контроль. Профессиональному бухгалтеру будущего необходимо не только читать отчетность, но и уметь сортировать, фильтровать и сравнивать данные по элементам и периодам. В казахстанской практике возможна роботизация обработки счетов-фактур независимо от их форматов.

Финансовый, управленческий, налоговый и статистический учет в практике взаимосвязаны. Внедрение ИИ позволит интегрировать эти контуры: изменения в налоговом учете, адаптация связей в управленческом учете, корректировки с учетом требований законодательства могут отражаться на себестоимости и результатах. Перспективно применение роботизированных технологий при составлении статистической отчетности, в повседневной операционной деятельности и в период подготовки финансовой отчетности компании.

Список использованной литературы:

1. Рожнова О. В. Гармонизация учета, аудита и анализа в условиях цифровой экономики // Учет. Анализ. Аудит. – 2018. – № 5(3). – С. 16–23.
2. Егорова С. Е., Богданович И. С. Перспективы применения информационных технологий в бухгалтерском учете в условиях глобализации бизнеса // Научно-технические ведомости СПбГПУ. Экономические науки. – 2019. – № 12(6). – С. 38–48. DOI: 10.18721/JE.12603.
3. Акмаров П. Б., Князева О. П. Перспективы и проблемы использования информационных технологий в автоматизации бухгалтерского учета // Научный журнал КубГАУ. – 2017. – № 130(06). – С. 139–154.
4. Мельник М. В. Развитие контрольных функций в системе управления экономическими субъектами // Труд и социальные отношения. – 2017. – № 28(1). – С. 3–16.
5. Одинцова Т. М., Рура О. В. Развитие видов, объектов и методов бухгалтерского учета в условиях цифровой экономики и информационного общества // Научно-технические ведомости СПбГПУ. Экономические науки. – 2018. – № 11(4). – С. 120–131.

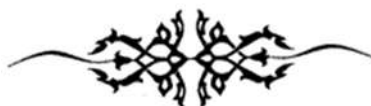

ӘОЖ 336

Стартап жобаларды қаржыландырудағы инновациялық құралдары

Шерхан Мұртаза атындағы Халықаралық Тараз инновациялық университеті
«Қаржы және есеп» кафедрасының э.ғ.к. Есперов Е. И., экономика ғылымдарының
магистрі Ахиева А.Т.

Түйіндеме: Бұл мақалада стартап жобаларды қаржыландырудың инновациялық көздері қарастырылған. Авторлар заманауи қаржыландыру құралдарының тиімділігін, атап айтқанда венчурлік капитал, краудфандинг, бизнес-ангелдер мен акселерациялық бағдарламалардың рөлін талдайды. Зерттеу барысында инновациялық қаржы көздерінің кәсіпкерлікті дамытудың және экономикалық өсімді ынталандырудың маңызды тетігі екендігі анықталды.

Кілт сөздер: стартап, инновациялық қаржыландыру, венчурлік капитал, краудфандинг, бизнес-ангелдер, инвестиция.

Аннотация: В статье рассматриваются инновационные источники финансирования стартап-проектов. Авторы анализируют эффективность современных финансовых инструментов, таких как венчурный капитал, краудфандинг, бизнес-ангелы и акселерационные программы. В результате исследования выявлено, что инновационные источники финансирования являются важным механизмом развития предпринимательства и стимулирования экономического роста.

Ключевые слова: стартап, инновационное финансирование, венчурный капитал, краудфандинг, бизнес-ангелы, инвестиции.

Abstract: The article examines innovative sources of financing for startup projects. The authors analyze the effectiveness of modern financial instruments such as venture capital, crowdfunding, business angels, and accelerator programs. The study reveals that innovative financial sources are a key mechanism for developing entrepreneurship and stimulating economic growth.

Key words: startup, innovative financing, venture capital, crowdfunding, business angels, investment.

Қазіргі таңда әлемдік экономикада инновациялық стартаптар экономикалық өсудің, технологиялық дамудың және жаңа жұмыс орындарын құрудың басты факторы болып отыр[1]. Стартаптар жаңа идеяларды нарыққа жылдам енгізіп, цифрлық трансформацияны жеделдетеді. Алайда, мұндай жобаларды іске асыру үшін қаржыландырудың тиімді және икемді тетіктері қажет. Дәстүрлі қаржыландыру көздері – банктік несиелер мен мемлекеттік гранттар – стартаптардың ерекшеліктеріне сәйкес келе бермейді, себебі олар жоғары тәуекел мен белгісіздікке ие.

Осыған байланысты стартаптарды қаржыландыруда инновациялық көздер – венчурлік капитал, краудфандинг, бизнес-ангелдер, корпоративтік инвестициялар және акселераторлар жүйесі кеңінен қолданыла бастады[2]. Бұл бағыт Қазақстан үшін де өзекті, себебі елде инновациялық кәсіпкерлікті дамыту мен цифрлық экономиканы қолдау стратегиялық мақсаттардың бірі болып табылады[3].

Стартап — бұл жаңа өнім немесе қызмет түрін ұсынатын, жоғары өсу әлеуетіне ие, бірақ белгісіздік деңгейі жоғары инновациялық кәсіпкерлік жоба[4]. Стартаптарды қаржыландырудың басты мақсаты – олардың бастапқы даму кезеңінде қажетті капиталмен қамтамасыз ету, нарыққа шығуына мүмкіндік жасау және өнімнің коммерциялануын қолдау.

Инновациялық стартаптар әдетте үш кезеңде қаржыландырылады:

Seed stage (бастапқы кезең) – идеяны тестілеу, прототип дайындау;

Early stage (ерте даму) – нарыққа шығу, алғашқы сатылымдар;

Growth stage (өсу кезеңі) – бизнес моделін кеңейту және экспортқа шығу.

Әр кезеңде қаржыландырудың ерекшеліктері мен инвестор түрлері өзгереді.

Венчурлік капитал – жоғары тәуекелге негізделген, бірақ жоғары табыс әкелуі мүмкін инвестиция түрі[4]. Венчурлік қорлар стартаптарға үлестік қатысу арқылы қаржы салады. Инвесторлар компания акциясының белгілі бір үлесін алып, оның табыстылығына қарай пайда табады.

Қазақстанда венчурлік нарық енді қалыптасу сатысында. 2018 жылдан бастап “Astana Hub”, “QazTech Ventures” сияқты ұйымдар венчурлік экожүйенің дамуына үлес қосуда[2][4].

Инновациялық компанияның даму деңгейлері

Деңгейлер	Мазмұны
Бизнес идеясы (seed stage)	Идеяны жобалау және оны саудалау. Сонымен қатар болашақ өнімнің үздік үлгілерін дайындау;
Бизнесті ашу (start-up stage)	Жобаны жүзеге асыру мақсатында жүйелі іс-әрекеттерді жүзеге асыруды бастау;
Өсу деңгейі (expansion stage)	жаңа өндірістік қуаттылықты іске қосу және персоналдар санының өсуі;
Кеңейу деңгейі (mezzanine stage)	нарықтың бір бөлігін жаулап алу және пайданың тұрақты болуы;
Өтімділік деңгейі (liquidity stage)	бизнестің нақты (реалды) нарықтық құнының қалыптасуы.

Әлемдік экономикада концессияның рөлі ұлғая түрдісінде. Егер де ХХ-шы ғасырда концессияны тек жер қойнауын пайдалануда қолданса, 1990 жылдан бастап концессияға мемлекеттік меншіктің көптеген басқа да объектілері беріле бастады.

Кәсіпкерлікті дамытудың негізгі жолдарының бірі концессиялық келісім.

Әлемдік тәжірибе көрсетіп отырғандай концессия мемлекеттің жекеменшік инвестицияға қызығушылығынан қолданылады. Қазақстанда концессияға қызығушылық артуда. Әсіресе ірі инфрақұрылымдық жобаларды іске асыруда: көлік және телекоммуникация салаларында, жол салуда т.б. Қазіргі таңда 212 млрд. тенге көлемінде 7 концессиялық жоба іске асуда.

Краудфандинг (crowdfunding) — бұл интернет-платформалар арқылы көптеген қатысушылардың шағын жарналары есебінен қаржы жинау тәсілі. Бұл модель стартап иелеріне өз идеясын көпшілікке ұсынуға және қоғамның қолдауын алуға мүмкіндік береді. Kickstarter, Indiegogo сияқты халықаралық платформалар танымал. Қазақстанда да “StartTime”, “Kraudy.kz” секілді отандық бастамалар пайда болуда[5].

Бизнес-ангелдер — жеке инвесторлар, олар өз қаражатын ғана емес, сонымен қатар тәжірибесін, байланыстарын және кеңестерін де ұсынады. Бұл – стартап үшін өте құнды қолдау көзі[1]. Қазақстанда бизнес-ангелдер қауымдастығы құрылып, жаңа жобаларды ерте кезеңде қолдау тәжірибесін дамытып келеді.

Акселераторлар стартаптарға инвестициядан бөлек менторлық көмек, кеңсе инфрақұрылымы және нарыққа шығу мүмкіндігін береді. “Tech Garden”, “Astana Hub Accelerator” сияқты бағдарламалар қазақстандық стартаптарға халықаралық деңгейге шығуға жағдай жасайды[2].

Қазақстанда инновациялық экожүйе соңғы жылдары айтарлықтай дамыды. “Digital Kazakhstan” мемлекеттік бағдарламасы шеңберінде стартаптарды қолдау бағытында бірқатар бастамалар жүзеге асуда[3].

Мысалы:

Astana Hub технопаркi – IT-жобаларды қолдауға бағытталған[2];

QazInnovations және Damu қоры – гранттар мен жеңілдетілген несиелер ұсынады[7];

MOST Business Incubator, Almaty Tech Garden – акселерациялық бағдарламалар жүргізеді.

Сонымен қатар, халықаралық әріптестік те кеңеюде: қазақстандық стартаптар “Google for Startups”, “Plug and Play” сияқты шетелдік бағдарламаларға қатысуда[2].

Дегенмен, шешімін қажет ететін мәселелер бар: венчурлік қорлардың аздығы, жеке инвестиция мәдениетінің төмендігі, құқықтық базаның жетілдірілмеуі және инновацияларға салықтық жеңілдіктердің жеткіліксіздігі[4][7].

Инновациялық жоба дегеніміз бұл ғылыми зерттеу, тәжірибелік конструкторлық, өндірістік, ұйымдық, қаржылық және тағы басқа шаралардың жиынтығынан тұратын өзара байланысты мақсаттар мен бағдарламалар жүйесі және олардың жетістіктері. Бұл жүйе жобалық құжаттама жиынтығына сәйкес келу керек және нақты ғылымы техникалық мәселенің тиімді шешімін қамтамасыз ету қажет.

Инновациялық жобаның негізгі элементтері:

- жобаның негізгі мәнін сипаттайтын мақсаттар мен міндеттер;
- инновациялық мәселені шешу бойынша және қойылған мақсаттарды жүзеге асыру бойынша және қойылған мақсаттарды жүзеге асыру бойынша қолданатын жобалар;
- жобалық шаралардың орындалуын үйрену;
- жобаның негізгі көрсеткіштері (жеке тапсырмалар, тақырыпшалар, кезеңдер, шаралар және орындаушылар) оның ішінде тиімділігін сипаттайтын көрсеткіштер.

Инновациялық жоба міндеттері:

- ғылыми техникалық дамудың нақты міндеттерді шешу жолдарын қарастыру;
- инновацияларды басқаруда жобаның ғылыми техникалық дамудың сандық нақты мақсат пен нәтижесінің;
- инновацияны қалыптастыру, меңгеру, өндіру және тұтыну үдерістерін үздіксіз басқару;
- жоба мақсатын жүзеге асыруының тиімді бағыттарын анықтау;
- инновациялық жобаларды жүзеге асыруға қажетті ресурстарының теңдігін қамтамасыз ету.

Инновациялық жоба оның қатысушылары арқылы жүзеге асады. Жоба түріне байланысты оны бірнеше ұйым жүзеге асыра алады. Тапсырыс берушілер жобаның болашақтағы иегері және оның қолданушылары болып есептеледі. Инвесторлар жобаға қорға салатын заңды немесе жеке тұлға кей жағдайда тапсырыс берушінің өзі де инвестор болуы мүмкін, жеке тұлға болып Қазақстан Республикасының азаматы және шетел азаматы болып табылады. Жобалаушылар жобаның сметалық құжаттарда жақтайтын маманданған жобалық ұйымдар жоба жұмысшының кешеніне жауап беретін бір ұйым, яғни генералды жобалаушы болып табылады. Жобаны қаржыландырушы басты инвестор - банк болып табылады. Шетелде жобалаушы ретінде архитектор немесе инженер болады. Архитектор жобалық сметалық құжаттарды қалыптастыру бойынша тіркелген лицензия негізінде жұмыстарды орындайтын ұйым болып табылады. Инженер өнім жобасының өндірісімен және жүзеге асырылуымен қатар жүретін қызметтер жиынтығын орындауға лицензиясы бар жеке тұлға немесе ұйым [4].

Жабдықтаушы – жобаны материалдық техникалық қамтамасыз ететін ұйымдар. Орындаушылар келісім шартқа сәйкес жобаның орындалуына жауапты заңды тұлғалар. Оларға ғылыми техникалық кеңестер жобаның мақсатына жету үшін ғылыми техникалық шешімдердің таңдалуына, шешімдерінің жүзеге асырылуына, шараның жиынтығына жауапкершілігіне болатын жобаның ғылыми техникалық шешімдерінің таңдалуына жауапкершілікте болатын, жобаның тематикасының бағыттары бойынша мамандар.

Жоба басшысы жоба басшылығын жүзеге асыратын және жобаны жүзеге асыру кезінде құралатын ұйым болып табылады.

Инновациялық жоба келесі кезеңдердің қамтиды:

инновациялық идеяның қалыптасуы инновациялы идеяның пайда болу және жобаның генералдық мақсаттарының қалыптасу үдерісі;

жобаны жасақтау жобаның негізгі мақсатына шешімдерді іздеу және жобаны жүзеге асыру бойынша уақытының, ресурстарының және орындаушылардың өзара тәуелділіктердің қалыптасу үрдісі;

жобаның жүзеге асырылуы жоба бойынша алға қойылған мақсаттарға сәйкес жұмыстардың орындалу үрдісі;

жобаның аяқталуы соңғы нәтижеге қол жеткізіп, келісім шартта тоқтату үдерісі. Мұнда тапсырыс беруші күткен нәтижені қолына алуға тырысады. Осылайша жаңа жобаның өмірлік циклы аяқталады.

Инновациялық жобаны басқару бұл мақсаттардың, ұйымдық құрылымның анықталумен, шараларды жоспарлауымен, олардың орындалуына бақылау жасаумен байланытсы және инновациялық идеяны жүзеге асыруға бағытталған басқарушылық шешімдерді қабылдау және жүзеге асыру үдерісі. Инновациялық жобалауда басқару кезеңдерін 2 – ге бөліп қарастыруға болады.

1. Инновациялық жобаларды жасақтау

2. Инновациялық жобалардың жүзеге асуын басқару

1-ші кезеңінде жобаның басқару мақсаты және күтілетін нәтиже анықталады, жоба нәтижесінің бәсеке қабілеттілігіне баға беріледі, тапсырмалар және шаралар жиынтығы жасалады. Жобаны жоспарлау үдерісі жүзеге асырылады. 2 – ші кезеңінде басқарушылық ұйымның формасы таңдалады, мақсатқа қол жеткізу[4]. Қорытындылар бойынша болжам жасалады, уақыт шығыны, қаржылық ресурстар бағаланады, жасақталған жоспардан ауытқу байқалса жоспарда кері жасақтау жүзеге асырылады:

Инновациялық жобаны басқару принциптері:

- селективті басқару принципі ғылым мен техниканың даму бағыттары бойынша жобаларды қолдау;
- соңғы нәтижеге қол жеткізу үшін мақсатқа бейімделу принципі инновациялық үрдіске деген қажеттілікті және оларды жүзеге асыру мүмкіндігі арасында тәуелділігін орнату;
- жобаларды басқару циклының түгендеу принципі жоба элементтерінің жүйе ретіндегі біртұтастығы;
- инновациялық үдерістердің үдерісінің кезеңділік және жобалар басқару үдерісінің принциптері: сыртқы орта талаптарын қанағаттандыра отырып, жоба бойынша жұмыстардың орындалуы кезінде ақпараттардың тізбектей жинақталуы;
- басқарушылық шешімді жасақтаудағы көп варианттылық принципі. Инновациялық үдерістер белгісіздік фактілерінің әсерімен қатар жүреді. Белгісіздік жағдайдан шығу үшін бір ғана шешіммен шектелмеу қажет.
- жүйелілік принципі (ұйымдастырушылық экономикалық, заң, әкімшілікті, технологиялық және т.б.) элементтерінің жиынтығы.
- кешенділік принципі – жобаның кез-келген бөлімшесі бойынша іс әрекеті бас жоба мақсатына сәйкес жүзеге асуы қажет.
- қамтамасыз ету принципі жобада қаралған барлық шаралар қажетті ресурстармен, оның ішінде қаржылық ақпараттармен, материалдық және еңбек ресурстарымен қамтамасыз етілу керек[7].

Инновациялық жоба бюджеті бұл сандық көрсеткіштермен сипатталатын және шығынды сипаттайтын жоспар болып табылады. Жобаға жұмсалатын шығынды жоспарлау туралы ақпарат жоба бойынша сметалық құжат және календарлық жоспар болып табылады. Календарлық кезең бойынша ақша құралдарының таратылуы 3 қадаммен жүреді:

- календарлық жоспар жұмыстарының жалпы құны есептеледі;
- әрбір кезеңге есептелген шығындар көлемі календарлық жоспар бойынша осы кезеңге орындалған жұмыстар құнының қосындысымен есептеледі;

- жұмыстың әрбір түріне байланысты уақыт бойынша шығындардың бөлінуі жүзеге асырылады.

Инновациялық көздер арқылы қаржыландырудың артықшылықтары:

- капиталға қолжетімділікті арттырады;
- тәуекелді бөлісу тетіктерін ұсынады;
- стартаптардың нарыққа шығу уақытын қысқартады;
- жаңа жұмыс орындарын құрады және инновациялық белсенділікті арттырады[1][6].

Экономикалық тұрғыдан бұл – елдің жалпы ішкі өнімін ұлғайту мен инновациялық секторды кеңейтудің тиімді жолы.

Қазіргі кезеңде кәсіпкерлікті дамытудың әлсіз жақтары болып оны жетілдірудің нарықтық механизмдерінің инновациялық түрлерінің одан ары дамыту болып отыр.

Дамыған елдерде инновациялық (ноу-хау) өнімдер мен технологиялар ЖІӨ өсімінің 70-85% беріп отыр. Инновациялық сфераның белгілі дәрежеде дамымай отыруы Қазақстанның 50 дамыған елдер қатарына қосылуға кедергі болуы мүмкін. Өйткені соңғы жылдары осы сферада Қазақстанның рейтингі 65 орыннан 75 орынға төмендеп отыр. Мұндай жағдайдан шығудың бірден бір жолы кәсіпкерліктің түрлі инновациялық нарықтық құралдарын одан ары дамыту болып табылады[3].

Қорыта келе, стартап жобаларды қаржыландырудағы инновациялық көздер – заманауи экономиканың маңызды бөлігі. Венчурлік капитал, краудфандинг, бизнес-ангелдер мен акселерациялық бағдарламалар инновациялық кәсіпкерлікті дамытудың тиімді құралы болып табылады[5][6]. Қазақстанда бұл бағыт енді қалыптасу сатысында болғанымен, мемлекеттік қолдау мен жеке инвестициялардың артуы стартап экожүйесінің дамуына зор мүмкіндік береді[3][7].

Инновациялық қаржыландырудың дамуы – елдің технологиялық тәуелсіздігін қамтамасыз ету мен экономикалық өсімді тұрақтандырудың негізгі факторы[1][4].

Пайдаланылған әдебиеттер тізімі:

1. OECD (2023). Financing SMEs and Entrepreneurs 2023: An OECD Scoreboard. Paris: OECD Publishing.
2. Astana Hub (2024). Annual Innovation Ecosystem Report.
3. Қазақстан Республикасы Цифрлық даму, инновациялар және аэроғарыш өнеркәсібі министрлігі. Digital Kazakhstan бағдарламасы, 2022 ж.
4. QazTech Ventures (2023). Venture Capital Market Overview in Kazakhstan.
5. Schwiendbacher, A., & Larralde, B. (2020). Crowdfunding of Small Entrepreneurial Ventures.
6. Blank, S. (2019). The Startup Owner's Manual. K&S Ranch Press.
7. Дамыту қоры (Damu Fund). Инновациялық кәсіпкерлікті қолдау бағдарламалары туралы есеп, 2024 ж.



ДК 658.1:338.436.33

К вопросу кластерной модели развития АПК

Акимова Д.К.

Международный Таразский университет имени Шерхана Муртазы, Тараз

Аннотация: Мақалада Жамбыл облысының агроөнеркәсіптік кешенінде кластерлік модельді енгізудің алғышарттары қарастырылған, өңірлік ауыл шаруашылығы өнімдерін өндіру динамикасы талданған. Кластерлер – АПК салаларын нығайту үшін қаржылық, технологиялық және еңбек ресурстарын біріктіру механизмі ретінде маңыздылығы көрсетілген. Ұсынылатын мал шаруашылығы кластері өңірлік ресурстарға бейімделіп жасалған және мемлекеттік қолдаудың бағыттары айқындалған.

Түйінді сөздер: агроөнеркәсіптік кешен, кластер, бәсекеге қабілеттілік, аймақтық даму, Жамбыл облысы

Аннотация: В статье рассматриваются предпосылки внедрения кластерной модели развития агропромышленного комплекса (АПК) Жамбылской области, анализируется динамика производства сельскохозяйственной продукции региона. Подчеркивается значимость кластеров как механизма концентрации финансовых, технологических и трудовых ресурсов для повышения конкурентоспособности отраслей АПК. Предложена модель животноводческого кластера, адаптированная к региональным условиям, и обозначены направления поддержки со стороны государства.

Ключевые слова: агропромышленный комплекс, кластер, конкурентоспособность, региональное развитие, Жамбылская область

Abstract: This article examines the prerequisites for implementing a cluster development model in the agro-industrial complex (AIC) of Zhambyl region, and analyzes the dynamics of agricultural production in the region. The importance of clusters as a mechanism for concentrating financial, technological, and labor resources to enhance competitiveness of AIC sectors is emphasized. A livestock cluster model adapted to regional conditions is proposed, and directions of state support are outlined.

Keywords: agro-industrial complex, cluster, competitiveness, regional development, Zhambyl region

Одной из важнейших задач, стоящих перед Республикой Казахстан и Жамбылской областью в частности, на сегодняшний день является обеспечение устойчивого развития регионов и стабильного экономического роста на основе применения инновационных методов повышения конкурентоспособности в различных отраслях экономики, в том числе в системе АПК [1]. Одним из таких методов является создание территориально–производственных комплексов — кластеров, способных сконцентрировать вокруг себя значительные финансовые, технологические, инновационные, трудовые ресурсы, позволяющие обеспечить стабильный экономический рост и повышение конкурентоспособности отраслей АПК [2].

Актуальность внедрения кластерной модели развития АПК в Жамбылской области обуславливается, во-первых, отраслевой специализацией региона, где отрасли АПК занимают большую долю валового продукта региона, во-вторых, стагнацией развития отраслей АПК, в частности резким снижением доли животноводства в АПК региона по сравнению с соседними территориями. На поддержку агропромышленного комплекса в 2025 году из областного бюджета выделено 32,4 млрд тенге субсидий. На 1 июня 2025 года освоено 26,8 млрд тенге. Объем валовой продукции сельского, лесного и рыбного хозяйства составил 70,6 млрд тенге или 100,9 % к соответствующему периоду 2024 года. Большое внимание развитию сельского хозяйства в нашей области говорит о том, что регион является аграрным [3].

Позитивный опыт внедрения кластеров в отрасли АПК существует в Республике Казахстан с периода 2003 года, когда была утверждена индустриально–инновационная государственная программа развития отраслей экономики с целью обеспечения устойчивого экономического роста [4].

Хотелось бы привлечь внимание к сущности кластера. Кластер — это группа взаимодействующих предприятий различного назначения (промышленных, образовательных, сервисных и т. д.), которые расположены на одной территории, и которые создают прибавочную стоимость путем синергетического эффекта [1].

Но кластер имеет право существовать в том случае, если он производит конкурентоспособную на мировом уровне продукцию. Это определение Майкла Портера вводилось с одной целью: показать конкурентоспособность нации. Поэтому цель кластера — создать такое объединение или такую группу хозяйствующих субъектов, которые конкурентоспособны не только у себя в регионе, не только в стране, но и на мировом уровне [2].

Таблица 1 – Динамика развития сельского хозяйства Жамбылской области, млн.тенге [6]

Показатели	2010 г.	2012 г.	2014 г.	2016 г.	2018 г.	2020 г.	2022 г.	2024 г.
Продукция сельского хозяйства, млрд. тенге	99374,6	124501,2	218577,7	237065,9	268224,0	391371,0	579027,5	473324,1
в том числе: растениеводства	54645,8	71745,7	115132,4	129662,4	146745,4	229015,6	363509,1	273427,3
животноводства	44365,9	52431,6	102539,5	106218,5	120773,5	161919,3	215045,4	197316,2

Рассматривая динамику производства продукции сельского хозяйства, хотелось бы отметить постоянную динамику, как по показателям животноводства, так и растениеводства [3]. Этот положительный фактор необходимо учитывать при внедрении кластерной технологии, которая представляет собой целую цепь производств — от сырья к готовой продукции. Их образование ведется в конкурентоспособных отраслях экономики. Но не стоит забывать, что кластеры — это добровольная инициатива бизнеса, а не указание сверху. Государство лишь поддерживает объединение предприятий, построение ими технологической цепочки добавленных стоимостей [5]. В Казахстане создаются условия, при которых бизнесу будет комфортнее работать, например, в парках инновационной деятельности, технопарки во многих городах [4]. Пересмотрено налоговое законодательство в части поддержки инновационного бизнеса, стимулирования долгосрочных инвестиций, модернизации и технического перевооружения производств [5].

Результаты исследования свидетельствуют о том, что меры государственной и региональной политики развития отраслей АПК региона должны быть направлены на привлечение в регион финансовых, интеллектуальных и производственных ресурсов, расширение транспортной и информационно-коммуникационной инфраструктуры, проведение исследовательской работы по разработке ресурсосберегающих агропромышленных технологий и внедрению зарубежной практики развития кластерного хозяйства [2, 4].

Кластерное развитие сегодня получило в мире самое широкое распространение [1]. В том или ином регионе определяются наиболее сильные экономические игроки, и вокруг них строится развитие региона. Скажем, в Жамбылской области в качестве такой индустрии рассматривается животноводческий кластер как наиболее привлекательный для региона [3, 5].

Так, согласно нашим национальным традициям и имеющимся ресурсам, животноводческий кластер в перспективе выведет регион на мировой рынок [4].

Список использованной литературы:

1. Абдраимова Д. Кластерный подход в АПК Казахстана. Журнал научных трудов КазНАИПК им. Бараева, 2020. <https://www.jpri-kazniapk.kz/jour/article/view/402>
2. Сагинова С.А. Аграрные кластеры: формирование и развитие. Журнал научных трудов КазНАИПК им. Бараева, 2023. <https://www.jpri-kazniapk.kz/jour/article/view/1655>

3. Агроиндустриальный кластер крупных откормочных площадок. Новости АПК Казахстана, 2025. <https://apk-news.kz/news/item-5582>
4. Финансирование АПК в Казахстане за пять лет выросло на 65 %. Eldala.kz, 2025. <https://eldala.kz/specproekty/18338-finansirovanie-apk-v-kazahstane-za-pyat-let-vyroslo-na-65>
5. Указ Президента РК «О Концепции развития сельских территорий Республики Казахстан на 2023–2027 годы», 2022. <https://adilet.zan.kz/rus/docs/P2300000270>
6. Итоги социально-экономического развития Жамбылской области за январь-май 2025 года, <https://www.gov.kz/memleket/entities/zhambyl/documents/details/862311>
https://stat.gov.kz/ru/region/zhambyl/dynamic-tables/1485/?utm_source



УДК 338.2

Стратегические подходы к управлению и повышению конкурентоспособности в цифровом бизнес-пространстве

Международный Таразский Университет имени Шерхана Муртазы
факультет «Экономика и бизнес», кафедра «Финансы и учет»

Сеньор-лекторы: м.э.н Айтбаева Д., м.э.н Жантаева Г.М., м.э.н Саркулова Ж.Ж.,

Аннотация: В статье рассматриваются стратегические подходы к управлению предприятиями в условиях цифровой экономики и их влияние на конкурентоспособность. Показано, что цифровая трансформация является не только технологическим, но и управленческим сдвигом, изменяющим логику конкуренции.

Ключевые слова: цифровая трансформация, цифровая экономика, конкурентоспособность, стратегическое управление, инновации, искусственный интеллект.

Аннотация: Мақалада цифрлық экономиканың жағдайында кәсіпорындарды басқарудың стратегиялық тәсілдері және олардың бәсекеге қабілеттілікке әсері қарастырылады. Цифрлық трансформация тек технологиялық емес, сонымен бірге бәсекелестік логикасын өзгертетін басқарушылық өзгеріс екені көрсетілген.

Кілт сөздер: цифрлық трансформация, цифрлық экономика, бәсекеге қабілеттілік, стратегиялық басқару, инновациялар, жасанды интеллект.

Abstract: The article examines strategic approaches to enterprise management in the context of the digital economy and their impact on competitiveness. It is shown that digital transformation is not only a technological but also a managerial shift that changes the logic of competition.

Keywords: digital transformation, digital economy, competitiveness, strategic management, innovation, artificial intelligence.

Современная мировая экономика переживает этап глубокой цифровой трансформации, которая оказывает кардинальное влияние на способы ведения бизнеса, формирование конкурентных преимуществ и стратегические подходы к управлению. Если еще двадцать лет назад конкурентоспособность предприятия определялась в первую очередь уровнем его производственных мощностей, доступом к ресурсам и эффективностью классического менеджмента, то сегодня ключевыми факторами стали скорость внедрения цифровых решений, гибкость и способность к постоянным инновациям.

По словам К. Шваба, основателя Всемирного экономического форума, «цифровая трансформация — это не просто технологический сдвиг, а фундаментальное изменение логики конкуренции и управления». В этих условиях цифровая экономика становится не только внешней средой, но и внутренним фактором развития бизнеса.

Сегодня ключевой вызов для многих компаний — не просто освоить нейросети вместе с искусственным интеллектом, а построить модель, в которой цифровая трансформация процессов компании перестанет быть набором разрозненных инициатив и станет драйвером роста бизнеса. Почему это так важно? Потому что цифровизация управления бизнес-процессами больше не роскошь, а инструмент выживания и конкурентного преимущества. Компании, которые медлят с внедрением новых технологий, рискуют потерять клиентов и рынок. А те, кто умеет управлять ресурсами, проектированием и рисками в условиях цифровой экономики, становятся лидерами в РК и за рубежом [1].

Цифровизация представляет собой процесс внедрения и использования цифровых технологий (Big Data, искусственный интеллект, облачные платформы, интернет вещей, блокчейн) во всех сферах деятельности предприятия.

Ключевое влияние цифровизации на конкурентоспособность:

- **Операционная эффективность.** Автоматизация процессов снижает транзакционные издержки и повышает производительность. Например, внедрение ERP-систем в производственных компаниях Казахстана позволило сократить расходы на 15–20%.
- **Клиентоориентированность.** Цифровые каналы обеспечивают персонализированное взаимодействие с потребителями, а аналитика Big Data помогает прогнозировать спрос.
- **Инновационный потенциал.** Использование облачных технологий и искусственного интеллекта ускоряет разработку и вывод новых продуктов на рынок.

В 2023 году по данным OECD более 70% компаний стран ЕС отметили рост конкурентоспособности благодаря внедрению цифровых платформ. В Казахстане, по данным Бюро национальной статистики, доля компаний, использующих облачные технологии, достигла 36% в 2024 году, и этот показатель растёт[2].

Стратегическое управление традиционно предполагает долгосрочное планирование, постановку целей и распределение ресурсов. Однако в условиях цифровой экономики данные подходы претерпевают значительные изменения. Ключевым драйвером устойчивого развития становится не только способность организаций и государственных структур формировать стратегические приоритеты, но и их умение эффективно внедрять и использовать цифровые технологии.

Цифровизация государственных органов играет особую роль: она обеспечивает прозрачность, открытость и повышение качества предоставляемых услуг населению, а также формирует благоприятную институциональную среду для развития бизнеса. Внедрение электронного правительства, цифровых налоговых сервисов, онлайн-платформ для взаимодействия с гражданами и компаниями сокращает административные барьеры и ускоряет процессы принятия решений. Это особенно важно для малого и среднего бизнеса, который получает возможность быстрее адаптироваться к рыночным условиям и внедрять инновации.

Вместе с тем цифровизация становится катализатором модернизации промышленности и интеграции национальной экономики в глобальные цепочки создания стоимости. Применение технологий искусственного интеллекта, Big Data, интернета вещей и блокчейна в реальном секторе позволяет оптимизировать производственные процессы, снизить издержки, повысить энергоэффективность и улучшить управление рисками. В результате отечественные компании получают возможность укреплять свои позиции на мировом рынке, повышая конкурентоспособность не только за счет снижения затрат, но и за счет создания новых продуктов и услуг.

Таким образом, цифровизация государственного управления и промышленного сектора формирует взаимосвязанную экосистему, где стратегическое управление опирается на цифровые инструменты и инновации. Это открывает путь к построению экономики нового типа — гибкой, устойчивой и ориентированной на глобальную

конкуренцию.

Использование цифровых решений в государственном секторе — таких как электронное правительство (e-Gov), системы «Электронные счета-фактуры» (ЭСФ), онлайн-сервисы налогового и таможенного администрирования — позволяет снизить административные барьеры для бизнеса и упростить взаимодействие с государством. Это особенно важно для малого и среднего бизнеса, который получает возможность быстрее запускать новые проекты, автоматизировать процессы и сокращать издержки.

Кроме того, цифровизация в государственном управлении напрямую стимулирует промышленный сектор. Интеллектуальные системы мониторинга, большие данные (Big Data), искусственный интеллект (AI), блокчейн и облачные технологии находят применение в таких отраслях, как энергетика, транспорт и логистика, производство и финансовый сектор. Это позволяет компаниям снижать операционные риски, оптимизировать цепочки поставок и адаптироваться к международным стандартам.

По данным OECD, цифровая трансформация в государственном управлении повышает уровень доверия к институтам, ускоряет принятие решений и способствует росту конкурентоспособности национальной экономики. В Казахстане же, по информации Министерства цифрового развития, инноваций и аэрокосмической промышленности, доля государственных услуг, предоставляемых в электронном формате, превышает 90 %, что является важным шагом к построению «цифрового государства».

Таким образом, цифровизация государственных органов и промышленного сектора выступает взаимосвязанными процессами, усиливающими друг друга. Современные цифровые технологии позволяют одновременно повышать эффективность управления, снижать транзакционные издержки, улучшать инвестиционный климат и обеспечивать национальным предприятиям прочные позиции в условиях глобальной конкуренции.

Таблица 2

Влияние цифровизации на эффективность работы госорганов и модернизации промышленного сектора

№	Влияние цифровизации	Госорганы	Промышленность
1	Автоматизация и оптимизация процессов	внедрение цифровых технологий позволяет автоматизировать многие административные и управленческие процессы, сокращая время и затраты на их выполнение, включая электронный документооборот, автоматизацию налогового учета и управления госзакупками	автоматизация производственных процессов с использованием технологий, время простоя оборудования
2	Повышение прозрачности и подотчетности	Цифровизация способствует повышению прозрачности деятельности госорганов, делая информацию о госуслугах и решениях доступной для граждан. Это включает использование электронных платформ для подачи жалоб и предложений, а также публикацию данных о госрасходах	прозрачность в цепочке поставок и производственных процессах достигается с помощью блокчейн-технологий, позволяющих отслеживать происхождение и движение продукции, снижая риски мошенничества и улучшая контроль качества
3	Интеграция данных и аналитика	сбор и анализ больших данных помогают госорганам принимать обоснованные решения, прогнозировать потребности граждан и планировать развитие инфраструктуры, включая создание централизованных баз данных и использование аналитических платформ	использование аналитики данных в промышленности позволяет оптимизировать производственные процессы, прогнозировать спрос и управлять запасами, способствуя повышению эффективности и снижению затрат
4	Электронные услуги и сервисы	Развитие электронных госуслуг делает их более доступными и удобными для граждан и бизнеса, включая электронные порталы для регистрации предприятий, получения лицензий и подачи налоговых деклараций	цифровые платформы для управления поставками, заказами и продажами позволяют промышленным предприятиям улучшить взаимодействие с клиентами и поставщиками, ускорить процессы и

			снизить издержки
5	Кибербезопасность	обеспечение кибербезопасности является приоритетом для защиты государственных данных и цифровых услуг от кибератак, включая разработку и внедрение стратегий и стандартов безопасности	защита промышленных систем и данных от киберугроз является критически важной производством и
6	Сотрудничество и обмен опытом	международное сотрудничество и обмен опытом в области цифровизации помогают госорганам Казахстана внедрять лучшие практики и технологии, включая участие в международных проектах и инициативах	Партнерство с международными компаниями и участие в глобальных цепочках поставок позволяет казахстанским предприятиям интегрировать передовые технологии и методы управления, повышая их конкурентоспособность на мировом рынке
[3]			

По мнению И. Ансоффа, конкурентное преимущество определяется способностью компании «видеть будущее раньше конкурентов и быстрее адаптироваться к изменениям». В цифровой экономике это особенно актуально. Рассмотрим Стратегические подходы к управлению в цифровом бизнес-пространстве.

Таблица 3. Стратегические подходы к управлению в цифровом бизнес-пространстве

Стратегические подходы к управлению в цифровом бизнес-пространстве

<p>Инновационная стратегия</p> <ul style="list-style-type: none"> -Внедрение новых продуктов и сервисов на основе цифровых технологий. -Использование R&D для создания уникальных решений. <p>Пример: в Казахстане банк Kaspi активно развивает мобильное суперприложение, что стало его основным конкурентным преимуществом.</p>	<p>Гибкая стратегия (Agile-управление)</p> <ul style="list-style-type: none"> -Переход к проектным командам, работающим по принципам Scrum/Kanban. -Минимизация рисков за счет итерационного подхода. <p>Пример: IT-стартапы в Астанах успешно применяют agile для ускорения вывода новых продуктов.</p>	<p>Стратегия цифровой интеграции</p> <ul style="list-style-type: none"> -Переход на облачные ERP и CRM. -Сквозная цифровизация всех процессов (производство, учет, маркетинг). <p>Пример: SAP S/4HANA Cloud используется крупными корпорациями для комплексного управления.</p>	<p>Клиентоориентированная стратегия</p> <ul style="list-style-type: none"> -Использование Big Data для персонализации. -Создание уникального клиентского опыта. <p>Пример: Amazon и Alibaba строят бизнес на алгоритмах рекомендаций и цифровой аналитике.</p>	<p>Стратегия устойчивого развития</p> <ul style="list-style-type: none"> -Внедрение ESG-практик (экология, социальная ответственность, корпоративное управление). -Использование «зеленых» цифровых решений (онлайн-отчетность, отказ от бумаги).
--	---	--	---	--

Несмотря на значительные преимущества, цифровизация одновременно сопровождается серьезными вызовами. К их числу относятся киберугрозы, способные привести к утечке данных и подрыву доверия клиентов, дефицит квалифицированных кадров в области Data Science и информационной безопасности, высокие финансовые затраты на внедрение облачных систем, а также сопротивление персонала изменениям и неготовность осваивать новые технологии.

Повышение конкурентоспособности предприятий в таких условиях требует системного подхода. Одним из ключевых направлений является развитие цифровых

компетенций сотрудников, что позволяет адаптировать коллектив к новым условиям работы. Важную роль играют инвестиции в облачные технологии и анализ больших данных, обеспечивающие более высокую эффективность бизнес-процессов. Кроме того, участие в цифровых экосистемах и партнерство с другими компаниями открывают дополнительные возможности для инноваций. Сотрудничество с государственными инициативами, такими как «Digital Kazakhstan», формирует благоприятную институциональную среду для бизнеса. При этом особое значение приобретает постоянный мониторинг рисков и создание киберустойчивости, обеспечивающей стабильность и доверие в долгосрочной перспективе.

В цифровой бизнес-среде стратегическое управление приобретает особое значение. Повышение конкурентоспособности возможно лишь при условии активной цифровизации всех бизнес-процессов, внедрения инноваций и гибких методов управления.

Проявление конкурентоспособности носит двойственный характер. Действительно, с одной стороны, большие данные и аналитика с применением искусственного интеллекта дают предпринимательству чрезвычайно ценные преимущества, которые часто способствуют созданию обостренной конкурентной онлайн-среды. Это достигается за счет увеличения числа продавцов, доступности требуемой информации, повышения прозрачности рынка, снижения барьеров для входа в него и т. д.

Вместе с тем при изучении управляемой алгоритмом сложной среды можно наблюдать несовершенства, которые приводят к тому, что новые рыночные реалии менее конкурентоспособны, чем можно было бы ожидать. Это более сложная среда, в которой невидимая «оцифрованная рука» контролируется корпорациями и может управляться ими. Эта сила способна быть избирательной, создавать различные уровни конкурентного давления на игроков, что приводит к образованию среды, которая может работать с использованием разных правил, представленных в теоретических моделях. Например, большие данные, алгоритмы и искусственный интеллект могут быть использованы и для потенциального подрыва конкуренции, что нанесет ущерб потребителям.

По рекомендациям специалистов корпораций «Telstra» и «Deloitte», необходимыми принципами для компаний, которые стремятся к эффективной деятельности в новых условиях диджитализации, являются следующие:

- инвестировать в новые способности, а не в старые деловые модели;
- высоко ценить свои отношения с клиентами;
- становиться более быстрыми и оперативными;
- знать своих действительных конкурентов;
- активно инвестировать в талант.

Казахстану чрезвычайно важно повышать свою вовлеченность в вопросы цифровизации и развивать уникальные возможности, которые сделают его экономику более привлекательной в ходе развития глобальных производственных процессов. Готовность страны к будущему определяют масштабность и структура производства, а также сильные движущие силы, способные ускорить процесс трансформации [4].

Таким образом, цифровая экономика - это экономика, основанная на новых методах производства, обработки, хранения, передачи данных, а также на цифровых компьютерных технологиях. Отсюда вытекают фактически все особенности обеспечения конкурентоспособности предпринимательства в экономических отношениях, основанных на цифровых технологиях.

Стратегические подходы должны учитывать как международные тенденции, так и локальные особенности Казахстана. Компании, которые своевременно выстраивают цифровые стратегии, получают устойчивое конкурентное преимущество, доступ к новым рынкам и долгосрочную устойчивость.

Список использованной литературы:

1. <https://productlab.ru/blog/tsifrovaya-transformatsiya-upravleniya-biznesom>

2. <https://stat.gov.kz/> Ұлттық статистика бюросы

3. Қазақ экономика, қаржы және халықаралық сауда университетінің ЖАРШЫСЫ, 2024 – №3 (56) А.Н. Рыстамбаева*, докторант PhD, М.Р. Сихимбаев, д.э.н., профессор

4. ЦИФРОВОЕ ПРЕДПРИНИМАТЕЛЬСТВО И ЕГО ВЛИЯНИЕ НА КОНКУРЕНТОСПОСОБНОСТЬ ПРЕДПРИЯТИЯ Текст научной статьи по специальности «Экономика и бизнес», Нурмагамбетова Ажар Зейнуллаевна, Ернарарова Урхия Смагуловна, Джуманов Динмухамед Болатович



ПЕДАГОГИКА

УДК 37.013.42:502/504

Жасөспірімдер арасында су ресурстарын үнемдеу құндылықтарын қалыптастыру: теориялық шолу және әдістемелік ұсынымдар

Кудайберген Арман Ергалиевич

Стратегия, ғылым-инновация және халықаралық байланыстар жөніндегі проректор

Түйіндеме

Мақалада жасөспірімдерді суды ұтымды пайдалануға тәрбиелеудің теориялық және әдістемелік негіздері талданады. Зерттеу өзектілігі су тапшылығының жаһандық және ұлттық деңгейде күшеюімен, Қазақстанда тұрақты даму құндылықтарын білім беру жүйесіне кіріктіру қажеттілігімен айқындалады. Әдеби шолу мен құжаттық талдау негізінде экологиялық тәрбие тұжырымдамалары, су ресурстарын сақтау мәдениетін қалыптастырудың педагогикалық шарттары қарастырылады. Практикалық бөлімде оқу пәндеріне экологиялық мазмұнды кіріктіру, тәрбие сағаттары, жобалық/STEAM оқыту, экологиялық лагерьлер мен еріктілік, «үлгі-өнеге және ынталандыру» тетіктері жүйеленді; мектеп жағдайында іске асырудың кезеңдік моделі мен мониторинг-көрсеткіштері ұсынылды. Қазақстан контекстінде оқу-тәрбие үдерісін жергілікті су экожүйелерімен және ұлттық нормативтік бастамалармен байланыстырудың маңызы негізделді. Ұсыныстар жалпы орта білім беру ұйымдарына арналған және су үнемін құндылық ретінде орнықтыруға бағытталған. Қорытындыда білім-көзқарас-іс-әрекет бірлігі қамтамасыз етілгенде ғана су үнемі тұрақты мінез-құлыққа айналатыны көрсетілді.

Түйінді сөздер: су ресурстары; су үнемі; экологиялық тәрбие; жобалық оқыту; STEAM; жасөспірім; мониторинг.

Abstract

This article examines the theoretical and methodological foundations of educating adolescents for rational water use. The relevance stems from escalating global and national water scarcity and the need to embed sustainable development values into Kazakhstan's education system. Drawing on a literature review and document analysis, we synthesise key concepts of environmental education and pedagogical conditions for cultivating a water-saving culture. The practice-oriented part systematises classroom curriculum integration, homeroom/extra-curricular activities, project-/STEAM-based learning, eco-camps and volunteering, and role-modelling with incentives. We propose a staged school implementation model with monitoring indicators. For the Kazakhstan context, we argue for aligning school activities with local water ecosystems and ongoing national initiatives. The recommendations target general education schools and aim to consolidate water saving as a core value and habitual behaviour. We conclude that only the knowledge–attitudes–practice triad can translate water saving into sustained behaviour.

Keywords: water resources; water saving; environmental education; project-based learning; STEAM; adolescents; monitoring.

Аннотация

В статье раскрываются теоретические и методические основы воспитания рационального водопользования у подростков. Актуальность обусловлена усилением дефицита воды на глобальном и национальном уровнях и необходимостью интеграции ценностей устойчивого развития в систему образования Казахстана. На основе обзора литературы и анализа документов обобщены концепции экологического воспитания и педагогические условия формирования культуры водосбережения. В практической части систематизированы интеграция в учебные предметы, воспитательные часы и внеурочная деятельность, проектное/STEAM-обучение, эко-лагеря и волонтерство, ролевое моделирование и стимулирование; предложена поэтапная модель внедрения в школе с индикаторами мониторинга. Обоснована важность увязки школьной работы с локальными водными экосистемами и национальными инициативами. Рекомендации адресованы организациям общего среднего образования и нацелены на закрепление водосбережения как ценности и устойчивого поведенческого паттерна. Сделан вывод, что только триада «знания–отношения–практика» обеспечивает длительное водосберегающее поведение.

Ключевые слова: водные ресурсы; водосбережение; экологическое воспитание; проектное обучение; STEAM; подростки; мониторинг.

Бүгінгі таңда жаһандық деңгейдегі ең өзекті экологиялық проблемалардың бірі – су тапшылығы. Біріккен Ұлттар Ұйымының су ресурстары жөніндегі соңғы есебіне сәйкес әлемде 2 миллиардқа жуық адам немесе жер шарындағы халықтың 26%-ы қауіпсіз ауыз суға қол жеткізе алмай отыр [1]. Климаттың өзгеруі, халық санының өсуі және өнеркәсіптің қарқынды дамуы суға деген сұранысты күрт арттыруда. Мысалы, соңғы 60 жылда Жер шарында ауыз суды пайдалану көлемі 8 есеге өсті. Сарапшылардың бағалауынша, алдағы онжылдықтарда суды тұтыну әр он жыл сайын 10-12%-ға өсіп, 2025-2030 жылдарға қарай әлемде су пайдалану деңгейі 1995 жылмен салыстырғанда 1,4 есеге артады. Қазақстан үшін де бұл өте өзекті мәселе: еліміздің су ресурстары 2030 жылға қарай 21%-ға дейін азаюы мүмкін деп күтілуде. Бұған негізгі себеп – трансшекаралық өзен суларының елімізге келетін көлемінің кемуі және жаһандық климаттық өзгерістердің әсері. Су тапшылығының алдын алу және су ресурстарын тұрақты пайдалану – Қазақстанның тұрақты дамуы үшін стратегиялық маңызы бар міндеттердің бірі болып отыр [2].

Осы орайда жас ұрпақты суды үнемдеп, тиімді пайдалануға үйрету – күн тәртібіндегі маңызды мәселелердің бірі. Су – тіршілік көзі, оны қорғау және ұқыпты пайдалану мәдениетін қалыптастыру ерте жастан басталуы тиіс. Жасөспірімдердің суға деген көзқарасын дұрыс қалыптастыру арқылы болашақ қоғамның экологиялық мәдениетін нығайтуға болады. Қазақстан Республикасы білім беру жүйесінде экологиялық білім мен тәрбиеге ерекше көңіл бөлінуде. Мемлекет басшысы Қ.К. Тоқаевтың тапсырмасымен мектептерде жаңа «Экология» пәнін енгізу туралы бастама көтерілді, сондай-ақ 2022 жылы жасөспірімдер арасында экологиялық мәдениетті нығайтуға арналған арнайы оқу құралдары мен әдістемелік ұсынымдар жарық көрді. Атап айтқанда, «Жасөспірімдер арасында экологиялық мәдениетті қалыптастыру» атты әдістемелік құрал әзірленіп, оған отандық және шетелдік ғалым-педагогтардың озық әдістемелері енгізілген [3]. Мұның бәрі өскелең ұрпақтың табиғатқа ұқыпты қарауын тәрбиелеуге мемлекет деңгейінде көңіл бөлініп отырғанын көрсетеді.

Ғылыми-педагогикалық тұрғыдан алғанда, жасөспірімдерді суды үнемді пайдалануға тәрбиелеу – экологиялық тәрбие мен құндылықтар қалыптастырудың маңызды бөлігі. Бұл мәселе бойынша Қазақстан, ТМД елдері және алыс шетел ғалымдары бірқатар зерттеулер жүргізіп, әдістемелер ұсынған. Мысалы, қазақстандық педагог-ғалымдар Ж.Б. Қоянбаев, Р.М. Қоянбаевтың еңбектерінде бастауыш мектептен бастап оқушыларды тұрмыста энергия мен суды үнемдеуге баулу қажеттігі айтылған [4]. Ал

ресейлік зерттеуші А.Н. Захлебный экологиялық тәрбиенің басты мақсаты – оқушылардың барлық іс-әрекетінде табиғатқа жауапкершілікпен қарау дағдысын қалыптастыру деп көрсетеді [5]. Шетелдік ғалымдар да мектептегі су сақтау тәрбиесінің тиімділігін түрлі эксперименталды зерттеулер арқылы дәлелдеген. Мәселен, Birch & Schwaab (1983) зерттеуі су сақтау туралы арнайы сабақтар өткізудің нәтижесінде орта буын оқушыларының білім деңгейі мен суға ұқыпты қарау жөніндегі оң көзқарастары артқанын көрсетті; ал Thompson және әріптестері (2011) өткізген тәжірибеде оқушылар суды не үшін үнемдеу керектігін үйренгеннен кейін күнделікті өмірде (мысалы, тіс жуғанда суды ағызып қоймау сияқты) суды үнемдеу әдеттерін көбірек қолдана бастаған [6]. Бұл деректер жасөспірімдерге экологиялық білім беру арқылы олардың мінез-құлқы мен сана-сезіміне нақты өзгеріс енгізуге болатынын көрсетеді.

Бұл ғылыми мақалада экологиялық-педагогикалық әдебиеттерге талдау жасай отырып, жасөспірімдерді суды үнемді пайдалануға тәрбиелеудің теориялық негіздері мен практикалық әдістері қарастырылады. Қазақстандық, ТМД және шетелдік ғалымдардың еңбектеріне сүйене отырып, суды ұқыпты тұтыну дағдысын қалыптастырудың тиімді жолдары талданады. Негізгі назар педагогикалық әдістерге – тәрбие жұмыстарының түрлері, жобалық оқыту технологиялары және жасөспірімдердің экологиялық мәдениетін арттыру шараларына аударылады.

Экологиялық тәрбиенің теориялық негіздері

Жасөспірімдердің экологиялық санасын қалыптастыру – кешенді педагогикалық міндет. Экологиялық тәрбие дегеніміз – оқушылардың табиғатқа деген көзқарасын, мінез-құлық нормаларын және құндылықтарын дамытуға бағытталған тәрбиелік жұмыс. Кеңестік және отандық педагогика классиктері табиғатқа сүйіспеншілік пен жауапкершілік сезімін балаға жастайынан дарыту керек екенін айтқан. Мысалы, К.Д. Ушинский табиғаттың тәрбиелік ықпалы туралы жазса, қазақ ағартушысы Ы. Алтынсарин өз еңбектерінде суды, жерді құрметтеу дәстүріне үйретудің маңызын атап өткен.

Заманауи педагогикада экологиялық тәрбие беру тұрақты даму тұжырымдамасымен тығыз байланыста қарастырылады. БҰҰ-ның «XXI ғасыр Күн тәртібі» (Agenda 21) құжатында білім беру арқылы тұрақты дамуды қамтамасыз ету басты мақсаттардың бірі ретінде бекітілген [7]. Демек, оқушыларға қоршаған ортаны қорғау, ресурстарды ұтымды пайдалану туралы білім беріп қана қоймай, сонымен бірге табиғатты аялау қажеттігіне ішкі сенім қалыптастыру – қазіргі заман талабы. А.Н. Захлебный және И.Д. Зверев сынды Ресей ғалымдарының еңбектерінде экологиялық білімнің мақсаты оқушыларда ғылыми білім, құндылықты көзқарас және практикада жүзеге асырылатын дағдылар жүйесін қалыптастыру екені айтылған. Захлебныйдың анықтамасы бойынша, экологиялық тәрбиенің нәтижесі – жеке тұлғаның экологиялық мәдениеті, яғни табиғи ортаға деген жауапты қарым-қатынасы мен мінез-құлық нормаларының орнығуы [5].

Экологиялық мәдениет ұғымы кең ауқымды қамтиды. Ол – адамның табиғатпен өзара әрекеттесуіндегі білімінің, сезімінің және мінез-құлқының жиынтығы. Экологиялық мәдениеті жоғары тұлға қоршаған ортаның құндылығын терең түсінеді, табиғи ресурстарды ысырап етпеуге тырысады және өзі де экологиялық ахуалды жақсартуға атсалысады. Жасөспірім шақ – экологиялық мәдениеттің негіздерін қалыптастыруға ең қолайлы кезеңнің бірі. Өйткені 12-17 жас аралығындағы оқушылар жаңа білім мен құндылықтарды тез қабылдайды, әлеумет пен табиғатқа қатысты көзқарасы белсенді түрде қалыптасады. Дәл осы кезеңде берілген тәрбие болашақ ересек өмірдегі дағдыларға айналады. Сондықтан орта мектеп бағдарламасында және сыныптан тыс жұмыстарда табиғат қорғау, су ресурстарын сақтау, энергетикалық үнемділік тәрізді тақырыптарды жүйелі түрде қамту өте маңызды.

Қазақстандық педагогика ғылымында экологиялық білім беру және табиғат қорғау тәрбиесі бойынша бірқатар зерттеулер жүргізілген. Мысалы, Ж.Б. Қоянбаев пен Р.М. Қоянбаев орта мектептегі тәрбие жұмыстарының мазмұнын талдай келе, бастауыш сынып

оқушыларына тұрмыста қажетті үнемшілдік дағдыларын үйретуге баса назар аударады. Олар оқу бағдарламасы аясында балаларды «үй мүлкін ұқыпты ұстауға, тұрмыста электр энергиясын, газды, суды үнемді пайдалануға» дағдыландыру керектігін атап көрсеткен. Ғалымдардың пікірінше, жас кезінен үнемшілдік пен ұқыптылыққа үйренген бала өскенде де табиғи ресурстарға жауапкершілікпен қарайды. Қоянбаевтардың еңбегінде әрі қарай орта және жоғары сынып оқушыларына кең көлемде экологиялық білім беру қажет екені айтылған: олар биология, география, химия, физика секілді пәндер арқылы ғылым негізінде табиғатты тиімді пайдалануды үйренуі тиісті [4]. Яғни, мектептің әрбір пәні мен тәрбиелік іс-шарасы оқушылардың экология жөніндегі түсінігін тереңдетуге және табиғатқа жанашырлықпен қарау ұстанымын қалыптастыруға пайдаланылуы керек.

ТМД елдері арасында экологиялық тәрбие беру тәжірибесі кеңінен зерттелген. И.Д. Зверев, Н.М. Мамедов, Б.Т. Лихачёв, И.Т. Суравегина сияқты ғалымдар мектеп оқушыларының экологиялық санасын қалыптастырудың әдістемелік негіздерін жасаған. Мәселен, И.Т. Суравегинаның анықтамасы бойынша, экологиялық тәрбиенің түпкі мақсаты – «жаңа ойлау негізінде құрылған қоршаған ортаға жауапты қарым-қатынас қалыптастыру» [5]. Бұл жерде "жаңа ойлау" деп адамның табиғатқа антропоцентрилік емес, үйлесімді қатынасын айтады, яғни адам өзін табиғаттың қожасы емес, оның бір бөлшегі, қорғаушысы ретінде түсінуі керек деген идея жатыр. Осы ғалымдардың еңбектерінде экологиялық тәрбие берудің принциптері (табиғатпен тікелей байланыс, жергілікті өлкетану материалдарын пайдалану, тәжірибелік іс-әрекет арқылы үйрету т.б.), әдістері мен формалары жан-жақты қарастырылған [8]. Бұдан шығатын қорытынды – экологиялық тәрбие тек білім берумен шектелмей, оқушылардың эмоционалдық-сезімдік саласына әсер ететін, мінез-құлықтарын қоршаған ортаға сай өзгертуге бағытталған тұтас педагогикалық үрдіс болуы тиіс.

Суды үнемді пайдалануға үйретудің педагогикалық әдістері

Жасөспірімдерді суды үнемдеуге және жалпы табиғи ресурстарды рационалды пайдалануға тәрбиелеу үшін түрлі **педагогикалық әдістерді** кешенді қолдану қажет. Төменде солардың негізгілеріне тоқталайық:

1. Оқу бағдарламасына экологиялық мазмұнды кіріктіру. Мектептегі пәндер мазмұнына су ресурстарының маңызы, су циклінің ерекшеліктері, Қазақстанның су экожүйелері және су тапшылығы мәселелері туралы білімдерді енгізу – оқушылардың ғылыми түсінігін қалыптастырады. Мысалы, география пәнінде өзен-көлдердің республика экономикасы мен экологиясындағы рөлі, көрші елдермен су ресурстарын бөлісу мәселелері талқылануы мүмкін. Химия және биология сабақтарында сумен байланысты тәжірибелер жасап, судың қасиеттері, ластану себептері мен салдарын түсіндіруге болады. Физикада суды жылытуға кететін энергия, буға айналу процесі арқылы суды тиімді пайдалану тақырыптарын қозғауға болады. Оқу пәндеріндегі теориялық білімді өмірдегі мысалдармен ұштастыру оқушыларға суды үнемдеудің нақты маңызын ұғынуға көмектеседі. Мысалы, қарапайым тұрмыстық тәжірибе: тамшы ағатын кран бір тәулікте қанша литр су жоғалтады? Осындай сұрақтар арқылы суды бекер ағызбаудың мәнін саналы түрде қабылдануға болады.

2. Тәрбие сағаттары мен сыныптан тыс іс-шаралар. Мектепте жоспарлы түрде экологиялық тақырыптағы тәрбие сағаттарын өткізу – суға қатысты жауапкершілікті тәрбиелеудің тиімді жолы. Мысалы, «Су – тіршілік көзі», «Суды үнемде – болашақты ойла» деген сияқты тәрбие сағаттарында оқушылар әлемдегі және Қазақстандағы су проблемалары туралы мәліметтермен танысып, пікір алмасады. Мұндай шараларда көрнекілік үшін деректі фильмдер көрсетуге, интерактивті ойындар ұйымдастыруға болады. Үнемді су тұтыну мәдениеті туралы бейнероликтер көріп, оны талқылау балалардың санасына зор әсер етеді. Сонымен бірге, су тақырыбында қабырға газеттерін шығару, эссе жазу, сурет байқауларын өткізу оқушылардың шығармашылығын дамытып, экологиялық санасын оятады. Мәселен, бір мектепте өткізілген «Суды үнемдеу –

әрбіріміздің міндетіміз» атты шарада оқушылар су ресурстарының маңызы мен оны қорғау жолдарын талқылап, арнайы дайындалған бейнероликтерді тамашалаған [9]. Нәтижесінде көптеген оқушылар үйінде суды бос ағызбауға, тіс жуғанда суды өшіріп қоюға, жуынды суды бақша суаруға қолдануға уәде берген. Осындай сабақтан тыс тәрбиелік жұмыстар жасөспірімдердің экологиялық жауапкершілігін нығайтады.

3. Жобалық оқыту және зерттеу жұмыстары. Жобалық оқыту (Project-Based Learning) әдісі оқушыларды нақты бір мәселені зерттеп, шешім іздеуге бағыттайды. Суды үнемдеу тақырыбы бойынша оқушыларға кішігірім зерттеу жобаларын орындауды тапсыру өте тиімді. Мысалы, қалалық мектеп оқушылары «Біздің мектептегі су пайдалану мөлшері» деген жоба аясында мектептегі су құбырларын, әжетхана, асханадағы су шығынын зерттеп, су үнемдеу жолдары бойынша ұсыныстар әзірлей алады. Ауыл мектебінде «Аулымыздың су көздері» деген жобамен оқушылар бұлақтардың күйін, құдықтардың тазалығын зерттеп, оларды қорғау бойынша шаралар ұйымдастыруы мүмкін. Мұндай жобалар оқушылардың зерттеушілік қабілетін дамытып қана қоймай, су ресурстарына қатысты нақты проблемаларды өз көздерімен көруге мүмкіндік береді. STEAM-білім беру аясындағы жобалар да қызықты тәжірибе береді. Мәселен, АҚШ-та орта мектептерге арналған «Conserving the 1%» деп аталған жобалық оқу бағдарламасы жүзеге асырылған. Бұл жобада оқушылар ғылым, музыка және компьютерлік технологияларды біріктіре отырып, су тасымалдау және тазарту мәселелерін үйренген. Олар арнайы бағдарламалық құралдың көмегімен су сақтау туралы өздері ән жазып, оның музыкасын бағдарламалап шығарған. Осындай креативті тәсіл оқушылардың су мәселесіне қызығушылығын арттырып, сыни ойлау мен ынтымақтастық дағдыларын қалыптастырғаны баяндалады [6]. Жобалық оқыту барысында мұғалім бағыттаушы, кеңесші рөлінде болып, оқушылардың өз бетімен білім алуына жол ашады. Arizona Project WET тәрізді шетелдік бағдарламалар да STEM арқылы суды үнемдеу дағдыларын үйретуге болатынын көрсетті [10]. Осының үлгісінде қазақстандық мектептерде де суды үнемдеу тақырыбына арналған шағын ғылыми жобалар байқауын ұйымдастыруға болады. Мысалы, оқушылардың үй жағдайында су тұтынуын бір апта бақылап, оны қалай азайтуға болатынын жоспарлап көруі – қызықты да пайдалы тәжірибе болмақ.

4. Экологиялық лагерьлер мен еріктілік қозғалысы. Сыныптағы сабақтан тыс, жазғы демалыс уақытында ұйымдастырылатын экологиялық лагерьлер, далалық экспедициялар жасөспірімдердің табиғатпен тікелей байланыста болып, қоршаған ортаны қорғау ісіне атсалысуына мүмкіндік береді. Қазақстанда соңғы жылдары жастарға арналған экологиялық лагерьлер тәжірибесі дамып келеді. Мысалы, 2023 жылы БҰҰ даму бағдарламасының қолдауымен ұйымдастырылған «Climate Camp» атты жазғы лагерьде мектеп оқушыларына биологиялық әртүрлілік, энергия үнемдеу, климаттың өзгеруі, су ресурстарын сақтау секілді тақырыптарда тренингтер өткізілген [11]. Мұндай іс-шараларда оқушылар өз қолымен бұлақтың көзін ашу, көшет егу, қоқыс жинау сияқты нақты жұмыстарды орындайды. Сол арқылы табиғатты қорғаудың маңызын іс жүзінде сезінеді. Сонымен қатар, мектептерде эко-еріктілер клубтарын құру тиімді. Ерікті оқушылар мектепте суға, жарыққа, жылуға жауапты «эко-бақылаушылар» ретінде тағайындалып, артық ысырапты қадағалай алады. Мәселен, кейбір мектептерде су ішетін фонтан, крандар дұрыс жабылмай ағып тұрса, эко-еріктілер мұғалімдерге хабарлап, шұғыл шара қолданады. Немесе бүкіл сынып су есептегіштің көрсеткішін жазып, келесі айда оны азайтуға ұжымдық шақыру (collectively challenge) ұйымдастыра алады. Еріктілік жасөспірімдердің бойында белсенді азаматтық ұстанымды және командамен жұмыс дағдыларын қалыптастырады.

5. Үлгі-өнеге және ынталандыру. Жасөспірімдер үлкендердің іс-әрекетінен үлгі алады, сондықтан мектепте де, үйде де ересектер суды үнемдеп пайдаланудың үлгісін көрсетуі өте маңызды. Мұғалімдер сабақта, не күнделікті мектеп өмірінде су туралы айтқан кезде өздері де суды үнемдеу ережелерін сақтауы керек. Мысалы, биология пәні мұғалімі сыныптағы гүлдерді суарғанда балаларға артық су пайдаланбаудың жолдарын

көрсетсе, технология пәнінің мұғалімі мектеп шеберханасындағы қолжұғышқа суды аз ағызатын насадқа орнатып қоюы мүмкін. Осындай ұсақ әрекеттердің өзі балалардың санасында суға ұқыптылық туралы түсінік қалыптастырады. Үйде ата-ана балаға қранды ашық қалдырмауды ескерте отырып, өзі де сол тәртіпті қатаң ұстанса, тәрбиелік әсері күшейе түседі [12], [13]. Бұған қоса, оқушыларды ынталандыру шараларын да пайдалану орынды. Мектепте суды үнемдеу тақырыбында байқау жариялап, суды тиімді пайдалануға қатысты ең жақсы ұсыныс немесе жоба авторларын мадақтау – басқа балаларды да қызықтырады. Мысалы, «Су сақшысы» атты марапат тағайындап, ай сайын суға ең ұқыпты сыныпты немесе белсенді экологиялық еріктіні жариялау дәстүрге айналса, оқушылар арасында өзара жарыс пайда болады.

6. Оқу құралдары мен ресурстарды пайдалану. Жасөспірімдерге судың маңызын түсіндіріп, оны үнемдеу жолдарын үйретуде сапалы оқу-әдістемелік материалдардың орны ерекше. Бұл ретте жоғарыда аталған қазақстандық ғалымдар әзірлеген әдістемелік құралдарды, сондай-ақ халықаралық ұйымдардың ресурстарын пайдалануға болады. UNICEF, UNESCO секілді ұйымдар жастарға экология және су тақырыбында бейімделген оқу бағдарламаларын ұсынған. Мәселен, ЮНЕСКО-ның «Water Education for Sustainable Development» деген бағдарламалық құжатында суға қатысты жобаларды мектепте өткізу үлгілері, суды қорғауға арналған халықаралық бастамалар туралы деректер жинақталған [14]. Оқушыларды сондай материалдармен таныстырып, жаһандық проблеманың ауқымын түсінуге жетелеу керек. Сонымен қатар, мектеп кітапханасын экология бұрышымен толықтырып, су тақырыбындағы кітаптар, брошюралар, көркем әдебиет (мысалы, су туралы мақал-мәтелдер, ертегілер) қойылса, баланың қызығушылығын арттырады. Қазіргі цифрлық заманда интерактивті контентті де кең қолданған жөн – онлайн викториналар, мобильді қосымшалар арқылы суды үнемдеу туралы білімді игеру жасөспірімдерге қызықты болары сөзсіз.

Қорытынды

Қорыта айтқанда, жасөспірімдер арасында су ресурстарын үнемдеу құндылықтарын қалыптастыру – кешенді, жүйелі түрде жүргізілуі тиіс маңызды педагогикалық міндет. Су тапшылығының өршіп тұрған заманында өскелең ұрпаққа судың қадірін түсіндіріп, оны қорғауға баулу – болашақтың кепілі. Ғылыми әдебиеттерге шолу Қазақстанда да, шетелдерде де бұл бағытта тиімді әдістер бар екенін көрсетеді. Ең бастысы, оқушыларға суды үнемдеу жайында білім беру (неге үнемдеу керек?), тәрбие жұмысын жүргізу (қалай үнемдеу керек?) және ісімен көрсетіп үйрету (күнделікті өмірде қолдану) – осы ұштаған бірлікте іске асса, нәтижелі болмақ.

Қазақстандық білім беру жүйесінде экологиялық мәдениетті қалыптастыру үрдісі жаңа қарқын алуда. Мектептерге экология пәнінің енгізілуі, қосымша ресурстардың шығарылуы – қуанышты бастамалар. Дегенмен, тек сабақпен шектелмей, әрбір оқу орындарында оқушыларды табиғат қорғау ісіне жұмылдыратын орта қалыптастыру қажет. Жасөспірім суды неге үнемдеу керектігін терең ұғынса және оны күнделікті әдетке айналдырса, бұл оның бүкіл өміріне ықпал ететін құнды қасиетке айналады.

Педагогикалық тәжірибеде су мәселесі арқылы жалпы экологиялық тәрбие берудің көптеген мүмкіндіктері бар. Мысалы, су тақырыбына жобалар жасау, зертханалық тәжірибелер өткізу, жергілікті су көздерін бірге қорғау шараларына қатысу сияқты жұмыстар оқушының қоршаған ортаға жанашырлығын арттырады. Осындай белсенді оқыту әдістері білім алушылардың экологиялық сауаттылығын арттырып қана қоймай, олардың азаматтық жауапкершілігін де тәрбиелейді [5], [7].

Еліміздің болашағы судай мөлдір, экологиялық тұрғыдан қауіпсіз болуы үшін әрбір азаматтың табиғатқа ұқыпты қарауы маңызды. Ол қасиет адамға бірден келмейді – оны мектеп қабырғасында сіңіруіміз керек. Жасөспірімдерді суды үнемді пайдалануға тәрбиелеу арқылы біз тек су ресурстарын сақтап қоймай, келешек қоғамның экологиялық мәдениеті жоғары, саналы ұрпағын қалыптастырамыз. Су – өмір нәрі, оны қорғау және

үнемдеу – баршамыздың ортақ парызымыз. Бұл парызды жас ұрпақ жүрегіне ұялата білсек, ұлттың ұтары мол болмақ.

Пайдаланылған әдебиеттер тізімі:

1. UNESCO & UN-Water (2023). *Imminent risk of a global water crisis, warns the UN World Water Development Report 2023*. UNESCO Press Release, 22 March 2023.
2. Еділ Л. (2022). *Су ресурстарын үнемді әрі тиімді пайдалану — су шаруашылығы кешеніндегі басым бағыт*. «Семей таңы» газеті, 11.10.2022.
3. Жасөспірімдердің экологиялық мәдениетін қалыптастыратын оқулық әзірленді <https://egemen.kz/article/320121-zhasospirimderdinh-ekologiyalyq-madenietin-qalyptastyratyn-oqulyq-azirlendi>
4. Koianbaev ZHB Koianbaev RM Pedagogika | PDF <https://www.scribd.com/document/892150620/Koianbaev-Zhb-Koianbaev-Rm-Pedagogika>
5. Экологическое воспитание младших школьников на уроках окружающего мира в начальной школе | Учебно-методический материал: | Образовательная социальная сеть <https://nsportal.ru/nachalnaya-shkola/vospitatelnaya-rabota/2023/03/03/ekologicheskoe-voospitanie-mladshih-shkolnikov-na>
6. Conserving the 1%: STEAM-Integrated Project-Based Learning for Middle School Classrooms | Current: The Journal of Marine Education <https://current-journal.com/articles/10.5334/cjme.119>
7. [uba.edu.kz](https://uba.edu.kz/storage/app/media/42%2042%2042%2042%2042%20%20KZ%20%20KZ%20%20KZ.pdf)
<https://uba.edu.kz/storage/app/media/42%2042%2042%2042%2042%20%20KZ%20%20KZ%20%20KZ.pdf>
8. Экологическое воспитание младших школьников во внеклассной работе - Студенческий научный форум <https://scienceforum.ru/2014/article/2014005102>
9. “Суды үнемдеу – әрбіріміздің міндетіміз!” Оқушылар арасында ... <https://www.instagram.com/reel/DIIPxi1MaHF/>
10. Arizona Project WET Using Project-Based STEM Education to ... | PDF https://www.azwater.gov/sites/default/files/media/2020_UAAPWProjectBasedSTEMEducationPHX_Redacted_2.pdf
11. Empowering youth on water resources - crs.dku.kz <https://crs.dku.kz/en/klyuchevye-komponenty/narashivanie-potenciala/rasshirenje-prav-i-vozmozhnostej-molodyozhi-povodnym-resursam/>
12. Цитаты из русской классики со словосочетанием - Карта слов <https://kartaslov.ru/%D1%86%D0%B8%D1%82%D0%B0%D1%82%D1%8B-%D0%B8%D0%B7-%D1%80%D1%83%D1%81%D1%81%D0%BA%D0%BE%D0%B9-%D0%BA%D0%BB%D0%B0%D1%81%D1%81%D0%B8%D0%BA%D0%B8/%D1%81%D0%BE-%D1%81%D0%BB%D0%BE%D0%B2%D0%BE%D1%81%D0%BE%D1%87%D0%B5%D1%82%D0%B0%D0%BD%D0%B8%D0%B5%D0%BC/%D1%8D%D0%BA%D>
13. Экологическое воспитание - МБОУ "Лицей № 56" <http://school56.roovr.ru/shkolnaya-zhizn/ekologicheskoe-voospitanie/>
14. Water as a Key Focus Point for Developing Education for ... – MDPI <https://www.mdpi.com/2071-1050/16/24/11229>



УДК 37.013.42:502/504

A pedagogical model for educating students on the ethical use of artificial intelligence

Kudaibergenov Arman Yergalievich

Vice-Rector for Strategy, Science, Innovation, and International Relations

Yücel Gelişli

Professor at Gazi University

Satbekov Darkhan Dulatuly

Head of the Department for Scientific Research and International Relations

Mukhanmedyarova Gulshat Manibekovna

Specialist of the Department for Scientific Research and International Relations

Magaiyiya Nuray Nuralykizy

Specialist of the Department for Scientific Research and International Relations

Түйіндеме

Бұл мақалада студенттер арасында жасанды интеллектіні (ЖИ) этикалық тұрғыда пайдалануға үйретудің педагогикалық моделі ұсынылады. Авторлар ЖИ технологияларының білім беру саласына ықпалы мен туындайтын этикалық мәселелерін жан-жақты талдап, Қазақстан, ТМД және шетелдік ғалымдардың еңбектеріне шолу жасайды. Модель үш негізгі компоненттен тұрады: құндылықтар жүйесі (академиялық адалдық, дербес деректерді қорғау, жауапкершілік, әділдік және адам рөлін мойындау), тиімді оқыту әдістері (кейс-талдау, жобалық жұмыс, рөлдік ойындар, интерактивті рефлексия) және бағалау құралдары (рефлексиялық тапсырмалар, тестілер, кейстік емтихандар, бақылау және кері байланыс). Сондай-ақ білім беру ұйымдарына арналған практикалық ұсынымдар мен институционалдық саясат қалыптастыру жолдары қарастырылған. Зерттеу нәтижесі студенттерде ЖИ-ды жауапты және этикалық тұрғыда қолдану мәдениетін дамытуға бағытталған.

Түйінді сөздер: жасанды интеллект, этика, педагогикалық модель, академиялық адалдық, білім беру, студент.

Аннотация

В статье представлена педагогическая модель обучения студентов этичному использованию искусственного интеллекта (ИИ). Рассматриваются влияние технологий ИИ на образовательную среду и возникающие при этом этические проблемы. Проведен анализ научных трудов казахстанских, стран СНГ и зарубежных исследователей. Предлагаемая модель включает три ключевых компонента: систему ценностей (академическая честность, защита персональных данных, ответственность, справедливость и признание ведущей роли человека), эффективные методы обучения (анализ кейсов, проектная работа, ролевые игры, интерактивная рефлексия) и инструменты оценки (рефлексивные задания, тесты, кейсовые экзамены, наблюдение и обратная связь). В работе приведены практические рекомендации для образовательных учреждений по формированию институциональной политики и воспитанию культуры ответственного использования ИИ. Результаты исследования направлены на формирование у студентов осознанного и этичного отношения к применению искусственного интеллекта.

Ключевые слова: искусственный интеллект, этика, педагогическая модель, академическая честность, образование, студенты.

Abstract

This article presents a pedagogical model for teaching students the ethical use of artificial intelligence (AI). The study analyzes the impact of AI technologies on the educational environment and the ethical challenges they raise, drawing on research by scholars from Kazakhstan, the CIS, and other countries. The proposed model consists of three main components: a system of values (academic integrity, data privacy, responsibility, fairness, and recognition of the human role), effective teaching methods (case analysis, project-based learning, role-playing, and interactive reflection), and assessment tools (reflective assignments, tests, case-based exams, observation, and feedback). The paper also provides practical recommendations for educational institutions on developing institutional policies and fostering a culture of responsible AI use. The results aim to promote students' awareness and ethical competence in applying AI responsibly in academic and professional contexts.

Keywords: artificial intelligence, ethics, pedagogical model, academic integrity, education, students.

In recent years, the widespread proliferation of artificial intelligence (AI) tools, such as chatbots based on large language models, has brought significant changes to the educational environment [1]. On the one hand, educators are searching for effective ways to integrate these new technologies into the learning process, while on the other hand, there is a growing need to limit students' inappropriate use of AI. The ethical use of AI tools has therefore become a hotly debated issue in the field of education. The absence of clear guidelines and rules may lead to risks such as breaches of personal data privacy, violations of academic integrity principles, and inefficient use of AI capabilities [2]. These challenges are also being addressed within Kazakhstan's education system: for the first time, unified national standards for the use of AI have been approved, incorporating issues related to ethics, legal regulation, personal data protection, and academic integrity [3]. Consequently, developing a comprehensive pedagogical model that teaches students to use artificial intelligence responsibly and ethically is an urgent need of the time. This article analyzes the works of scholars from Kazakhstan, CIS countries, and abroad on the subject and proposes a pedagogical model encompassing values, teaching methods, and assessment tools. The article is structured into an introduction, theoretical framework, model description, practical recommendations, and conclusion sections.

The issue of students' ethical use of AI is under the attention of domestic researchers. For instance, pilot projects are underway in Kazakhstan to safely introduce AI into the education system. The National Academy of Education named after Y. Altynsarin has not only incorporated AI topics into the school curriculum but also developed ethical standards for its use and distributed them to educational institutions [4]. The testing of these standards in school practice is being monitored, and a special Ethics Committee has been established to ensure transparency and accountability in the AI usage process [4]. According to Asem Sarybekova, an expert at the National Academy of Education, "Artificial intelligence is currently becoming not only a teaching tool but also an assistant to the teacher and a partner to the student. We are creating an educational environment where technologies serve to develop thinking, communication, and personal responsibility skills" [4]. This statement indicates that, if used properly, AI's pedagogical potential can contribute to developing students' critical thinking and responsibility values.

Scientific research on integrating AI ethics into education is also being conducted in CIS countries. Russian researchers A. Bermus and E. Sizova (2025) studied students' attitudes toward the use of AI technologies in higher education institutions and analyzed the resulting ethical problems through a value-based (axiological) approach [5]. The study revealed that

inappropriate use of AI tools leads to violations of academic integrity requirements (such as copying ready-made texts, false authorship, etc.). The authors express concern about the emergence of new types of academic dishonesty in the context of digital transformation and conclude that systematic and targeted educational work is necessary to cultivate a culture of academic integrity among students [5]. Thus, in the CIS region, teaching AI ethics is viewed as strengthening preventive measures in educational institutions and increasing each student's individual responsibility.

The responsible use of artificial intelligence is also a global concern. In 2023, UNESCO published the first international guidelines on the use of generative AI in education and science, recommending a human-centered and age-appropriate approach [6]. This document outlines international ethical principles for using AI tools in education, emphasizing the protection of users' data privacy, implementing age restrictions for autonomous interaction with AI, and maintaining human oversight [6]. Overall, UNESCO's recommendations stress that the introduction of AI in education systems must ensure ethical, safe, fair, and meaningful use [6]. Similarly, recommendations regarding AI ethics have been published within the frameworks of the Organisation for Economic Co-operation and Development (OECD) and the European Union, which served as a foundation for the conceptual model developed by Kazakhstan [3].

Educational institutions in the United States and Western Europe are also developing regulations for the use of AI. For example, Harvard University's Graduate School of Education published a student AI usage policy for the 2025–2026 academic year, encouraging learners to use generative AI tools responsibly. However, this policy includes important ethical considerations regarding information security, personal data privacy, copyright compliance, content authenticity, and its impact on academic integrity [1]. Additionally, American researchers are devising new methods to clearly identify the “hidden gray areas” that arise in the learning environment. For instance, the tool called *Graidients*, developed by Harvard's Center for Digital Development, encourages students to brainstorm how AI can be used for a specific learning task and then ethically categorize the resulting ideas [1]. After freely listing various ways of using AI, students discuss and classify them along poles such as “completely ethically appropriate” or “excessive, unfair,” as well as three intermediate gray zones: “mostly acceptable,” “not fully reliable,” and “questionable” [1]. This interactive approach helps students independently discern what constitutes misuse and reach a common agreement with instructors.

Thus, foreign practices in teaching AI ethics emphasize safeguarding personal data privacy, supporting academic fairness and integrity, and understanding the limitations and possible inaccuracies of AI (critical thinking). International experts have also proposed principles for responsible AI use tailored for educational institutions. For example, specialists from the World Economic Forum outline the following principles for effective and responsible AI integration in education: use AI for clearly beneficial and educationally relevant purposes; ensure full compliance with existing policies and legislation (especially regarding data privacy and security); develop AI literacy among learners and educators; maintain a balance between AI's capabilities and risks; and most importantly, strengthen academic integrity and honesty by preventing plagiarism and promoting core values such as fairness, respect, and responsibility [2].

The proposed pedagogical model for teaching the ethical use of artificial intelligence consists of three main components: a value system, effective teaching methods, and appropriate assessment tools. Below is a detailed explanation of these components:

- **Values** – a set of ethical principles that students must adhere to when using AI. First and foremost, this includes academic integrity: students must not claim others' intellectual work as their own under any circumstances, nor should they blindly copy AI-generated texts or solutions. Secondly, the value of maintaining personal data privacy and security is crucial, meaning students learn not to input confidential information about themselves or others into AI systems and to protect personal data [3]. Thirdly, responsibility and accountability involve understanding the consequences of using AI tools, taking ownership of one's actions, verifying results obtained, and making corrections if necessary. Fourthly, fairness and impartiality: ensuring that decisions made through AI do not involve any bias or discrimination against social groups or individuals, viewing the technology as a tool that provides equal opportunities for all. Finally, the fundamental principle of AI ethics is the recognition of the central role of humans. In the educational process, final academic decisions must always be made by humans, and the human factor cannot be replaced [3]. One of the main values targeted by this model is cultivating students' critical thinking skills toward the information and recommendations provided by AI.
- **Teaching Methods** – a set of pedagogical approaches used to help students master the aforementioned values. First and foremost, discussion and case study methods are effective: the instructor introduces students to real-life situations related to AI ethics (cases) and organizes small group discussions. For example, evaluating a course paper written with AI assistance or discussing scenarios involving inputting personal data into a chatbot, followed by a class-wide analysis of each group's decisions and reasoning, helps develop students' ethical reasoning skills. Second, project-based learning plays an important role. Students are given small projects (tasks) based on the constructive use of AI, such as creating a simple chatbot, conducting data analysis, or finding ethical solutions for hypothetical AI-related scenarios [4]. These project assignments provide practical experience in responsible AI use and foster critical thinking skills [4]. Third, role-playing games and simulation methods can be applied to ethical dilemmas. Students take on specific roles (e.g., "student-programmer," "teacher-assessor," "AI system developer," etc.) and enact conflict situations related to AI ethics to resolve them. This allows them to deeply understand different perspectives. Fourth, the use of interactive reflective tools is recommended. For instance, using digital platforms like *Graidients* mentioned earlier, or simply a board and sticky notes, students collaboratively create an "AI usage spectrum" map [1]. They write down all possible ideas for using AI in the current task and then discuss these ideas together according to their ethical levels—identifying which uses are fully ethical, ambiguous, or completely inappropriate [1]. This approach visually demonstrates ethical decision-making and helps clarify its boundaries. Additionally, for younger students, introducing the concept of AI through games and visual aids is practiced [4]—this is also considered part of the comprehensive model. Overall, these pedagogical methods aim to help students develop a deep understanding of AI, consciously grasp its potential and limitations, and learn to use the technology correctly in both academic and everyday life contexts.
- **Assessment Tools** – a set of methods and indicators designed to measure the effectiveness of developing students' skills in the ethical use of AI. First, reflective assignments are effective. Having students write essays or keep journals about their personal experiences using AI and the ethical dilemmas they encountered helps assess their ability to take responsibility for their actions. Second, basic knowledge can be tested through quizzes and tests: students answer short questions on core AI ethics principles, personal data protection rules, and the consequences of plagiarism. Third, case exams or project presentations may be used, where each student is given a scenario related to AI use and must explain their decisions either in writing or through a presentation. Such assessments evaluate both theoretical knowledge and practical ethical reasoning. Fourth,

monitoring and feedback tools are applied: instructors observe students' AI usage during coursework, issuing warnings if necessary, and rewarding those who demonstrate exemplary behavior. For instance, if a student is found to have relied on AI assistance in written work, the approach is not public reprimand but private counseling to emphasize the importance of proper citation in the future. Including a criterion like "effective and ethical use of AI resources" in grading rubrics is also beneficial. This criterion evaluates how appropriately and to what extent the student incorporated AI tools into their work (or did not use them). For example, if a student uses ChatGPT to generate ideas or check spelling while writing an essay but completes the main creative work themselves and openly acknowledges the help, they receive a high grade. Conversely, if they submit a fully AI-generated text copied as their own, they get the lowest score and are given corrective guidance. Such assessment tools provide comprehensive monitoring of students' development in responsible AI use and allow for timely intervention and correction when needed.

Practical steps are recommended for educational institutions and educators to foster a culture of ethical use of artificial intelligence:

15. **Developing Institutional Policies.** Each educational institution must adopt clear policies and regulations regarding the use of AI tools in the learning process. According to international studies, currently only about 10% of schools and universities have official guidelines on AI [2]. Therefore, an internal regulatory document should be developed to establish rules for students' use of AI, clearly outlining data privacy, academic integrity, restrictions, and permissions. Such policies create a shared understanding among students and educators and ensure a consistent approach in all circumstances.
16. **Integration into the Curriculum.** Knowledge about artificial intelligence and its ethics needs to be systematically incorporated into the curriculum. For example, starting from the 2025–2026 academic year, AI elements have been added to the "Digital Literacy" and "Informatics" subjects in secondary schools in Kazakhstan [3]. Similarly, in higher education institutions, it would be appropriate to offer a separate course titled "Artificial Intelligence and Ethics" or to include relevant modules. The course content should cover the fundamentals of AI technologies as well as the legal and ethical norms related to their use. Additionally, updating teaching materials and developing digital textbooks and resources is recommended [3]. Integrating ethical issues into the curriculum deepens students' understanding of AI and encourages conscious and responsible use.
17. **Enhancing Educators' Competencies.** Teachers and instructors must first thoroughly master the capabilities and limitations of artificial intelligence, as well as methods of using it during instruction. To achieve this, it is recommended to organize specialized training sessions, seminars, and professional development programs. AI-focused courses for educators are already being introduced in the country (for example, the "Day of AI" methodological complex has been developed, and measures to improve teachers' digital competence through a three-level model have begun) [3]. Educators should not only learn advanced methods of integrating AI into subject teaching but also be prepared to act as consultants guiding students through ethical dilemmas. Therefore, it is useful to develop recommendations and methodological tools for teachers (such as collections of situational tasks related to AI ethics, etc.). These professional development measures will increase educators' confidence and enable the effective implementation of the new model.
18. **Systematic Monitoring and Ethical Oversight.** It is advisable for educational institutions to have dedicated working groups or councils that continuously monitor AI usage practices and provide guidance on ethical issues when they arise. For example, schools have established Ethical Councils following recommendations from the National Education Academy [4]. Similarly, universities can implement such oversight systems by

including AI ethics specialists in academic integrity committees. These bodies should not only ensure students comply with AI usage rules but also discuss emerging issues and regularly update policies. Additionally, instructors in each subject should clearly specify AI-related requirements in their assignments beforehand (for example, banning AI use in some tasks while allowing limited use in others) and inform students accordingly [2]. Fair disciplinary measures should be applied in cases of ethical violations (plagiarism, unauthorized assistance, etc.), but it is equally important to provide ongoing corrective and educational support [5]. Based on monitoring results, institutions must regularly update and improve their AI usage policies and teaching materials, as new ethical questions will continue to arise alongside technological advancements.

19. **Fostering Students' Conscious Culture.** Most importantly, formal rules will be effective only if they align with students' internal attitudes. Therefore, efforts to raise learners' ethical awareness should be intensified. Academic integrity codes should be revised to include a section on the ethics of AI use. Orientation sessions for new students explaining how to use AI tools responsibly are recommended. Organizing events such as "Digital Citizen" or "Responsible User" contests (competitions, essay contests, debates, etc.) and rewarding winners can boost interest in this topic among students. Additionally, encouraging student-initiated voluntary ethical clubs and promoting peer experience sharing within them is appropriate. Such informal activities help young people perceive AI ethics not as external requirements but as an integral part of their daily academic culture. As a result, the educational community as a whole develops an environment that embraces the ideology of balancing technology use with human values.

Conclusion

In summary, teaching students to use artificial intelligence ethically is one of the most urgent tasks in modern education. When the proposed pedagogical model—comprising values, teaching methods, and assessment tools—is implemented comprehensively, it paves the way for cultivating a conscious generation capable of responsibly using AI, critically assessing both its benefits and risks. The concept adopted in Kazakhstan also aims to nurture a new generation that freely masters future technologies while firmly upholding national values and academic integrity [3]. Of course, work in this area cannot be limited to a single article—ongoing improvement of educational programs, professional development of teachers, and consideration of students' feedback are necessary to continuously refine the model. Most importantly, we must remember that artificial intelligence can never replace the educator; it is merely an auxiliary tool, as the ultimate decisions in the educational process are always made by humans [3]. By maintaining this human-centered approach, ethically and effectively integrating AI capabilities into teaching and learning processes will remain a key mission of contemporary pedagogy.

References:

1. Developing AI Ethics in the Classroom | Harvard Graduate School of Education. Available at: <https://www.gse.harvard.edu/ideas/usable-knowledge/25/07/developing-ai-ethics-classroom>
2. 7 Principles on Responsible AI Use in Education | World Economic Forum. Available at: <https://www.weforum.org/stories/2024/01/ai-guidance-school-responsible-use-in-education/>
3. Kazakhstan Approves a National Model for Integrating Artificial Intelligence into the Education System – Kargaly District Socio-Political Newspaper. Available at:

<https://kargali.kz/kazakstan-zhasandy-intellektini-bilim-beru-zhujesine-engizudin-ulttyk-modelin-bekitti/>

4. Special Emphasis on Ethical and Safe Integration of Artificial Intelligence into the Education System – Zamandas.kz. Available at: <https://zamandas.kz/zhasandy-intellekti-bilim-beru-zh-jesine-etikaly-zh-ne-auipsiz-engizu-m-selelerine-erekshe-m-n-berilude/>
5. Ethical Aspects of Implementing Artificial Intelligence Technologies in a Classical University: Analysis of Student Audience Attitudes (PDF) | ResearchGate. Available at: https://www.researchgate.net/publication/393033520_ETICESKIE_ASPEKTY_REALIZACII_TEHNOLOGIJ_ISKUSSTVENNOGO_INTELLEKTA_V_KLASSICESKOM_UNIVERSITETE_ANALIZ_OTNOSENIA_STUDENCESKOJ_AUDITORII
6. Guidance for Generative AI in Education and Research | UNESCO. Available at: <https://www.unesco.org/en/articles/guidance-generative-ai-education-and-research>



ӘОЖ 82.354.59

МҰРАТ МӨҢКЕҰЛЫНЫҢ ПОЭТИКАСЫ

ПЕРТАЕВА Э.К.¹, БЕРКЕНОВА Р.А.².

Ш.Мұртаза атындағы Халықаралық Тараз университетінің профессордың ассистенттері, филология ғылымдарының кандидаты, Қазақстан Республикасы, Тараз қ.

Аңдатпа. Мақалада XIX ғасырдағы қазақ әдебиетінің көрнекті өкілі, жырау және ақын Мұрат Мөңкеұлының поэтикасы жан-жақты талданған. Ақынның шығармаларындағы ұлттық рух, отансүйгіштік, әділет пен шындықты ту еткен көзқарастары, тілдік-стильдік ерекшеліктері мен бейнелеу құралдары қарастырылады. Жырларындағы дәстүрлі жыраулық поэзия элементтері, тарихи оқиғаларға көзқарасы мен әлеуметтік-сыншыл бағыттағы ойлары сараланып, әдебиеттегі орны айқындалады. Сонымен қатар, Мұрат поэзиясының халықтық сипаты мен идеялық-эстетикалық құндылығы, көркемдік-стильдік әдістері мен дәстүр жалғастығы тұрғысынан талдау жасалған. Зерттеу нәтижелері Мұрат Мөңкеұлы шығармашылығын тереңірек түсінуге және қазақ әдебиетіндегі жыраулық дәстүрдің дамуын бағалауға мүмкіндік береді.

Кілтті сөздер: поэзия, көркемдік-стильдік әдістер, дәстүр жалғастығы, поэтика, ұлттық рух

Аннотация. В статье всесторонне анализируется поэтика выдающегося представителя казахской литературы XIX века, жырау и поэта Мурата Мөнкеулы. Рассматриваются национальный дух в произведениях поэта, патриотизм, взгляды, посвящённые справедливости и правде, а также языковые и стилистические особенности и изобразительные средства. Анализируются элементы традиционной жырауской поэзии в его стихах, его взгляд на исторические события и социально-критические идеи, определяется его место в литературе. Кроме того, проводится исследование народного характера поэзии Мурата, её идейно-эстетической ценности, художественно-стилистических приёмов и преемственности традиций. Результаты исследования способствуют более глубокому пониманию творчества Мурата Мөнкеулы и оценке развития жырауской традиции в казахской литературе.

Ключевые слова: поэзия, художественно-стилистические приёмы, преемственность традиций, поэтика, национальный дух

Abstract. The article provides a comprehensive analysis of the poetics of Murat Mönkeuly, a prominent representative of 19th-century Kazakh literature, a zhira and poet. It examines the national spirit, patriotism, and the poet's views promoting justice and truth in his works, as well as the linguistic and stylistic features and imagery used. The elements of

traditional zhira poetry in his verses, his perspectives on historical events, and his socially critical ideas are analyzed, and his place in literature is clarified. Additionally, the study explores the folk character of Murat's poetry, its ideological and aesthetic value, artistic and stylistic methods, and the continuity of tradition. The results of the research contribute to a deeper understanding of Murat Mönkeuly's creative work and allow for an assessment of the development of the zhira tradition in Kazakh literature.

Keywords: poetry, artistic and stylistic techniques (or methods), continuity of traditions, poetics, national spirit

Мұрат–зар заман әдебиетінің айтулы өкілі. Ақын мұрасының әдебиет тарихындағы орнының құны өлшеусіз. Мұрат ақынның сөздері – өз заманында да, кейінгі уақытта да халқының жүрегіне жеткен жыр асылдары. Әр уақытта назарда болып, бағасы берілген, болмысы бекіген ғалым нысанасы. Мұраттың заманы – отаршылдық саясатының бар аярылығымен, бар айбынымен көрінген заман. Қазақ елі соғыс отарына «жер отарына» көшкен заман. Аса ірі ұлт-азаттық бас көтерулер басылып, амал таусылып, тар қапасаққа тыпырлап қамалған заман.

Мұрат – сол зар заманның айтулы өкілі. Оның шығармалары сол елінің жаны қысылған қиын шақтарда туды. Қысылған жүректің қиналған күйін, өксікті зарын, өлшеусіз мұңын өлеңге көшірді. Мұраттың мұңы көп еді. Сол мұңмен оралып шыққан, бірақ қайткенде қасірет бұғауынан құтылып шығармыз деген үміт сәулесі қоса жүрген; сол үміт сәулеге халқының бойға біткен бостандық рухынан, ерлік дәстүрінен қуат-нәр алған жыры да көп еді. Алайда, Мұрат ақынның жыр мұрасын танып табуымызда, әйгілі жыр дүлдүлінің әдебиет тарихындағы өз тұғырын айқындауымызда қилы кезеңдер болды. Әдеби мұраға, өткен тарихқа көзқарастардағы түрлі саяси құбылулардың Мұрат мұрасына да солақайлықпен соғып өткен тұсы аз емес.

Сәбит Мұқанов 1942 жылы әдебиет тарихын жүйелеу мәселесінде мынадай тұжырым жасады: «XIX ғасыр әдебиетінің дәуірлері одан бұрынғы ғасырлардың әдебиет дәуірлеріндей көмескі емес, айқын, ашық. Мәселен: XIX ғасырдың алғашқы жартысында ұлт бостандығын жырлайтын әдебиет жасалды. XIX ғасырдың 50-70 жылдарында «Зар заман» әдебиеті басым болды, XIX ғасырдың 70 жылдарынан бастап просветильдік (мәдениетке үндеуші) әдебиет туды. XIX ғасырдан бұрынғы ғасырларда ешқайсысының әдебиетін біз нақ XIX ғасыр әдебиетіндегі кезеңді дәуірлерге жүйелей алмаймыз» [1,326].

Мұрат өмір бойы халқымен бірге жүріп, солар тартқан тауқыметтерді өзі де бірге кешіп, елінің мұңын мұндап, жырын жырлаған адал ниетті ақпа ақын болды. Ол өмір қайшылығын шешу жолын іздеп, алас ұрды. Қинала қиял кезді. Ел тілегін өз басы арманындай аңсап, күйзеле күңіренеді. Асқақтата жыр толғап, романтизмге де бой ұрды. Сөз жоқ, сол ашық айқын тарихтың ішінде Мұрат ақынның алар орны алабөтен, анық.

Ұлы қаламгер Мұхтар Әуезов зар заманның халықтың басына төндірген қайғы-қасіретін, оның ақындар шығармаларында көрініс табуы жөніндегі ойларын баяндай келіп, «Мұрат зар заман ішіндегі ірі ақынның бірі. Бұның сөз үлгісі баяғының толғауы сияктанып, қарсыға шапқан жүйріктей көсіліп, құлашын керіп келеді», – деп баға берді [2, 666.]. Бұл тұжырым Мұрат Мөңкеұлының ақындық болмысын дәл танытады. Мұраттың шығармалары саяси көзқарасқа қырын келуіне байланысты әдебиеттегі орны өз дәрежесіне лайық болмады. Әйтпесе, ақындық шеберлігіне, нағыз жыр дүлдүлі екендігіне ешкімнің таласы жоқ еді.

Қ.Жұмалиев: «Жырау–әрі ақын, әрі шешен, өз заманының көрнекті ақыны. Ең алдымен жыраулар ырғағы бар, ұйқасы бар белгілі өлшеуге жататын өлең шығара алатын болуы керек. Екінші, жыраудың сөздері терең мағыналы, сырты сұлу келетін шешендік сөздер тобына жататын тақпақ болуы керек. Үшінші, әлеуметтік мәні бар ойлы пікір айтуы керек. Сонда ғана ол жыраудың міндетін атқара алады»,–дейді [3, 626.]. Дәл осы талап тұрғысынан қарасақ, Мұраттың көптеген жыр-толғаулары бұл өлшемдерге сай келеді. Демек, Мұрат жырау болып шығады.

«Үш қиян» толғауы әдемі теңеулерге, айшықты метафораларға толы. Ақынның тілге өте шешендігі, бейнелі сөздерді қолдануға шеберлігі толғауға ерекше әр береді.

Дұшпан–тазы, біз–бүркіт,
Қашсақ ерікке қоймайды.
Інге кірсек–суырып,
Құлғанадай қадалып–
Қазынасы кең құдайым
Сақтағайсың саламат.

Ақын халықтың шат-шадыман тұрмысын, жарасымды тіршілігін, «қой үстіне бозторғай жұмыртқалаған» заман кейпін көркем тілмен кестелейді:

Мыңнан-мыңнан жылқы айдап,
Ақтылы қойдың өрген жер.
Шалқыған дәулет мол бітіп,
Қызығын жұртым көрген жер.
Емендей белін бүгілтіп,
Жібектей жалын төгілтіп.
Еріні төмен салынған,
Құйрығы гүлдей малынған.
Күдері бел, күпшек сан
Бедеу атқа мінген жер.

«Үш қиянда» дәстүрлі әсірелеу, оқиғаны барынша байыта, дамыта көрсету тәсілі де қолданылады.

Атқан оғы зырқырап,
Еділден өтіп жоғалған.
Еділден тұрып оқ атса,
Жайыққа оғын жоғалтқан.
Жайықта тұрып оқ атса,
Еділге оғын жоғалтқан.

«Үш қиянда» белгілі бір оқиға сюжет баяндалмайды. Сондықтан бұл шығарманы ақындық толғау деп танығанымыз дұрыс. Ақын ата-қоныстың құтсыздығы, елдің-жердің талапайға түскені, дәстүр жалғастығының үзілгені жөнінде торыға жырлайды.

Асылзада баласы
Дәулеті кетіп қолынан,
Қоңсысына құл болды.
Асылсыздың баласы
Ақшасына сүйеніп,
Айтқан сөзі бұл болды.
Шыр көбелек айналып,
Замананың адамы,
Заманың мұндай сұм болды! –

деп күйзеліске түсіп, үмітсіз күй кешеді. Мұраттың жоғарыдағы ойлары зар заманның белді ақындары Дулат пен Шортанбайдың көзқарастарымен төркіндес.

Осылай заман кез болды,
Ер дегенің ез болды.
Қамға, торғын, бөз болды,
Саф алтының жез болды, –
дейді Дулат жырау. Ал Шортанбай:
Мынау ақырзаманда,
Алуан-алуан жан шықты.
Арам, араз хан шықты,
Қайыры жоқ бай шықты.
Сауып ішер сүті жоқ,

Мініп көрер күші жоқ
Ақша деген мал шықты, –

деп, жаңа қоғамдық қатынастың жаңалық әкелумен бірге, әлеуметтік болмысымызға кесірін тигізетінін торыға толғайды.

«Дулат жырауды ХҮІІІ ғасырдың екінші жартысы мен ХІХ ғасырдың 40-50 жылдарға дейінгі аралықта қазақ халқы басынан кешкен экономикалық, қоғамдық, тарихи жағдай туғызды» деген Құлмат Өмірәлиевтің [4, 44б.] пікіріне сүйенсек, Шортанбай да, Мұрат та уақыт кіндігінен «ақырып теңдік сұрап» түскен жауынгер тұлғалар. Олардың ой-пікірлерінің үндестігі қоғамда орын алған қатынастарға ортақ көзқарасты білдіреді.

Тақырыбы жағынан «Үш қиянмен» ұйыса үндесетін «Сарырақа» толғауы да Мұраттың ақындық қуатын, көркем сөздің хас шебері екенін танытқан шығарма. Атақоныстың қадір-қасиетінен айырылып, отарлаушылардың талауына түскеніне налыған ақын өзі туып өскен даланың кешегі күнін сағынышпен еске алады. Елдің дәулеті тасып, құт-берекеге кенелген кезін шынайы суреттейді:

Төртқұдық, Тұзжағасы, Алдаберген –
Қайран жұрт қонушы еді көлденеңнен.
Халқымың әр аулына түскен қонақ
Жылқыдай болушы еді көлге келген.
Әр уақыт елімді айтып зарығамын,
Сағынып қайран жұртты шөлдегеннен.

Мұрат осындай сүттей ұйып отырған елді ала тайдай бүлдірген отарлаушылардың ойранынан үдере көшкендерді санамалап отырып жырлайды. Қазтуғаннан, Асан Қайғыдан басталатын ауа көшу сарынына үн қосады. «Үш қиянда» отарлаушыларға мойынсұнғысы келмеген өршіл рух басым болса, «Сарыарқадан» құдай салды, мен көндім» дейтін көнбестік, шарасыздық күйі айқын сезіледі.

Алланың құлы болсаң бізге күлме,
Ісіне кім көнбейді бұл құдайдың.

немесе

Алланың құдіретіне шара нешік,
Болады деп ойлап па едік мұндай қылық.

немесе

Алланың құлы болсаң, бізге күлме
Тап болар тасқан жұртқа мұндай лаң, –

деген өлең жолдары ақынның өрепкіген көңілінің басылып, әбден титықтаған халқына жұбату айтудан басқа шара жоқтығын түсінгендігін көрсетеді.

Мұрат ақынның жырларынан өлең сөздің бейнелеу құралдарын көптеп кездестіруге болады. Көркем сурет пен кестелі сөз, бедерлі өлең орамдары ақын поэзиясының ажарын аша түседі. «Поэзиялық шығармада жеке сөз тіркесінен сөз тіркесін, бейнелі сөздерді тұтас суреттен, жүйелі ой желісінен бөліп алу қиынға соғатыны» Мұрат жырларын оқығанда да аңғарылады [5, 35б.].

Алтын пышақ соқтырсаң,
Ол пышақты сақтайтын
Күміс сауыт қын болар.
Ер жігіттің ажары –
Белінен өнген ұл болар.

Бұл шумақта алтын, күміс, ер деген эпитет адам мен заттың мазмұнын ашып, оқырманның көз алдына елестетіп, ерекше өң беріп тұр.

Мұрат Мөңкеұлы қазақ әдебиетінің тарихында үлкен орны бар тұлғалы ақын атануымен бірге, Махамбет жырларын жеткізуші, әрі оның дәстүрін жалғастырушы ретінде қалды.

Тағы бір ерекшелігі – ол өткір тілді сатирик ақын. Қазақтың дәстүріндегі қалжыңқойлық, сөздің ауыспалы мағынасын пайдаланып, әдейі бұра тартып әділдесу–

жыр дүлдүлінің қанына сіңген қасиет. Қ.Жұмалиев өз зерттеуінде Мұраттың ирония мен сарказмның екеуіне де шебер болғанын айтады.

Ақын иронияны айтыс үстінде көп қолданады. Күлкі шақыру үшін аяқ астынан тауып айтылған теңеулер, жарасымды әзіл жұртшылық назарын аударып, айтыстың қызықты өтуіне жол ашады.

«Мазақ» деген өлеңінде ақынның айтқан уәжі зілсіз қалжың ретінде баяндалған.

Шошыттық Әйіп бидің тамаларын,

Тама екен қазаншысы кара қарын.

Аңсызда ағайынға барамын деп,

Аштық па сыпайының араларын.

Осылай ешкімнің намысына тимей, әзіл ретінде айтылған өлеңінің соңына қарай сарказмның элементтері байқалып қалады. Мұрат кекетіп-мұқатуға кіріседі:

Берішке еріп, Жетірудың арын арлап,

Өзінің білмейді екен шамаларын.

Бұл–бір өлеңде ирония мен сарказмның қатар қолданылған түрі. Енді таза сарказм тілімен берілген образға көшейік.

Кисе киім жеңі жоқ,

Етегі бар да белі жоқ.

Қатпа болған түйедей,

Киенкі болған биедей.

Ел биледі бір сымпыс,

Екі бұты таралған.

Елге сүйкімсіз басшылардың сыртқы сымпыты Мұратқа ұнамайды, солардың халықты басқарып жүргеніне іштей күйзеледі. Сол күйзелісі ащы мысқыл, уытты кекесін түрінде өлең болып төгіледі. Сықақ өлеңдерінің кейіпкерлері–әрі күлкілі, әрі аянышты, әрі жексұрын кейіптегі бейнелер.

Зар заманның қайғы үйірген қамшысы, алдымен, жырлары жұртының арман-тілегімен, үндес арқалы ақындардың жанын жаралаған. Қалың еді бостырып, шұрайлы жерін тулақтай кесіп-пішіп, мал-жанын емін-еркін иемденген Ресей империясының зұлым саясатын әріден сезген Дулат, Шортанбай, Мұраттар ел қамын жеген қамқор ақындықтан отарлық езгіге қарсы шыққан күрескер, ұлт қайраткері дәрежесіне дейін көтерілгені даусыз.

М.Әуезов зар заман ақындарының ел қамын сөзбен жоқтаған жоқшылар екендігін атап көрсетті. Жұрттың басына ауыртпалық түскен кезде ақылшы, қамқоршы болған, халқының болашағын болжап, жөн сілтеген жыр дүлдүлдерінің әрқайсысына жеке-жеке сипаттама берді. Сондай-ақ, Мұраттың зар заман кезеңінде алатын орнына тоқталды.

Мұрат ақын өзінің алдындағы ақындар сияқты, бүтін халықтың тағдыры отарлаушылардың ойранына тап болған сәтте ел-жұртына сөз арнады. Зар заманның зобалаңын өзінше түйсінді, пайымдаулары да өзгеше болды. Бір сөзбен айтқанда, «Шоқан, Ыбырай, Абайлар жарқын келешектің сәулесін көре білсе, Дулат, Шортанбай, Мұраттар күйзелген елді, қиналған халықты, таланған мал-дүниені көріп зар иледі» [6, 61б.].

Мұрат өзі туып өскен өлкенің табиғатын кереметтей сүйген. Сонымен қатар, мұндай орасан зор байлықты туған даланың перзенттері емін-еркін игеруге тиіс деп есептеген. Жайық бойында патшаның отарлаушы саясатын жүзеге асырушы жасауылдар жорта бастаған кезде жан жүрегімен езілген, «келімсектер қадірінді білмей, тоз-тозынды шығарады-ау» – деп күңіренген.

Қорыта айтқанда, ақын өз айналасында болып жатқан оқиғаларды тез аңғарып, халыққа төніп тұрған қауіп-қатерді алдымен сезінді. Елді патша өкіметінің қазақ жерін отарлау арқылы ұлт ретіндегі болмыс-бітіміне өзгеріс енгізбек ниетінен хабардар етуді өзінің азаматтық парызы санайды. Халықты серпілтуге, өктемдікке қарсы өр кеудені тосуға үндеді. Ол тек сыртқы жаудың тегеурінді тепкісін ғана жырларына арқау етіп қоймайды. Ел ішіндегі озбырларды да уытты тілмен шенейді. Мұрат өзі өмір сүрген заманға, келешекке алаңдайды. Сондай-ақ, ақын жас ұрпақтың тағдыры туралы да терең

ой толғайды. Оларды жақсыдан үйреніп, жаманнан жиреніп, зиянды әдеттерден аулақ болуға, халықтық дәстүрлерді сақтауға үгіттейді.

Пайдаланылған әдебиеттер тізімі:

1. Мұқанов С. Қазақтың ХҮІІІ-ХІХ ғасырдағы әдебиетінің тарихынан очерктер. – Алматы: ҚМББ., 1942. –248б.
2. Әуезов М. Әдебиет тарихы. –Алматы: Ана тілі, 1991. –216б.
3. Жұмалиев Қ. Қазақ эпосы мен әдебиет тарихының мәселелері. –Алматы: Білім, 2009. –242б.
4. Өмірәлиев Қ. ХҮ-ХІХ ғасырлардағы қазақ поэзиясының тілі. –Алматы: Ғылым, 2015. – 270б.
5. Ахметов З. Өлең сөздің теориясы. –Алматы: Ана тілі, 2016. –245 б.
6. Кәкішев Т. Санадағы жаралар. – Алматы: Қазақстан, 1992. –264 б.



УДК:796.7

ӘЛЕМДЕГІ ЖЕҢІЛ АТЛЕТИКАНЫҢ ТАРИХИ ДАМУЫ

Джекенов Пахыт Сулейманович - доцент, Қазақстан Республикасының құрметті спорт қайраткері.

Шерхан Муртаза атындағы Халықаралық Тараз университеті

Ахметов Несипжан Аманжолович - «Дене тәрбиесі» кафедрасының аға оқытушысы.
М.Х. Дулати атындағы Тараз Университет, Тараз қаласы, Қазақстан

Түйіндеме: Бұл мақалада авторлар бүкіл әлемдегі жеңіл атлетиканың тарихи дамуын зерттеп, қазіргі жеңіл атлетиканың тарихы қай елде, қай қалада басталғаны туралы фактілер ашылады, 1970-2000 жылдардағы жеңіл атлетиканың даму ерекшеліктері көрсетілген, қазіргі уақытта жеңіл атлетиканың негізгі даму тенденциялары ашылған.

Кілт сөздер: «Жеңіл атлетика» термині, кәсібиліктің артуы, жетістіктер географиясының кеңеюі, жабдықтар, кәсібилендіру, үстемдігінің нығайуы.

Аннотация: В этой статье исследуются историческое развитие легкой атлетики во всем мире, раскрываются факты о том, в какой стране, в каком городе началась история современной легкой атлетики, показаны особенности развития легкой атлетики в 1970–2000-е годы, раскрыты основные тенденции развития легкой атлетики в настоящее время.

Ключевые слова: термин «легкая атлетика», растущий профессионализм, расширение географии достижений, оборудование, профессионализация, растущее доминирование.

Abstract: This article examines the historical development of athletics around the world, reveals the facts about which country and city the history of modern athletics began in, shows the features of the development of athletics in the 1970s and 2000s, and reveals the main trends in the development of athletics at the present time.

Keywords: the term «athletics», growing professionalism, expanding the geography of achievements, equipment, professionalization, growing dominance.

1970-жылдары жеңіл атлетика қарқынды даму кезеңін бастан кешірді. Бұл кезеңнің ерекшеліктерін бірнеше фактор айқындады:

- **Халықаралық бәсекелестік күшейді.** Бұл жағдай «қырғи-қабақ соғыс» жағдайындағы социалистік және капиталистік елдердің саяси қарсы тұруымен байланысты болды. Спорт күш пен беделді көрсетудің құралы ретінде қарастырылды.

- **Кәсібиліктің артуы.** Жеңіл атлетика ресми түрде әлі әуесқой спорт түрі болып есептелгенімен, спортшылар барған сайын материалдық қолдау ала бастады, ал жаттығу үдерісі кәсіби қызметке барынша жақындай түсті.

- **Жетістіктер географиясының кеңеюі.** Бұрын жеңімпаздардың көшбасында негізінен АҚШ пен Еуропа елдері тұрса, 1970-жылдары Африка спортшылары (әсіресе ұзақ қашықтыққа жүгіруде), сондай-ақ Куба, Ямайка және бірқатар Азия мемлекеттері елеулі табыстарға жетті.

Жеңіл атлетиканың дамуына ықпал еткен маңызды фактор – ғылыми білімдердің белсенді енгізілуі болды:

- **биомеханика мен спорт физиологиясын қолдану** жаттығу бағдарламаларын тиімдірек құруға мүмкіндік берді;

- жаттығу үдерісіне спортшының функционалдық жағдайын бақылау әдістері (пульсометрия, төзімділікті тестілеу, сүт қышқылы деңгейін өлшеу) кеңінен енді;

- **1970-жылдары Л. Матвеев ұсынған жаттығуларды кезеңдеу жүйесі** кеңінен қолданыс тапты, бұл дайындықты құрылымды етті.

- спортшылардың **психологиялық дайындығына ерекше көңіл бөлінді**, себебі ірі жарыстарда күйзеліске төзімділік шешуші рөл атқарды.

1970-жылдардағы әр Олимпиада жеңіл атлетиканың дамуына айрықша із қалдырды:

- **Мюнхен (1972 жыл)** – Валерий Борзовтың (КСРО) қысқа қашықтықтардағы әлемдік рекорды және африкалық спортшылардың ұзақ қашықтықтағы жеңістері ерекше есте қалды.

- **Монреаль (1976 жыл)** – бұл жарыста Шығыс Еуропа жеңіл атлетика мектептерінің үстемдігі айқын байқалды. Секіру, лақтыру және спринт бойынша КСРО, ГДР мен Польша спортшылары аса жоғары нәтижелер көрсетті.

Осы кезеңде спорттық технологиялардың заманауи деңгейіне көшу жүзеге асты: жабдықтардың, аяқ киімнің және стадион жабынының жақсаруы (күл жолақтарының орнына резеңке жолақтар енгізілді).

Онжылдықтың ерекшелігі – әйелдер арасындағы жарыс түрлерінің қарқынды дамуы болды:

- нәтижелер деңгейі айтарлықтай өсті, спортшы қыздар бұрын мүмкін емес деп есептелген жетістіктерге қол жеткізе бастады;

- жарыс бағдарламасына жаңа түрлер енгізіліп, әйелдердің қатысу мүмкіндігі кеңейді;

- Шығыс Еуропа елдері әйелдер жеңіл атлетикасын белсенді дамытып, олардың өкілдері ұзақ уақыт бойы лақтыру, секіру және жүгіруде көшбасшы атанды.

1970-жылдары допинг мәселесі белсенді түрде талқылана бастады:

- халықаралық жеңіл атлетика федерациясы (IAAF) бақылауды күшейтіп, тыйым салынған препараттарға тестілеуді енгізді;

- алайда дәл осы кезеңде рекордтарға қол жеткізу үшін фармакологиялық құралдарды қолданған жасырын бәсекелестік елдер арасында күшейді;

- бұл жаңа рекордтардың орнауына ғана емес, жеңістердің «тазалығы» жайлы кейінгі даудамайларға да себеп болды.

1970-жылдардан бастап әлемдік жеңіл атлетикаға Африка елдерінің өкілдері сенімді түрде кірді:

- Кениялықтар, эфиоптар және танзаниялықтар марафондарда, сондай-ақ 5000–10000 метрге жүгіруде үстемдік ете бастады;

- олардың табыстары табиғи төзімділікпен, таулы аймақтардағы жаттығу жағдайларымен және ғылыми дайындық әдістерін енгізумен байланысты болды;

- осы уақыттан бастап африкалық жүгірушілер ұзақ қашықтықтардағы басты фавориттерге айналды және бұл үрдіс әлі күнге дейін сақталып келеді.

Жеңіл атлетиканың 1970–1980 жылдардағы дамуы XX ғасырдың екінші жартысындағы спорт тарихындағы маңызды үрдістерді көрсетті. Бұл онжылдық

спорттық нәтижелердің өсуімен, ғылымның дайындыққа енгізілуімен, әйелдердің спорттағы рөлінің артуымен және жаһанданумен ерекшеленді. Допингке және саяси ықпалға байланысты проблемаларға қарамастан, дәл осы кезең шешуші кезең болып, жеңіл атлетиканы жаңа деңгейге көтеріп, оның келесі онжылдықтардағы қарқынды дамуына негіз қалады.

1990–2000 жылдар аралығы жеңіл атлетика тарихында белсенді өзгерістер кезеңі болды. Бір жағынан, бұл кезең айрықша спорттық жетістіктермен және жаңа жұлдыздардың пайда болуымен ерекшеленсе, екінші жағынан - коммерциялану, допинг және әлемдегі саяси өзгерістерге байланысты елеулі мәселелермен қатар жүрді. Бұл онжылдықты өтпелі кезең деп атауға болады: жеңіл атлетика түпкілікті түрде әуесқой спорттан кәсіби спортқа айналды, ал жаһандану бәсекелестікті күшейтіп, ұлттық мектептердің алуан түрлілігін арттырды.

1990-жылдары жеңіл атлетиканың дамуындағы негізгі үрдістер:

- **Кәсібилендіру.** 1990-жылдары жеңіл атлетика түпкілікті түрде кәсіби спорт мәртебесіне өтті. Атлеттер келісімшарттарға қол жеткізіп, демеушілік қолдау ала бастады, ал жетекші спортшылар әлемдік жұлдыздарға айналды.

- **Бұқаралық сипат пен коммерциялану.** Жеңіл атлетика ғаламдық деңгейдегі спорттық көрініске айналды: телетрансляциялар, халықаралық турнирлер мен демеушілік инвестициялар жарыстарды кең аудитория үшін қолжетімді етті.

- **Географияның кеңеюі.** Бұрын АҚШ, КСРО және Еуропа елдері үстемдік етіп келсе, 1990-жылдары Африка, Азия және Кариб бассейні спортшылары көшбасшылар қатарына қосылды.

Әлемдік жеңіл атлетиканың дамуына әлемдегі саяси өзгерістер зор ықпал етті:

- **КСРО-ның ыдырауы (1991)** жаңа тәуелсіз мемлекеттердің пайда болуына алып келді, олардың әрқайсысы өз ұлттық құрамаларын қалыптастыра бастады. Бұл халықаралық жарыстарға қатысушылар санын арттырып, оларды анағұрлым алуан түрлі етті.

- **Спорттық одақтардың өзгеруі.** Шығыс Еуропа елдерінің спортшылары әлі де көшбасшылар қатарында қалды, алайда экономикалық қиындықтар салдарынан кейбір дайындық жүйелері жойылды.

- **Спорттың жаһандануының күшеюі.** Атлеттерге түрлі елдерде жаттығуға және өнер көрсетуге мүмкіндік берілді, бұл тәжірибе алмасуға ықпал етті.

Орта және ұзақ қашықтыққа жүгіруде африкалық үстемдік жалғасты. 1990-жылдары кениялық және эфиопиялық жүгірушілердің басымдығы айрықша күшейді. **Хайле Гебреселассие** (Эфиопия), **Пол Тергат** (Кения) және басқа спортшылар әлемдік рекордтарды жаңартты. Африкалық атлеттер Олимпиада ойындарында ғана емес, сонымен қатар марафондарда және бүкіл әлемдегі коммерциялық жарыстарда басты фаворитке айналды. Олардың жетістіктерінің себептері: биік таулы аймақтардағы жаттығулар, жоғары мотивация және табиғи төзімділік болды.

1990-жылдары жаттығу үдерісін жекелендіруге ерекше көңіл бөлінді: бағдарламалар спортшы жағдайын тестілеу мен мониторинг негізінде құрылды. Заманауи технологияларды пайдалану (бейнежазбаларды талдау, техниканы бақылауға арналған компьютерлік бағдарламалар, пульсометрлер) қалыпты тәжірибеге айналды. Спорттық медицина мен қалпына келтіру әдістері дамыды: массаж, криотерапия, физиотерапия қалпына келуді жылдамдатуға мүмкіндік берді.

Әйелдер арасындағы жеңіл атлетика да қарқынды дами түсті. 1990-жылдар әйелдер бағдарламасының кеңею кезеңі болды: үш аттап секіру және марафон сияқты жаңа сайыстар енгізілді. Әйелдер бұрын қол жетпейді деп саналған рекордтарды орната бастады. Әйелдер жеңіл атлетикасындағы көшбасшылардың қатарына Шығыс Еуропа, АҚШ, Қытай және Кариб бассейні спортшылары шықты.

1990-жылдары допинг мәселесі жаппай сипат алды. Көптеген даңқты рекордтар мен жеңістер күмән тудырды. Халықаралық жеңіл атлетика федерациясы

(IAAF) бақылауды күшейтті: тосын тексерулер енгізілді, тыйым салынған препараттардың тізімі кеңейді. Ең белгілі жағдайлардың қатарында жетекші атлеттерге қатысты дисквалификациялар мен тергеулер болды, бұл спортқа деген сенімді әлсіретті. Сонымен бірге, допингке қарсы күрес 2000-жылдардағы қатаң антидопинг саясатының негізін қалады.

1990-жылдар жеңіл атлетикаға тұмас бір аңыздар шоғырын сыйлады:

- **Майкл Джонсон (АҚШ)** – 1996 жылғы Олимпиадада (200 және 400 м) бірегей «қос жеңістің» иегері, әлем рекордтарының авторы.
- **Хайле Гебреселассие (Эфиопия)** – ұзақ қашықтыққа жүгіруден көп дүркін әлем чемпионы және Олимпиада чемпионы.
- **Донован Бэйли (Канада)** – спринттен Олимпиада чемпионы және рекорд иегері.
- **Сергей Бубка (Украина)** – сырықпен секіруден үстемдігін жалғастырып, аңыз мәртебесін нығайтты.

1990–2000 жылдар аралығы шешуші кезең болды:

- жеңіл атлетика түпкілікті түрде кәсіпқойлық дәуіріне өтті;
- ұзақ қашықтықтардағы пәндерде Африканың үстемдігі нығайды;
- әйелдер жеңіл атлетикасы ерлер спорт түрлерімен тең мәртебеге ие болды;
- допингке қарсы жүйелі күрес басталды;
- халықаралық жарыстар индустриясының қазіргі негіздері қаланды (Diamond League, коммерциялық марафондар).

1990-жылдар жеңіл атлетикадағы қарама-қайшылық кезеңі болды. Бір жағынан, бұл дәуір әлемге ұмытылмас рекордтар мен тарихта мәңгі қалған жарқын спортшыларды сыйлады. Екінші жағынан, ол спорттың коммерциялану мен допинг алдында қаншалықты осал екенін көрсетті. Дегенмен, дәл осы 1990-жылдары жеңіл атлетика қазіргі бейнесін алып, ХХІ ғасырдағы одан әрі дамуына берік негіз қалады.

2000 жылға қарай жеңіл атлетика әлемдегі ең жаһандық спорт түрлерінің біріне айналды:

- **Сидней Олимпиадасында (2000 жыл)** бағдарламада 40-тан астам сайыс түрі болды;
- медиа қамтудың күшеюі жеңіл атлетика жұлдыздарын әлемдік деңгейдегі танымал тұлғаларға айналдырды;
- гендерлік теңдік пен әділ бәсекенің қатаң ережелерін орнатуға бағытталған реформалар жалғасты.

ХХІ ғасырда жеңіл атлетика Олимпиада ойындарындағы басты спорт түрлерінің бірі болып қала берді. Токио Олимпиадасында (2021) және Париж Олимпиадасында (2024) дәл жеңіл атлетика сайыстары көрермендердің ең көп назарын өзіне аударды. ***Ірі халықаралық турнирлер:***

- Жеңіл атлетикадан әлем чемпионаттары (1983 жылдан бастап, екі жылда бір рет өткізіледі);

- **Бриллиантты лига** - әлемнің ең үздік спортшыларын біріктіретін жыл сайынғы беделді коммерциялық жарыстар сериясы;

- Құрлықтық біріншіліктер - Еуропа, Азия, Африка чемпионаттары, Панамерикалық ойындар;
- Бұқаралық марафондар - Лондон, Бостон, Берлин, Нью-Йорк және Токио марафондары, олар World Marathon Majors сериясына кіреді.

ХХІ ғасырда орта және ұзақ қашықтыққа жүгіруде африкалық спортшылардың үстемдігі айқын байқалды. Кения, Эфиопия және Уганда атлеттері тұрақты түрде әлемдік рекордтар орнатып, ең ірі жарыстарда жеңіске жетіп келеді.

Сонымен қатар, жеңіл атлетиканың жаңа орталықтары басқа аймақтарда да қалыптасуы байқалды:

- АҚШ пен Ямайка спринтерлік сайыстарда көш бастап тұр;
- Еуропа техникалық түрлерде - секіру мен лақтыруда мықты;

- Қытай мен Жапония спорттық жүріс пен марафондарды белсенді дамытып жатыр;
- Қазақстан, Өзбекстан және Орталық Азияның басқа елдері халықаралық аренада өз позицияларын біртіндеп нығайтып келеді.

Қазіргі спортты технологиясыз елестету мүмкін емес:

- **жабдықтар мен аяқ киім:** көміртекті табанды кроссовкалар (Nike Vaporfly, Adidas Adizero) марафондық жүгіруде шынайы төңкеріс жасап, нәтижелерді айтарлықтай жақсартты;

- **электронды хронометраж және фотофиниш жүйелері** уақытты мыңдық үлеске дейін дәл тіркеуді қамтамасыз етеді;

- **бейнеанализ және биомеханика** спортшылар мен жаттықтырушыларға техниканы жетілдіруге көмектеседі.

- **спорттық медицина мен қалпына келтіру** (криотерапия, оттекті камералар, инновациялық физиотерапия әдістері) жүктемеден кейін тезірек қалпына келуге мүмкіндік береді.

- **жасанды интеллект пен машиналық оқыту**, олар жаттығу үдерістері мен атлеттердің физикалық жағдайы туралы деректерді талдайды. Бұл жеке жоспарларды құруға, дайындықтың тиімділігін арттыруға және жарақат алу қаупін төмендетуге көмектеседі. Мысалы, арнайы бағдарламалар жүгірушінің қадамын, жылдамдығын, дене еңкею бұрышын және басқа да көрсеткіштерін бақылайды.

- **денсаулықты бақылауға арналған датчиктер** - кәсіби атлеттердің көбі жүрек жұмысының параметрлерін, қандағы оттегі деңгейін, дене температурасын және тіпті күйзеліс деңгейін тіркейтін фитнес-білезіктерді пайдаланады. Бұл құрылғылар жаттықтырушыларға жаттығуды жалғастыру немесе демалыс қажеттілігі туралы негізделген шешім қабылдауға мүмкіндік береді.

- **виртуалды шындық (VR) және симуляциялар**, олар жарыстың шынайы жағдайларын модельдейді, техникалық және тактикалық дағдыларды жетілдіруге, сондай-ақ жарақат алу қаупін азайтуға көмектеседі. Мысалы, жүгірушілер VR-жүйелерін әртүрлі трассаларды имитациялау үшін пайдаланып, кез келген бедерде және жағдайда жаттыға алады.

Қазіргі жеңіл атлетиканың ең маңызды мәселелерінің бірі – допинг болып қала береді. Әлемдік допингке қарсы агенттік (WADA) және World Athletics тыйым салынған препараттарды қолдануды қатаң бақылайды. Ерекше назар спортшылардың биологиялық паспорттарына, тосын тексерулерге және ережені бұзушыларға қарсы санкцияларға аударылады. Допингке қатысты даулар спортқа деген сенімді әлсіреткенімен, ХХІ ғасырда жарыстардың ашықтығы мен әділдігі артып келе жатқанын байқауға болады.

Кәсіби спортпен қатар бұқаралық жеңіл атлетика да қарқынды дамыды. Әлемнің әрбір қаласында мыңдаған әуесқой жарыстар өткізіледі — мектептік кросстардан бастап марафондарға дейін. Ерекше танымалдылыққа **паркран (Parkrun)** ие болды - 5 км қашықтыққа тегін жүгіру жарыстары, олар апта сайын көптеген елдерде ұйымдастырылады. Бұл қозғалыс миллиондаған әуесқойлар үшін жүгіруді қолжетімді етті және жеңіл атлетиканы бұқаралық мәдениет пен салауатты өмір салтының бір бөлігіне айналдырды.

Жеңіл атлетиканың болашағы бірнеше негізгі бағыттармен байланысты:

1. Географияны кеңейту - жаңа елдер мен аймақтарды тарту.
2. Инновациялар - жабдықтарға, дайындыққа және төрелік етуге технологияларды енгізу.
3. Гендерлік теңдік - ерлер мен әйелдер үшін жарыс бағдарламаларын теңестіру.
4. Инклюзия - паралимпиадалық жеңіл атлетиканың танымалдығының артуы.
5. Экологиялық тұрақтылық - қоршаған ортаға зиянды барынша азайтатын жарыстарды ұйымдастыру (мысалы, «жасыл марафондар»).

Пайдаланылған әдебиеттер тізімі:

1. Бахтиярова С.Ж. Жеңіл атлетика оқыту әдістемесі: Оқу құралы / С.Ж.Бахтиярова. – Орал: М.Өтемісов атындағы БҚМУ редакциялық баспа орталығы, 2013. – 199 б.
2. Джекенев П.С., Курманбекова А.С. Жеңіл атлетиканың қысқа, орта және ұзын қашықтарға және марафон жүгіру түрлерінің оқыту әдістемесі: оқу құралы / П.С. Джекенев, А.С. Курманбекова – Алматы: Альманахъ 2022 – 120 б.
3. Джекенев П.С. Жалпы білім беретін мектепте жеңіл атлетика сабақтарын өткізудің әдістемелік ерекшеліктері: оқулық / Джекенев П.С.- Алматы: Альманахъ 2022 – 234 б.
4. Оңғарбаева, Д. Жеңіл атлетикадағы функционалды және физикалық дайындықтың негіздері: Оқу құралы / Д. Оңғарбаева, Г. Мадиева, Е. Алимханова.- Алматы: Қазақ университеті, 2013.- 83 б.

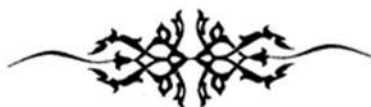
**УДК (ӘӨЖ): 796.01****МЕКТЕПТЕГІ БЕЙІМДІК ДЕНЕ ТӘРБИЕСІ САБАҚТАРЫН ӨТКІЗУ
ЕРЕКШЕЛІКТЕРІ**

Джекенев Пахыт Сулейманович - доцент, Қазақстан Республикасының құрметті спорт қайраткері.

Шерхан Муртаза атындағы Халықаралық Тараз университеті

Сулейманов Олжас Пахытұлы- «Дене тәрбиесі» кафедрасының аға оқытушысы, педагогика және психология магистрі.

М.Х. Дулати атындағы Тараз Университет, Тараз қаласы, Қазақстан

Түйіндеме: Бұл мақалада мектептегі бейімдік дене тәрбиесі сабақтарының өткізі ерекшеліктері қарастырылған, бейімдік дене тәрбиесіне түсінік берілген, оның мақсаты мен міндеттері, мектептегі бейімдік дене тәрбиесінің сабақтарының әртүрлі формаларының ерекшеліктері көрсетілген

Кілт сөздер: бейімдік дене тәрбиесі, денсаулық жағдайы, физикалық жаттығулар, әртүрлі формалары, динамикалық үзіліс, сергіту сәттері

Аннотация: В данной статье рассмотрены особенности проведения уроков адаптивного физического воспитания в школе, даны разъяснения по адаптивному физическому воспитанию, показаны его цели и задачи, особенности различных форм занятий адаптивного физического воспитания в школе.

Ключевые слова: адаптивное физическое воспитание, состояние здоровья, физические упражнения, различные формы, динамические перерывы, физкультурные минутки

Abstract: This article discusses the specifics of conducting adaptive physical education lessons at school, provides explanations on adaptive physical education, shows its goals and objectives, and the specifics of various forms of adaptive physical education classes at school.

Keywords: adaptive physical education, health status, physical exercises, various forms, dynamic breaks, physical education minutes

Мектептегі бейімдік дене тәрбиесі мүмкіндігі шектеулі балаларға (мүгедектерге) бағытталған білім беру процесінің маңызды бағыты болып табылады. Дәстүрлі дене тәрбиесі сабақтарынан айырмашылығы, бейімделу сабақтары балалардың жеке психофизиологиялық ерекшеліктерін ескереді, бұл оларды икемді, мақсатты және адамгершілікке айналдырады.

Бейімдік дене тәрбиесі (білім беру саласында) - денсаулығы шектеулі адамның өмірге, тұрмыстық және еңбек қызметіне дайындалуындағы, бейімдік дене шынықтыруға оң және белсенді қатынасты қалыптастырудағы қажеттіліктерін қанағаттандыратын бейімдік дене шынықтырудың бір түрі. Бейімдік дене тәрбиесімен айналысу барысында арнайы білім, өмірлік және кәсіби қажетті қозғалыс білік пен дағдылар кешені қалыптасады, негізгі физикалық және психикалық қасиеттер дамиды, әртүрлі органдар мен жүйелердің функционалдық мүмкіндіктері артады, дамиды, сақталады және қолда бар дене-қозғалыс сипаттамалары жаңа сапада пайдаланылады.

Мектептегі бейімдік дене тәрбиесі – бұл тек білім беру бағдарламасының бір бөлігі ғана емес, сонымен қатар денсаулығы шектеулі балалардың денсаулығын нығайтып, өзіне сенімділігін қалыптастыратын және өмірге деген оң көзқарасын дамытатын маңызды әлеуметтік институт. Сабақтарды сауатты ұйымдастыру тұлғаның үйлесімді дамуына, әлеуметтік интеграциясына және оқушылардың болашақта дербес өмір сүруіне ықпал етеді.

Бейімдік дене тәрбиесінің негізгі мақсаты - қатысушылардың өз күштеріне саналы көзқарасын қалыптастыру, оларға деген сенімділік, батыл және шешуші әрекеттерге дайын болу, дене шынықтыру субъектісінің толық жұмыс істеуі үшін қажетті жаттығуларды жену, сонымен қатар валеологияның ұсыныстарына сәйкес жүйелі жаттығулар мен салауатты өмір салтын жүзеге асыру қажеттілігі. Адамның өзіне, өз күшіне деген көзқарасын барабар қалыптастыру, оларға деген сенімділік және денсаулықты нығайту үшін жүйелі түрде спортпен шұғылдану қажеттілігі – мұның бәрі бейімдік дене тәрбиесінің **негізгі мақсаты** болып табылады.

Мектеп жасындағы бейімдік дене тәрбиесінің міндеттері:

1. Қозғалыс дағдыларды дамыту.
2. Психикалық процестер мен сөйлеуді дамыту.
3. Танымдық белсенділікті дамыту.
4. Кәсіби бағдар.

Бейімдік дене тәрбиесі дененің барлық физиологиялық функциялары мен физикалық дамуына әсер ететін түзету және оңалту жұмыстарының негізі болып табылады.

Бейімдік дене тәрбиесімен айналысу барысында денсаулық жағдайы бұзылған адамдарда мыналар қалыптасады:

- өмірлік маңызды біліктер мен дағдылар;
- физикалық және психикалық қасиеттер дамиды;
- дененің функционалдық мүмкіндіктері артады.

Мүмкіндігі шектеулі адамдардың бейімдік дене тәрбиесінде жаттығулардың екі тобы бөлінеді: жалпы дайындық, оған жаттығулар, гимнастика, ойындар және арнайы жаттығулар кіреді, олар белгілі бір физикалық қасиеттерді дамытуға және жоғалған дене функцияларын қалпына келтіруге бағытталған (жүзу, жүгіру, жүру).

Түзету мақсатында кешенді әсер ететін тренажерлерді пайдалану дене тәрбиесінің тиімді құралдарының бірі болып табылады. Бейімдік дене шынықтырудың бұл түрі өте маңызды, өйткені физикалық жаттығулар процесінде психикалық, моральдық, эстетикалық, еңбек және басқа да тәрбие түрлері жүреді. Бейімдік дене тәрбиесінде тренажерлерді қолдану келесі мүмкіндіктер береді:

- Дене жаттығуларын әртараптандыру. Тренажерлер жеке бұлшықет топтарына жергілікті әсер етеді.
- Ағзаның функционалдық мүмкіндіктерін жақсарту.
- Кіші топтық сабақтар өткізу және тренажерларды өз бетінше қозғалыс әрекетінде пайдалану.
- Жетіспейтін дене шынықтыру компоненттерін және ақау немесе ауруға байланысты шектеулерді өтеу.
- Жаттығуды орындау үшін қауіпсіз жағдай жасау. Бұл іс-әрекеттің қолайлы эмоционалды фонын қамтамасыз етеді.

Мүгедектік алынған патология болған жағдайда, адам өмірлік маңызды біліктер мен дағдыларды қайта үйренуі керек.

Бейімдік топтарындағы сабақтар бірқатар негізгі принциптерге негізделген:

- даралау - әр баланың физикалық және психикалық даму деңгейін есепке алу;
- біртіндеп және қол жетімділік-жаттығулар қарапайымнан күрделіге, жекеден тұтастыққа таңдалады;
- қауіпсіздік-жүктемені міндетті бақылау, жарақат алу қаупін болдырмау;
- жүйелілік-сабақтардың жүйелілігі тұрақты нәтиженің шарты ретінде;
- әртүрлілік-қызығушылықты сақтау үшін әртүрлі формаларды, ойындарды, жаттығуларды қолдану;
- кешенділік-физикалық белсенділіктің сауықтыру гимнастикасы, тыныс алу жаттығулары, психорелаксация элементтерімен үйлесуі.

Мектепте бейімдік дене тәрбиесінің сабақтарының әртүрлі формалары қолданылады:

1. Жеке сабақтар – айқын бұзушылықтары бар балаларға арналған. Бейімдік дене тәрбиесіндегі жеке сабақтар физикалық, интеллектуалды немесе сенсорлық шектеулері бар адамдарға арналған жаттығу бағдарламаларын әзірлеуге және жүзеге асыруға жекелендірілген тәсілді қамтиды.

Мұндай сабақтардың негізі медициналық, физиологиялық және психологиялық аспектілерді қоса алғанда, қатысушыны жан-жақты бағалау болып табылады. Оның негізінде физикалық белсенділіктің жеке жоспары құрылады, ол нақты физикалық мүмкіндіктерді, шектеулерді, сондай-ақ қатысушының қалауы мен мақсаттарын ескере отырып құрылады.

Бейімдік дене тәрбиесіндегі жеке тәсілдердің артықшылықтары:

- *Әр адамның жеке қажеттіліктері мен мүмкіндіктерін ескеру.* Бұл жаттығуды әр адамның мақсаттары мен мотивациясын ескере отырып, оның физикалық және психологиялық ерекшеліктеріне бейімдеуге мүмкіндік береді.
- *Максималды қауіпсіздік және жарақаттанудың алдын алу.* Жеке тәсілдер белгілі бір адамға қауіпті болуы мүмкін қажетсіз жүктемелер мен жаттығулардан аулақ болуға мүмкіндік береді.
- *Жаттығулардың тиімділігін арттыру.* Жеке тәсіл әр адамға сәйкес келетін ең тиімді жаттығулар мен әдістерді анықтауға мүмкіндік береді.
- *Мотивация мен физикалық белсенділікке қызығушылықты қолдау.* Жеке тәсілдер адамдарды физикалық белсенділікті жалғастыруға ынталандыратын қызықты және әртүрлі оқу бағдарламаларын жасауға мүмкіндік береді.

2. Топтық сабақтар - физикалық жағдайы жақын оқушыларға арналған. Бейімдік дене тәрбиесіндегі топтық сабақтар қозғалыс белсенділігін қалыпқа келтіруге және әлеуметтік оңалтуды жеделдетуге бағытталған.

Мұндай сабақтардың кейбір ерекшеліктері:

- топтағы балалардың оңтайлы саны-4-7 адамнан аспайды;
- сабақтың соңында қорытынды шығарылады, бұл балаларда тапсырмаларды орындауға жауапкершілікпен қарауды дамытады;
- топтық сабақтарда олар еліктеуге бейім болғандықтан, бір-бірін үйрену және көшіру арқылы жеке қозғалыстар мен дағдыларды тезірек игереді;
- сабақтың эмоционалды фоны маңызды, осы мақсатта музыкалық сүйемелдеу жиі қолданылады.

Топтық сабақтарды аптасына кемінде екі рет 40-тан 60 минутқа дейін өткізген жөн.

3. Интеграцияланған сабақтар - мүмкіндігі шектеулі балалармен бірлескен сабақтар (көбінесе ойын түрінде). Бейімдік дене тәрбиесіндегі интеграцияланған сабақтар - бұл бір-бірін толықтыра отырып, әртүрлі білім беру салаларындағы білімді тең негізде біріктіретін сабақтар.

Мұндай сабақтардың мақсаты - зерттелетін құбылыс, оқиға, процесс туралы бағдарламаның тақырыбында, бөлімінде көрініс табатын тұтас идеяларды қалыптастыру. Интеграцияланған сабақта мұғалім баланың дамуының бірнеше мәселелерін шеше алады (танымдық қызығушылық, қиялдың, зейіннің, ойлаудың, сөйлеудің және есте сақтаудың дамуы артады), ал балалар бағдарламаның әртүрлі бөлімдерінің мазмұнын қатар игереді.

Бейімдік дене тәрбиесіндегі интеграцияланған әрекеттердің кейбір мысалдары:

- Физикалық және сөйлеу дамуының интеграциясы. Іс-әрекеттерді айту және жаттығулардың атауы, қозғалыс белсенділігі процесінде балалардың сөйлеу белсенділігін ынталандыру.

- Дене шынықтыру мен көркемдік-эстетикалық қызметті біріктіру. Өлеңдер, санау мәтіндеріне арналған ойындар мен жаттығулар, балалар мен тәрбиешінің сыртқы келбетінің эстетикалық жағына назар аудару, бөлмені безендіру.

4. Түзету-дамыту жаттығулары – бұл дене бітімін түзетуге, қимыл үйлесімділігін дамытуға, бұлшықет қысымдарын азайтуға арналған арнайы кешендер. Бейімдік дене тәрбиесіндегі түзету-дамыту жаттығулары мынадай міндеттерді шешуге бағытталған:

- қол, аяқ, тұлға, бас қимылдарын, отырғыш қалыптарын, тік тұру қалпын, жүруді түзету;

- негізгі әлеуметтік-тұрмыстық қимылдарды түзету - затты ұстау, түймелеу, сақтап тұру және әртүрлі тұрмыстық заттармен әрекет жасау;

- тепе-теңдік қызметін түзету және дамыту;

- қимыл үйлесімділігін түзету және дамыту;

- жалпы дене дайындығын түзету және жетілдіру;

- соматикалық бұзылыстардың алдын алу және түзету;

- психикалық үдерістерді дамыту — есте сақтау, назар аудару, әрекетке тез жауап беру және т.б.

Түзету-дамыту жаттығуларының кейбір топтары:

- Тыныс алу жаттығулары. Әр түрлі бастапқы қалыптарда (отырып, тұрып, жатып) дұрыс тыныс алуды бақылау. Сондай-ақ, жүріс кезінде тынысты бақылау, дем шығарғанда дыбыстарды айту, мұрын арқылы дем алу және дем шығару.

- Дене бітімін түзетуге арналған жаттығулар. Әр түрлі жаттығуларды орындау барысында дұрыс дене бітімін сақтау, бастыға қапшық қойып жүру, қапшықпен тұмсыққа көтеріліп, өкшеге түсу, арқа мен іш бұлшықеттерін күшейтуге арналған жаттығулар, швед қабырғасында орындалатын жаттығулар.

- Табан жалпақтығын түзету және алдын алу жаттығулары. Отырған қалыпта табандарды кезекпен және қатарынан оңға, солға айналдыру, аяқпен допты домалату, арқанмен немесе шеңбермен қадамдап жүру, табанның ішкі және сыртқы бөлігімен жүру, массаждық жолақпен жүру.

5. Оңалтуға бағытталған үзілістер мен сергіту сәттері

Адаптивті дене тәрбиесінде оздоровительные паузы мен сергіту сәттері шаршауды басуға, белсенді демалыс ұйымдастыруға және оқушылардың ой еңбегіне қабілеттілігін арттыруға көмектеседі.

Динамикалық үзіліс – бұл сабақ үстінде немесе үзіліс кезінде өткізілетін қысқа жаттығулар жиынтығы. Ол сергіту сәттері, қимылды, хоровадтық және саусақ ойындары, бетке, алақан мен саусақтарға жасалатын массаж, ырғақты жаттығулар, валеология бұрышындағы ойындар (бөренелі жолақтармен, тығындармен, түймелермен жүру, «кластар» ойыны және т.б.) түрінде жүзеге асырылады.

Сергіту сәттері – шағын көлемдегі дене жаттығулары кешені. Оларды партада отырып та, түрегеліп тұрып та орындауға болады: иықты жазу, арқаға жеңіл бүгілу, созылу, басты айналдыру, аяқпен «ойнау». Сондай-ақ, сергіту сәттерінің құрамына көзге арналған жаттығулар (бұрылу, айналмалы қимылдар) енгізіледі.

Сергіту сәттерінің міндеттері:

-оқушылардың психикалық ширығуын басқа іс-әрекетке ауыстыру арқылы жеңілдету;

-дене жаттығуларын пайдалану арқылы рекреативтік әсерге қол жеткізу;

-балалардың дене жаттығуларына қызығушылығын ояту;

-дене жаттығуларының денсаулыққа әсері туралы қарапайым түсініктер мен оларды өздігінен орындау жөніндегі бастапқы білімдерді қалыптастыру.

Пайдаланылған әдебиеттер тізімі:

1. Бегидова Т. П. Основы адаптационной физической культуры: учебное пособие / Т. П. Бегидова. Москва: Физическая культура и спорт, 2007. 192 с.
2. Евсеев С. П. Адаптивная физическая культура: учебное пособие / С. П. Евсеев, Л. В. Шапкова. Москва: Советский спорт, 2000. 240 с.
3. Частные методики адаптивной физической культуры: учебное пособие / под ред. Л. В. Шапковой. Москва: Советский спорт, 2003. 464 с.
4. Рипа М. Д. Лечебно-оздоровительные технологии в адаптивном физическом воспитании : учебное пособие для вузов / М. Д. Рипа, И. В. Кулькова. — 2-е изд., испр. и доп. — Москва: Издательство Юрайт, 2020. — 158 с.

**УДК:796.5****БЕЙІМДІК СПОРТТЫ ДАМУЫНЫҢ ФАКТОРЛАРЫ МЕН ҮРДІСТЕРІ**

Джекенов Пахыт Сулейманович - доцент, Қазақстан Республикасының құрметті спорт қайраткері.

Шерхан Муртаза атындағы Халықаралық Тараз университеті

Кеңес Сания Берикқызы - «Дене шынықтыру және спорт» кафедрасының ассистенті, педагогика және психология магистрі.

Шерхан Муртаза атындағы Халықаралық Тараз Университет, Тараз қаласы, Қазақстан

Түйіндеме: Бұл мақалада авторлар бейімдік спорт туралы түсінік берген, негізгі мақсатын көрсеткен, бейімдік спорттың дамуына әсер ететін факторлар мен бейімдік спорттың даму үрдістерін зерттеген, қорытында оң үрдістерге қарамастан, бейімдік спорт бірқатар мәселелерге тап болғанын көрсеткен

Кілт сөздер: бейімдік спорт, паралимпиадалық, сурдолимпиадалық қозғалыс, мүгедектер, денсаулығында шектеулері бар адамдар, факторлар, үрдістер

Аннотация: В данной статье авторами даны основные понятия адаптивного спорта, обозначены его основные цели, изучены факторы и тенденции, влияющие на развитие адаптивного спорта, в заключении несмотря на положительные тенденции, авторами показаны ряд проблем которые есть в развитии адаптивного спорта

Ключевые слова: адаптивный спорт, паралимпийское, сурдолимпийское движение, инвалиды, люди с ограничениями в здоровье, факторы, тенденции

Abstract: In this article, the authors give the basic concepts of adaptive sports, identify its main goals, study the factors and trends affecting the development of adaptive sports, in conclusion, despite the positive trends, the authors show a number of problems that exist in the development of adaptive sports

Keywords: adaptive sports, Paralympic, Deaflympic movement, people with disabilities, people with disabilities, factors, trends

Бейімдік спорт бейімдік дене шынықтырудың бір түрі ретінде денсаулық жағдайындағы ауытқулары бар адамның қажеттіліктерінің кешенін қанағаттандыруға арналған, олардың негізгілері - өзектіліктің өзі, өз қабілеттерінің мүмкін болатын өзін-өзі жүзеге асыруы және оларды денсаулығына ұқсас проблемалары бар басқа адамдардың

қабілеттерімен салыстыру (аяқ-қолдардың ампутациясы, жұлынның жарақаты, қозғалысты басқарудың орталық механизмдерінің зақымдануы, көру, есту, интеллект және т. б.). Бейімдік спорттың негізін бәсекелестік қызмет және оған мақсатты дайындық, қол жетімді биологиялық деңгейде максималды бейімделу - компенсаторлық мүмкіндіктерге қол жеткізу, сақтау функциялары есебінен жеке спорттық техниканы жетілдіру құрайды. Қазіргі уақытта бейімдік спорт негізінен ірі халықаралық паралимпиадалық және сурдолимпиадалық қозғалыс аясында дамуда.

Бейімдік спорттың **негізгі мақсаты** мүгедектің спорттық мәдениетін қалыптастыру, оны осы саладағы қоғамдық - тарихи тәжірибеге баулу, жұмылдыру, технологиялық, зияткерлік және дене шынықтырудың басқа да құндылықтарын игеру болып табылады. Сонымен қатар, бұл кешеннің жетекші қажеттіліктеріне әлеуметтену мен әлеуметтік интеграцияның жалпыланған көрінісінде қарым-қатынас (коммуникативті қызмет), иеліктен шығу, пәтердің жабық кеңістігінен шығу қажеттіліктері кіреді. Бейімдік спортының негізгі мақсаттары мүгедектер мен денсаулық жағдайында ауытқулары бар адамдардың әлеуметтік қолайлы және мақұлданған қызмет түріндегі ең жоғары өзін - өзі жүзеге асыруы, олардың оңалту әлеуетін және өмір сүру сапасының деңгейін арттыру және соның салдарынан халықтың осы санатын әлеуметтендіру және кейіннен әлеуметтік интеграциялау болып табылады, олар тек осы адамдарды нормалар мен ережелерге бейімдеу арқылы ғана жүзеге асырылмауы керек дені сау азаматтардың өмірі, сонымен қатар олардың жағдайларын ескере отырып жүзеге асырылуы керек.

Бейімдік спорт бүгінгі күні әлемдік спорт жүйесінің ажырамас бөлігі болып табылады, ол қоғамның инклюзияға, тең мүмкіндіктерге және әлеуметтік әділеттілікке ұмтылысын көрсетеді. Оның дамуы тек медициналық және педагогикалық қырларымен ғана емес, сонымен қатар жаһандық әлеуметтік, мәдени, экономикалық және технологиялық өзгерістермен де тығыз байланысты. Бейімдік спорт денсаулығында шектеулері бар адамдарға өзінің физикалық, психологиялық және әлеуметтік қажеттіліктерін іске асыруға көмектесіп, қоғамға кірігуіне және өмірге оң көзқарас қалыптастыруына ықпал етеді.

Перспективаларды терең түсіну үшін бейімдік спорттың дамуына ықпал ететін негізгі факторларды қарастыру, сондай-ақ оның қазіргі және болашақ жағдайын айқындайтын басты үрдістерді анықтау қажет.

Бейімдік спорттың дамуына әсер ететін факторлар

1. Әлеуметтік-экономикалық факторлар

- мемлекеттік қолдау деңгейі: заңнамалық негіздердің, қаржыландыру бағдарламаларының, мамандандырылған орталықтар мен жеңілдіктердің болуы;
- әлеуметтік саясат: мүгедектігі бар адамдарды әлеуметтік интеграциялау саласындағы басымдықтар, білім беру мен спортқа қолжетімділік;
- экономикалық база: спорттық клубтарды, федерацияларды, инфрақұрылымды қаржыландыру, жаттықтырушылар мен мамандарды даярлау;
- инфрақұрылымдық факторлар: денсаулығында шектеулері бар адамдарға, мүгедектерге және әлеуметтік жағдайы төмен топтарға спорт нысандарының қолжетімсіздігі, мамандандырылған спорттық ғимараттардың, құрал-жабдықтар мен инвентарьдың жеткіліксіздігі;
- кадрлық факторлар: бейімделген дене мәдениеті мен спорт саласындағы қызметкерлердің жетіспеушілігі, соның ішінде штаттық бірліктердің жоқтығы немесе еңбекақының төмендігіне байланысты мамандық бойынша жұмыс істегісі келмеуі;
- ұйымдастырушылық факторлар: үйлестірудің болмауы және ведомствоаралық өзара әрекеттестіктің жеткіліксіз тиімділігі, билік деңгейлері арасындағы, сондай-ақ денсаулығында шектеулері бар адамдардың дене мәдениеті мен спорты саласындағы қоғамдық ұйымдармен өзара іс-қимылдың әлсіздігі.

2. Медико-биологиялық факторлар

- жаттығушылардың жеке ерекшеліктері: жас, жыныс, денсаулық жағдайы, қимыл-қозғалыс мүмкіндіктері, қатар жүретін аурулар мен екіншілік бұзылыстар, сақталған функциялардың (қозғалыс, сезімдік, интеллектуалдық) жағдайы ескеріледі;
- дене жаттығуларының әсері: олар тірек-қимыл аппаратының жұмысын нығайтып, дамытады, сүйектердің өсуін ынталандырады, буындар мен байламдарды күшейтеді, бұлшықеттердің күшін, тонусын және серпімділігін арттырады;
- дәрігерлік-педагогикалық бақылау әдістері: функциялық мүмкіндіктердің бір бөлігін жоғалтуға себеп болған ауруды немесе патологиялық жағдайды жүйелі түрде бақылауды қамтиды;
- арнайы инвентарь мен жабдықтармен қамтамасыз ету: бұл белгілі бір дағдылардың ішінара жоғалуын қалпына келтіру немесе әртүрлі оқыту әдістемелері мен техникалық құралдарды қолдану арқылы адамдардың жылдам бейімделуіне қажет;
- медицина мен оңалтудың дамуы: денсаулықты қалпына келтірудің заманауи әдістері әртүрлі бұзылыстары бар адамдардың спортқа көбірек тартылуына мүмкіндік береді.

3. Психолого-педагогикалық факторлар

- Психологиялық қолдау. Сабақтардың табысты өтуі үшін спортшылардың жеке ерекшеліктерін ескеру маңызды: қабілеттерін, ерік-жігерін, эмоциялық реакцияларын, коммуникативтік дағдыларын және көшбасшылық қасиеттерін, белгілі бір іс-әрекет түрлеріне бейімділігін, темпераментін.
- Мотивацияны қалыптастыру. Жаттықтырушы спортшылардың сабаққа ішкі ынтасын оятуға ұмтылуы тиіс. Сыртқы мотивация көздері (мұғалімдер, ата-аналар, достар) тиімді болуы мүмкін, бірақ олардың ықпалы әдетте тұрақсыз болады.
- Денсаулық шектеулерін ескеру. Олар бейімдік спортпен шұғылдануға деген ынтаға әсер етеді, бірақ сонымен қатар қимыл-қозғалыс белсенділігін арттыруға қосымша ынталандырушы фактор бола алады.
- Психологиялық диагностика. Ол спортшының психологиялық дайындық деңгейін, сабақпен жаттығу процесіне мотивациясын, жарыстарға қатысуға дайындығын, жүктемелерге бейімделуін бағалауды, сондай-ақ дайындықты бақылау мен түзетуді қамтиды.
- Отбасы мен ортаның рөлі. Жақындарының қолдауы адамның спортқа тартылуына тікелей ықпал етеді.
- Кадрларды даярлау. Білікті жаттықтырушылар, нұсқаушылар, педагогтар және психологтар спортшыларға тиімді қолдау көрсетуді қамтамасыз етеді.

4. Мәдени және құндылықтық факторлар

- қоғам тарапынан қолдау мен түсіну деңгейі: егер қоғам мүмкіндігі шектеулі адамдарға оң көзқараспен қарап, қажетті инфрақұрылым, жабдықтар мен мамандарды ұсынуға дайын болса, онда олар еш кедергісіз дене мәдениетімен айналыса алады.
- әлеуметтік байланыстар: егер мүмкіндігі шектеулі адамдардың бейімделген дене мәдениетімен айналысатын достары немесе пікірлес жандары болса, олардың өздерінің де мұндай қызмет түріне тартылу ықтималдығы артады.
- мәдени және дәстүрлі ерекшеліктер: кейбір мәдениеттер мен діндер спортқа немесе дене жаттығуларына қатысуға кедергілер келтіруі мүмкін, әсіресе мүмкіндігі шектеулі әйелдер үшін. Алайда жаһандану мен қоғам көзқарасының өзгеруі мұндай дәстүрлердің ықпалын барған сайын азайтып келеді.
- құндылықтық-бағдарлық функция: ол денсаулығында ауытқуы бар, соның ішінде мүгедектігі бар адамның өмірінің аксиологиялық (құндылықтық) тұжырымдамасын қалыптастыруға мүмкіндік береді. Оның негізінде салауатты өмір салтының құндылықтары, кез келген іс-әрекет түрінде барынша өзін-өзі жүзеге асыруға ұмтылыс, демократиялық нормалар мен қағидаларды қабылдау, толерантты мінез-құлықты жүзеге асыру жатады.
- мүгедектікті қоғамдық қабылдау: қоғамның мүмкіндігі шектеулі адамдарға деген көзқарасы олардың спортқа тартылуына жағдай жасайды.

- медиа және танымал ету: Паралимпиада ойындарын трансляциялау, БАҚ-та және әлеуметтік желілерде жарияланымдар қызығушылықтың артуына ықпал етеді.
- дәстүрлер мен ұлттық ерекшеліктер: әрбір ел бейімделген спортты өз мәдени құндылықтарына сәйкес дамытады.

Бейімдік спорттың даму үрдістері

1. Жаһандану және халықаралық ынтымақтастық. 1982 жылы бірқатар халықаралық ұйымдардың бастамасымен әлемдегі мүгедектер спортының үйлестіру жөніндегі Халықаралық комитеті (ИКК) құрылды. ИКК-ның міндетіне мүгедектердің барлық топтарының мүдделерін қорғау кірді және ол 1982–1992 жылдары Паралимпиада ойындарын ұйымдастыруды басқарды.

1989 жылы Паралимпиадалық қозғалыстың жетекші органы ретінде Халықаралық Паралимпиада комитеті (ХПК) құрылды. ХПК құрамына 160-тан астам ұлттық паралимпиадалық комитеттер мен халықаралық ұйымдар, соның ішінде Мүгедектердің халықаралық спорт ұйымы, Көзі көрмейтін спортшылардың халықаралық қауымдастығы (федерациясы) және басқалары кіреді.

Бейімдік спорт әлемдік спорт жүйесінің бір бөлігіне айналуға. Халықаралық Паралимпиада комитеті мен бейімдік федерациялар жарыстарды ұйымдастыруды белсенді түрде үйлестіріп, бірыңғай ережелер мен спортшыларды жіктеу жүйесін енгізуде.

Халықаралық ынтымақтастықтағы бейімделген спорттың кейбір басқа даму үрдістері:

- үкіметтік емес ұйымдардың, қоғамдық бірлестіктердің, қайырымдылық қорлары мен коммерциялық кәсіпорындардың жұмысы;
- мүгедектердің барлық нозологиялық топтарын бейімделген спортқа тарту мәселелерін БАҚ-та кеңінен насихаттау;
- ғылыми зерттеулерде инновациялық тәсілдерді іздеу және спорт ғылымын ілгерілету;
- инклюзивті сипаттағы ауқымды спорттық іс-шаралар мен фестивальдерді өткізу;
- бейімдік және оңалту бағдарламаларының алуан түрін әзірлеу, сондай-ақ спорт саласында мүгедектермен жұмыс істейтін жоғары білікті мамандарды даярлау жобаларын дамыту;
- бейімдік дене мәдениетін дамытуға мемлекеттік қолдау көрсету, жаппай қатысуды арттыру және мүгедектерді спортқа тарту.

2. Жаппайлық пен қолжетімділіктің артуы

Әлемдегі бейімдік спорттың жаппайлық пен қолжетімділігінің арту үрдістері:

- мүгедектігі бар адамдардың спортқа көбірек тартылуы мектептік және жоғары оқу орындарындағы бағдарламалардың дамуы, бейімделген секциялар, еріктілік бастамалары мен цифрлық сервистердің пайда болуы арқасында жүзеге асуда;
- үкіметтік емес ұйымдардың, қоғамдық қорлар мен коммерциялық кәсіпорындардың жұмысы – олардың қызметі көптеген жобаларда тоғысып, мемлекеттік қолдау алып отыр;
- мүгедектердің барлық топтарын бейімделген спортқа тарту мәселелерін БАҚ-та кеңінен насихаттау;
- инклюзивті сипаттағы ауқымды спорттық іс-шаралар мен фестивальдерді өткізу;
- бейімдік және оңалту бағдарламаларының алуан түрін әзірлеу, сондай-ақ спорт саласында мүгедектермен жұмыс істейтін жоғары білікті мамандарды даярлау жобаларын дамыту;
- бейімдік дене мәдениетін дамытуға мемлекеттік қолдау көрсету, жаппай қатысуды арттыру және мүгедектерді спортқа тарту.

3. Кәсібилендіру

Бейімдік спорттағы кәсібилендіру әлеуметтік сұранысқа сәйкес бейімделген дене мәдениеті саласының кадрлық жүйесін дамытуды көздейді. Мамандардан өндірістік және психолого-педагогикалық қызметте жаңа құзыреттерді тәжірибеде қолдана білу талап етіледі.

Кәсібилендірудің кейбір қырлары:

- оқыту және біліктілікті арттыру. Қайта даярлау бағдарламалары 6 айдан 12 айға дейін созылады және 500–1000 академиялық сағат көлеміндегі курсты қамтиды. Тыңдаушылар организмнің әртүрлі жүйелерінің патологиясын, бейімделген технологияларды, протездеудің негіздерін және оңалтудың техникалық құралдарын меңгереді. Міндетті талап – кәсіби медициналық қауымдастықтар арқылы бейімдік дене мәдениеті маманы сертификатын алу.

- жоғары білім алу. Професионалды стандартқа сәйкес бейімделген спорт жаттықтырушысы болып жұмыс істеу үшін дене мәдениеті және спорт саласында жоғары білім қажет. Артықшылық «Бейімдік дене мәдениеті» немесе қосымша мамандандыруы бар «Дене мәдениеті» бағыттарына беріледі.

- ғылыми дәреже алу: бейімдік спорттағы мансаптық өсу ғылыми дәрежелер алумен және халықаралық білім беру бағдарламаларына қатысумен байланысты.

- халықаралық жобаларға қатысу. Халықаралық мансап Халықаралық Паралимпиада комитетінің бағдарламаларына қатысу және әлемнің жетекші орталықтарында тағылымдамадан өту арқылы дамиды. Жоғары деңгейдегі мамандар басқа елдердің ұлттық федерацияларына бейімделген спортты дамыту бойынша кеңес береді.

Қорытынды: Оң үрдістерге қарамастан, бейімдік спорт бірқатар мәселелерге тап болып отыр:

- қаржыландырудың жеткіліксіздігі және мамандандырылған нысандардың жетіспеушілігі;

- осы салада тәжірибесі бар жаттықтырушылардың тапшылығы;

- қоғам тарапынан қабылдау кедергілері;

- спортшыларды бұзылыстар түрлері бойынша жіктеу жүйесіндегі қиындықтар;

- тек элиталық спортшыларды даярлаумен шектелмей, жаппай қатысуды кеңейту қажеттілігі.

Пайдаланылған әдебиеттер тізімі:

1. Брискин Ю. А. Адаптивный спорт [Текст] / Ю. А. Брискин, С. П. Евсеев, А. В. Передерий. – М.: Советский спорт, 2010. – 316 с.: ил.

2. Евсеев С. П. Адаптивный спорт. Наука о спорте. Энциклопедия систем жизнеобеспечения. – ООО «Издательский дом МАГИСТР-ПРЕСС», 2011. – С. 517–539

3. Евсеев С. П. Обучение двигательным действиям без ошибок: учебное пособие / С. П. Евсеев. – СПб.: Аргус СПб, 2020. – 224 с. : ил.

4. Евсеев С. П. Теория и организация адаптивной физической культуры / С. П. Евсеев. – М.: Спорт, 2016. – 616 с. : ил.

5. Технологии физкультурно-спортивной деятельности в адаптивной физической культуре [Текст] : учебник / [авт.-сост.: О. Э. Евсеева, С. П. Евсеев]; под общ. ред. С. П. Евсеева. – М. : Спорт, 2016. - 384 с. : ил.,



УДК: 796.3

ҚАЗІРГІ ҚОҒАМДАҒЫ ДЕНЕ ШЫНЫҚТЫРУДЫҢ ОРНЫ МЕН РОЛІ

Джекенов Пахыт Сулейманович - доцент, Қазақстан Республикасының құрметті спорт қайраткері.

Шерхан Муртаза атындағы Халықаралық Тараз университеті

Касымова Асель Джанабаевна - «Дене шынықтыру және спорт» кафедрасының аға оқытушысы, педагогика және психология магистрі.

Шерхан Муртаза атындағы Халықаралық Тараз Университет, Тараз қаласы, Қазақстан

Түйіндеме: Бұл мақалада авторлар қазіргі қоғамдағы дене шынықтыру дамуының тарихи аспектісін, денсаулықты нығайтудағы дене шынықтырудың рөлін, қазіргі қоғамдағы дене шынықтырудың әлеуметтік рөлі мен экономикалық аспектісін зерттеп, көрсетті

Кілт сөздер: дене шынықтыру, әскери дайындық, жүгіру, жүзу, әлеуметтік интеграция, күйзеліс пен депрессия, тәртіптілік, табандылық.

Аннотация: В этой статье авторы исследовали и продемонстрировали исторический аспект развития физической культуры в современном обществе, роль физической культуры в укреплении здоровья, социальную роль и экономический аспект физической культуры в современном обществе

Ключевые слова: физическая подготовка, военная подготовка, бег, плавание, социальная интеграция, стресс и депрессия, дисциплина, настойчивость.

Abstract: In this article, the authors investigated and demonstrated the historical aspect of the development of physical culture in modern society, the role of physical culture in promoting health, the social role and the economic aspect of physical culture in modern society.

Keywords: physical fitness, military training, running, swimming, social integration, stress and depression, discipline, perseverance.

Кіріспе. Дене шынықтыру әр заманда адам өмірінің ажырамас бөлігі болып келді. Ол қоғамның даму деңгейін, оның құндылықтарын, денсаулыққа және жеке тұлғаға деген көзқарасын бейнелейді. ХХІ ғасыр жағдайында, өмір ырғағының жеделдеуі, гиподинамия мен күйзелістің қалыпты жағдайға айналуы дене шынықтырудың маңызын бірнеше есе арттырады. Дене шынықтыру тек қана денсаулықты нығайтудың құралы емес, сонымен қатар үйлесімді, белсенді әрі жауапты тұлғаны қалыптастыруда маңызды рөл атқаратын әлеуметтік институт болып саналады.

1. Тарихи аспект. Ғасырлар бойы дене белсенділігі өмір сүру мен өзін-өзі жетілдірудің қажетті шарты ретінде қарастырылып келді. Ежелгі қоғамдарда дене шынықтыру әскери дайындықпен және еңбек қызметімен тығыз байланысты болды. Антикалық Грекияда тән мен жанның үйлесімі идеалы дәріптеліп, бұл Еуропадағы дене тәрбиесінің философиялық негізіне айналды. ХХ ғасырда бұқаралық спорттың дамуы және мектептер мен жоғары оқу орындарында дене шынықтыру сабақтарының міндетті түрде енгізілуі индустрияландыру мен қала халқының өсуіне жауап ретінде қабылданды. Бүгінгі таңда бұл дәстүр сақталып қана қоймай, жаңа әлеуметтік және мәдени жағдайлардың ықпалымен түрленуде.

2. Денсаулықты нығайтудағы дене шынықтырудың рөлі.

Дене шынықтырудың негізгі қызметтерінің бірі – денсаулықты сақтау және нығайту. Жүйелі түрде дене жаттығуларымен шұғылдану адам ағзасының саулығын сақтауға және күшейтуге ықпал етеді. Оның басты артықшылықтары төмендегідей:

- **Ағзаның жалпы жағдайын жақсарту.** Жаттығулар барлық ағза жүйелерінің жұмысын оңтайландырады. Қан айналымы мен зат алмасу жақсарады, қосымша эндорфиндер бөлінеді. Соның нәтижесінде адам сергек, қуатты әрі жақсы көңіл-күйде болады.

- **Бұлшықеттер мен сүйек тінін нығайту.** Жүйелі күштік жаттығулар тек бұлшықеттерді дамытып қана қоймай, сүйектерді де күшейтеді. Бұл остеопороздың және жарақаттардың алдын алуда айрықша маңызды. Мықты бұлшықеттер дұрыс дене қалпын сақтап, буындарға түсетін жүктемені азайтады.

- **Жүрек-қантамыр жүйесінің жұмысын жақсарту.** Жүгіру, жүзу немесе қарқынды топтық жаттығулар жүрек-қантамыр жүйесін нығайтады. Бұл жүрек ауруларының даму қаупін төмендетіп, жалпы денсаулықты жақсартады.

- **Төзімділік пен көңіл-күйді көтеру.** Жүйелі түрде спортпен шұғылдану адамның төзімділігін арттырады, көңіл-күйін жақсартады, күйзеліс пен депрессияға қарсы күресуге көмектеседі.

- **Салмақты бақылау.** Күнделікті жаттығулар – салмақты қадағалаудың және оны қалыпты деңгейде ұстаудың тиімді жолы. Олар метаболизмді жылдамдатады, майды жағуға және бұлшықет массасын қалыптастыруға ықпал етеді.

- **Иммунитетті күшейту.** Орташа деңгейдегі дене белсенділігі иммундық жүйені ынталандырып, ағзаның түрлі ауруларға төзімділігін арттырады.

Жаһандық цифрландыру дәуірінде, көптеген мамандықтар отырықшы өмір салтымен байланысты болғандықтан, гиподинамия мен күйзеліске қарсы тепе-теңдікті дәл осы дене шынықтыру қамтамасыз етеді.

3. Дене шынықтырудың әлеуметтік рөлі. Дене шынықтыру – бұл тек денсаулық емес, сонымен бірге әлеуметтік интеграцияның да құралы. Спорттық секцияларға, клубтарға және түрлі іс-шараларға қатысу арқылы ұжымшылдық, өзара көмек, төзімділік, әртүрлі әлеуметтік топтағы адамдармен қарым-қатынас жасау қабілеті сияқты қасиеттер қалыптасады. Сонымен қатар, ол жастарға тәртіптілік, табандылық пен мақсаткерлік дағдыларын дамытуға көмектесетін маңызды тәрбиелік функцияны орындайды.

Дене шынықтырудың әлеуметтік рөлі мынада:

- **адам денсаулығын нығайту:** дене жаттығулары, салауатты өмір салты және дұрыс тамақтану арқылы физикалық дамудың көрсеткіштерін және функционалдық дайындықты (күш, төзімділік, жылдамдық, икемділік, ептілік) арттыруға болады.

- **үйлесімді дамыған тұлғаны тәрбиелеу:** дене шынықтыру тек қана физикалық емес, сонымен бірге тұлғаның басқа да қырларын – зияткерлік, адамгершілік, эстетикалық, еңбекқорлық және патриоттық қасиеттерін дамытады.

- **физикалық тұрғыдан дайындалған қоғам құру:** денесі шыныққан адам жаңа еңбек жағдайына тез әрі сәтті бейімделеді, бұл оған қарқынды әрі өнімді жұмыс істеуге, заманауи өндірістік және іскерлік өмірде бәсекеге қабілетті және табысты болуға мүмкіндік береді.

- **интернационалдық тәрбие:** спорттық жарыстарға қатысу нәсілдік көзқарастарды жеңуге, халықаралық ынтымақтастықты дамытуға, басқа мәдениетке құрметпен қарауға, толеранттылықты қалыптастыруға және адамдар арасында өзара түсіністік атмосферасын жасауға ықпал етеді.

Мемлекет үшін дене шынықтырудың стратегиялық маңызы бар. Дене тәрбиесінің дамыған жүйесі денсаулық сақтау шығындарын азайтады, азаматтардың еңбек қабілетін арттырады, салауатты ұлт қалыптастыруға септігін тигізеді. Бұдан бөлек, жоғары жетістіктер спорты дене шынықтырудың бір бөлігі ретінде «жұмсақ күш» құралы болып табылады, елдің халықаралық имиджін нығайтып, патриоттық тәрбиеге ықпал етеді.

4. Дене шынықтырудың экономикалық аспектісі. *Қазіргі таңда дене шынықтыру – бұл тұтас бір индустрия, ол өзіне мыналарды қамтиды:*

- спорттық жабдықтар мен киім өндірісі;

- спорттық нысандарды салу және пайдалану;

- фитнес-қызметтер мен сауықтыру индустриясы;

- белсенді демалысқа байланысты туризм;

- спорттық іс-шараларды ұйымдастыру және оларды трансляциялау.

Бұл сала миллиондаған адамды жұмыспен қамтамасыз етеді, ұлттық ЖІӨ-нің қомақты үлесін құрайды және жаңа нарықтардың пайда болуына ықпал етеді. Жүйелі түрде дене шынықтырумен айналысу жүрек-қан тамыр ауруларының, диабеттің, семіздіктің және басқа да созылмалы дерттердің қаупін төмендетеді. Бұл мемлекетке медициналық қызмет көрсетуге кететін шығындарды азайтып, ресурстарды басқа салаларға бағыттауға мүмкіндік береді.

Физикалық тұрғыдан белсенді азаматтар энергиясы мол, күйзеліске төзімді әрі еңбек өнімділігі жоғары болады. Бұл өз кезегінде ел экономикасына оң әсер етіп, еңбек тиімділігін арттырады және жаһандық нарықтағы бәсекеге қабілеттілікті жоғарылатады.

Ірі спорттық оқиғалар инфрақұрылымға инвестициялардың келуіне және туризмнің дамуына серпін береді. Мысалы, чемпионаттар мен Олимпиада ойындары жаңа нысандардың салынуына, көлік жүйесінің жақсаруына және жаңа жұмыс орындарының ашылуына ықпал етеді.

Дене шынықтыру саласындағы мемлекеттік саясат саланың экономикалық динамикасын тікелей айқындайды. Бұқаралық спортты қаржыландыру және қолжетімді инфрақұрылым құру – спортпен айналысушылардың санын көбейтіп, спорттық тауарлар мен қызметтер нарығын ынталандырады. Сонымен қатар, спорт пен фитнеске жеке сектор инвестициялары мемлекеттік бастамаларды қолдап, бюджетке түсетін жүктемені азайтады.

5. Дене шынықтырудың мемлекеттік аспектісі. Қазіргі жағдайда дене шынықтыру халықтың денсаулығын нығайтудың және аурулардың алдын алудың құралы ретінде қарастырылады. Мемлекеттік органдар белсенді өмір салтын насихаттау бағдарламаларын әзірлейді, мектеп оқушылары мен студенттер үшін дене даярлығының нормативтерін енгізеді, өңірлерде спорттық нысандар салады. *Мемлекет мынадай міндеттерді атқарады:*

- дене шынықтыру және спорт саласында нормативтік-құқықтық базаны қалыптастыру;
- бұқаралық спортты қолдау және оған барлық әлеуметтік топтарды тарту;
- азаматтардың дене шынықтырумен айналысуына тең қолжетімділікті қамтамасыз ету, оның ішінде денсаулығында шектеуі бар адамдар үшін жағдай жасау;
- инфрақұрылымды дамыту (спорт алаңдары, стадиондар, фитнес-орталықтар, жаттығуға арналған саябақтар).

Дені сау әрі физикалық тұрғыдан белсенді ұлт – бұл тек қана денсаулық сақтау шығындарының азаюы емес, сонымен бірге халықтың еңбекке қабілеттілігін қамтамасыз ету. Дене шынықтыру кадрлық әлеуетті нығайтып, жастардың әскери даярлығына ықпал етеді, тұрақты әрі тәртіпті тұлғаны қалыптастырады.

Ірі спорттық жарыстар (Олимпиада ойындары, әлем чемпионаттары) маңызды дипломатиялық функция атқарады. Елдің мұндай оқиғаларға қатысуы ұлттық мақтаныш сезімін қалыптастыруға, мәдени бірегейлікті көрсетуге және халықаралық беделді нығайтуға ықпал етеді.

6. Білім беру және дене шынықтыру. Қазіргі білім беруді дене шынықтыру сабақтарынсыз елестету мүмкін емес. Мектептер мен университеттерде ол жастардың салауатты өмір салтына деген құндылықтық қатынасын қалыптастырып, әрбір оқушының әлеуетін ашуға көмектеседі. Міндетті сабақтардан бөлек, факультативтік сабақтар, үйірмелер мен спорт секциялары жеке дамуға жағдай жасайды.

Дене шынықтырудың білім берудегі негізгі міндеттері:

- оқушылардың денсаулығын нығайту;
- физикалық қасиеттерін дамыту (күш, төзімділік, икемділік, жылдамдық, үйлестіру қабілеті);
- тұлғаның ерік-жігерлік қырларын тәрбиелеу (мақсаткерлік, табандылық, тәртіптілік);
- өзін-өзі бақылау және өзін-өзі жетілдіру дағдыларын қалыптастыру;
- еңбекке, қызметке және белсенді әлеуметтік өмірге даярлау.

Осылайша, білім беру жүйесіндегі дене шынықтыру тек қана сауықтырушы және дамытушы құрал емес, сонымен қатар маңызды педагогикалық фактор болып табылады.

Мектепте дене шынықтырудың орны ерекше. Жүйелі түрде дене шынықтырумен айналысу балаларға гиподинамияны еңсеруге, дұрыс дене қалпын қалыптастыруға, иммунитетті нығайтуға көмектеседі. Бұдан бөлек, дене шынықтыру сабақтары тәрбиелік қызмет атқарады: оқушылар командада жұмыс істеуді, ережелерді сақтауды, қарсыластарына құрметпен қарауды үйренеді.

Қазіргі білім беру стандарттары кешенді тәсілді көздейді: міндетті дене шынықтыру сабақтарымен қатар, спорт секциялары, үйірмелер, сауықтырушы үзілістер және белсенді өмір салтын насихаттайтын іс-шаралар енгізілуде.

Колледждер мен университеттерде дене шынықтыру міндетті пән ретінде қала береді. Мұнда назар тек физикалық дамуға ғана емес, сонымен бірге салауатты өмір салтына тұрақты әдеттерді қалыптастыруға да аударылады. Бұл әсіресе ұзақ уақыт бойы ой еңбегімен айналысатын және отырықшы өмір салтын ұстанатын студенттер үшін аса маңызды.

7. Цифрландыру және жаңа дене белсенділігінің түрлері. Бүгінде дене шынықтыру цифрлық дәуірдің талаптарына бейімделуде. Онлайн-жаттығулар, фитнес-қосымшалар, дене белсенділігін бақылау технологиялары пайда болды. Өлеуметтік желілердегі виртуалды қауымдастықтар мен челленджер адамдарды спортпен жүйелі түрде айналысуға ынталандырады. Бұл халықты жаппай дене белсенділігіне тартудың жаңа мүмкіндіктерін ашады.

XXI ғасырда цифрландыру адам қызметінің барлық саласын қалыптастыратын басты факторлардың біріне айналды. Технологиялар білім беру, экономика, медицина, мәдениетке еніп қана қоймай, дене белсенділігі саласына да өз ықпалын тигізуде. Қазіргі цифрлық шешімдер жаттығу процесін ұйымдастыру тәсілін өзгертеді, жаңа дене белсенділігі түрлерін ұсынады және миллиондаған адамдарға денсаулыққа жаңаша көзқараспен қарауға мүмкіндік береді.

Цифрландырудың негізгі бағыттарының бірі – мобильді қосымшалар, киілетін гаджеттер және онлайн-платформаларды пайдалану. Бүгінде фитнес-білезіктер, «ақылды» сағаттар мен трекерлер жүрек соғысын, қандағы оттегі деңгейін, қадам санын, калория мөлшерін, тіпті ұйқы сапасын да бақылауға мүмкіндік береді. Мұндай технологиялар адамның дене жүктемесіне саналы көзқарас қалыптастыруына ықпал етеді.

Онлайн-фитнес те кеңінен таралды: көптеген платформалар мен бейнесервистер виртуалды жаттығуларды, нұсқаушылардың тікелей эфирлерін және жеке кеңестерді ұсынады. Осылайша, адам спортпен кез келген ыңғайлы уақытта және интернетке қосылу мүмкіндігі бар кез келген жерде айналыса алады.

Цифрландыру дене белсенділігінің жаңа құбылысын – геймификацияны дүниеге әкелді. Ойын технологиялары жаттығу процесін қызықты әрі ынталандырушы етеді. Мысал ретінде жүгіруді квестке немесе жарысқа айналдыратын қосымшаларды айтуға болады. Пайдаланушылар виртуалды маршруттармен «жүгіреді», онлайн-марафондарға қатысады және жетістіктері үшін виртуалды марапаттарға ие болады.

Фитнес-клубтарда да ойын элементтері белсенді қолданылады: арнайы экрандар, толықтырылған және виртуалды шындық технологиялары енгізілуде. Мысалы, велотренажерлер немесе жүгіру жолақтары түрлі локацияларда – таулы соқпақтардан бастап теңіз жағалауларына дейінгі әсерді бере алады.

VR және AR технологиялары дене белсенділігі саласындағы төңкерістік құралға айналды. Виртуалды спорттық ойындар қимылды ойын-сауықпен ұштастыруға мүмкіндік береді: бұл виртуалды қарсыласпен бокс болуы мүмкін, би баттлдары немесе командалық спорт түрлерін имитациялау. Ал толықтырылған шындық қимыл техникасын жетілдіру үшін қолданылады: спортшы экраннан нақты уақыт режимінде түзетулерді көре алады.

Сонымен қатар, VR мен AR виртуалды жарыстар өткізудің негізіне айналды. Өртүрлі елдердің спортшылары өз қаласынан шықпай-ақ бір турнирге қатыса алады, ал көрермендер жарыстарды интерактивті форматта тамашалауға мүмкіндік алады.

Дене шынықтыруды дамытудың мәселелері мен болашағы. *Оң үрдістерге қарамастан, қазіргі қоғам бірқатар мәселелерге тап болып отыр:*

- жастардың жүйелі түрде айналысуға жеткіліксіз мотивациясы;
- ересек тұрғындар арасында дене белсенділігінің төмен деңгейі;
- ауылдық жерлерде спорт инфрақұрылымының тапшылығы;
- спорттың коммерциялануы, оның кейбір түрлерінің қолжетімсіздігіне әкелуі.

Дамудың болашағы қолжетімді және әртүрлі орта қалыптастырумен, инновациялық технологияларды енгізумен, бұқаралық спортты насихаттаумен және денсаулық сақтау, білім беру мен мәдениет салалары арасындағы ведомствоаралық ынтымақтастықты нығайтумен байланысты.

Қорытынды: Қазіргі қоғамдағы дене шынықтырудың орны мен рөлін асыра бағалау қиын. Ол ұлт денсаулығының іргетасы, әлеуметтік интеграцияның факторы, тұлғаны тәрбиелеу мен өзін-өзі жүзеге асырудың құралы болып табылады. Қарқынды өзгерістер жағдайында дене шынықтыру адамның физикалық, психикалық және әлеуметтік жағдайын үйлестірудің әмбебап тетігіне айналуда. Қоғамның болашағы әр адамның дене шынықтыруды күнделікті өміріне қаншалықты белсенді және саналы түрде енгізетініне тікелей байланысты.

Пайдаланылған әдебиеттер тізімі:

1. Андронов О.П. Физическая культура, как средство влияния на формирование личности: учебник / О.П.Андронов — М.: Мир, 1992. — С. 98.
2. Власова Ж. Н. Роль физической культуры в формировании здорового образа жизни // Гуманитарный вектор. Серия: Педагогика, психология. 2014. № 1.с. 58–62.
3. Курамшин Ю.Ф. Теория и методика физической культуры. М.: Советский спорт, 2010. — 320 с.
4. Лубышева Л. И. Социальная роль спорта в развитии общества и социализации личности // Физкультура и Спорт. № 3. 2007.
5. Черясова, О. Ю. Физическая культура и спорт в жизни современного общества / О. Ю. Черясова, М. А. Онищук. — Текст : непосредственный // Молодой ученый. — 2018. — № 48 (234). — С. 332-336.

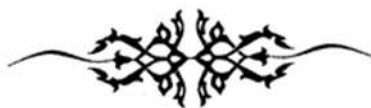

УДК:796.02

ЖАЛПЫ БІЛІМ БЕРЕТІН МЕКТЕПТЕГІ ДЕНЕ ШЫНЫҚТЫРУ САБАҚТАРЫН ҰЙЫМДАСТЫРУДЫҢ ЕРЕКШЕЛІКТЕРІ

Джекенов Пахыт Сулейманович - доцент, Қазақстан Республикасының құрметті спорт қайраткері.

Шерхан Муртаза атындағы Халықаралық Тараз университеті

Ахмет Ерасыл Азизович - «Дене шынықтыру және спорт» кафедрасының 1 –ші курс, ДШ 25-4 тобының студенті

Шерхан Муртаза атындағы Халықаралық Тараз Университет, Тараз қаласы, Қазақстан

Түйіндеме: Бұл мақалада авторлар жалпы білім беретін мектептегі дене шынықтыру сабақтарын ұйымдастырудың ерекшеліктерін зерттеді, оның ішінде оқу үдерісін ұйымдастыру мәселелерін, дене шынықтыру мұғалімінің жұмыс ерекшеліктерін, мектептегі өмірдің басқа қырларымен өзара байланыстарын қарастырды.

Кілт сөздері: мектепте дене тәрбиесі, факультативтік және үйірме сабақтары, спорттық-бұқаралық іс-шаралар, спорттық-бұқаралық іс-шаралар, дене шынықтыру мұғалімі

Аннотация: в данной статье авторами изучены особенности организации физкультурных занятий в общеобразовательной школе, в том числе рассмотрены вопросы организации учебного процесса, особенности работы учителя физической культуры, взаимосвязи с другими аспектами школьной жизни.

Ключевые слова: физическая культура в школе, факультативные и кружковые занятия, спортивно-массовые мероприятия, спортивно-массовые мероприятия, учитель физической культуры

Abstract: in this article, the authors have studied the specifics of the organization of physical education classes in secondary schools, including the organization of the educational process, the specifics of the work of a physical education teacher, and the relationship with other aspects of school life.

Keywords: physical education at school, elective and circle classes, mass sports events, mass sports events, physical education teacher

Кіріспе. Жалпы білім беретін мектептегі дене тәрбиесі оқу-тәрбие үдерісінің ажырамас бөлігі болып табылады. Ол өсіп келе жатқан ұрпақтың салауатты өмір салтын қалыптастыруға, дене қасиеттерін дамытуға, аурулардың алдын алуға және тұлғаның үйлесімді дамуына бағытталған. Қазіргі мектеп жағдайында дене шынықтыру сабақтары оқушылардың денсаулығын нығайтуда ғана емес, сонымен қатар тәртіптілікке, ұжымшылдыққа және өзін-өзі жетілдіруге ұмтылуды тәрбиелеуде маңызды рөл атқарады.

Мектептегі дене тәрбиесінің мақсаттары мен міндеттері. *Мектептегі дене тәрбиесінің басты мақсаттары төмендегідей:*

- балалардың денсаулығын нығайту және физикалық жұмыс қабілетін арттыру;
- негізгі дене қасиеттерін (күш, жылдамдық, төзімділік, икемділік, ептілік) дамыту;
- қимыл-қозғалыс мәдениетін қалыптастыру және спортқа тұрақты қызығушылық тудыру;
- табандылық, мақсаткерлік, өзара көмек сияқты адамгершілік-ерік-жігер қасиеттерін тәрбиелеу;
- болашақта белсенді еңбекке және қоғамдық қызметке даярлау.

Осылайша, мектептегі дене тәрбиесі тек қана дене дамуына емес, сонымен бірге оқыту, тәрбиелеу және сауықтырудың кешенді міндеттерін орындайды.

1. Оқу үдерісін ұйымдастыру. Жалпы білім беретін мектепте дене тәрбиесі жүйелі түрде ұйымдастырылып, мемлекеттік білім беру стандарттарына негізделеді. Сабақ өткізудің негізгі түрлері мыналарды қамтиды:

а) Міндетті дене шынықтыру сабақтары. Мектептегі міндетті дене шынықтыру сабақтары – дене тәрбиесінің негізгі нысаны болып табылады. Бұл сабақтарда «Дене шынықтыру» оқу пәні оқытылады. Талаптарға сәйкес, сабақтар аптасына екі-үш рет өткізіледі, бұл оқушылардың жас ерекшеліктері мен мектеп деңгейіне байланысты. Бастауыш сынып оқушылары әдетте дене шынықтыруға аптасына екі рет қатысса, орта және жоғары сынып оқушылары аптасына үш рет қатысады.

ә) Факультативтік және үйірме сабақтары – жекелеген спорт түрлерін тереңдетіп оқыту, мектептегі секциялардың жұмысы. Мектептегі факультативтік сабақтар – бұл оқушылардың қалауы мен қызығушылығына сәйкес жекелеген курстарды, тақырыптарды немесе мәселелерді тереңдетіп және кеңейтіп оқытуға арналған міндетті емес сабақтар.

Мектептегі үйірме сабақтары – әңгіме, реферат, баяндама, экскурсия және жорықтар, зертханалық және практикалық жұмыстар, үлгілер мен құралдар жасау, тәжірибелер мен бақылаулар, жарыстар, байқаулар мен бұқаралық өнер көрсетулер түрінде өткізілетін сабақтар.

Осылайша, мектептегі факультативтік және үйірме сабақтарының басты айырмашылығы мынада: факультативтік сабақтар оқу пәндері бойынша қосымша дайындыққа бағытталса, үйірме сабақтары ұйымдастырудың әртүрлі формалары мен әдістерімен ерекшеленеді және оқушылардың кәсіби бағдарлануына қызмет етеді.

б) Спорттық-бұқаралық іс-шаралар мектептегі бос уақытты ұйымдастырудың бір түрі, балаға тән дене және адамгершілік тәрбиесінің формасы болып табылады, оған мектеп оқушылары мен мұғалімдері тартылады.

Мұндай іс-шараларға мыналар жатады: спорттық жарыстар, мерекелер, денсаулық күндері, біріншіліктер, турнирлер, туристік слёттер мен жорықтар. Мектептегі спорттық-бұқаралық іс-шаралардың мақсаты – дене мәдениеті мен спортты насихаттау, оқушыларды дене жаттығуларымен және түрлі спорт түрлерімен жүйелі түрде шұғылдануға баулу, белсенді демалысты ұйымдастыру.

в) Дене шынықтыру-сауықтыру үзілістері мектептегі аз қимылды сабақтар кезінде белсенді демалыстың бір түрі болып табылады. Олардың мақсаты – балалардың сабақтағы ой еңбегінің жұмыс қабілетін арттыру немесе оны тұрақты деңгейде ұстау, оқу барысында қысқамерзімді белсенді демалысты қамтамасыз ету.

Мұндай үзілістерді сабақтың ортасында өткізу тиімді: 4–11 сыныптарда сабақтың 20-шы минутында 2–3 минут көлемінде, міндетті түрде отырып тұрған қалпынан тұрып жасау ұсынылады. Олардың кешеніне көзге арналған жаттығулар, миға қан айналымын жақсартуға және жамбас аймағындағы қан қозғалысын белсендіруге бағытталған жаттығулар кіруі тиіс.

Сонымен қатар мектепте **динамикалық үзілістерді** ұйымдастыруға болады — бұл таза ауада өтетін белсенді демалыс түрі, оның барысында қозғалмалы ойындар өткізіледі. Динамикалық үзіліс – оқу немесе еңбек әрекетіндегі үзіліс, ол әртүрлі қимыл-қозғалыс белсенділігімен толтырылады. Ол шаршаудың алдын алуға және жұмыс қабілетінің төмендеуін болдырмауға арналған.

Динамикалық үзілістердің түрлеріне мыналар жатады: қозғалмалы, бұқаралық ойындар, музыка ырғағымен орындалатын би-қимыл жаттығулары, саусақ ойындары, қол саусақтарына, алақанға және бетке массаж, қысқа дене шынықтыру минуттары, сондай-ақ релаксациялық үзілістер.

2. Дене шынықтыру мұғалімінің жұмыс ерекшеліктері. Мектептегі дене шынықтыру мұғалімінің жұмысы – тек сабақ өткізу немесе спорттық іс-шараларды ұйымдастыру ғана емес. Бұл – оқушыларда салауатты өмір салтына тұрақты қызығушылық қалыптастыруға, олардың дене және адамгершілік-ерік қасиеттерін дамытуға, сондай-ақ команда рухын тәрбиелеуге бағытталған кешенді қызмет. Мектеп ұжымының ерекшеліктері, балалардың жас және психологиялық ерекшеліктері мұғалімнен кәсіби шеберлікті әрі икемділікті талап етеді.

Мектептегі дене шынықтыру мұғалімінің жұмысының негізгі ерекшеліктері:

а) Педагогикалық қызметтің көпқырлылығы. Дене шынықтыру мұғалімі бір уақытта бірнеше рөл атқарады: тәрбиеші, ұйымдастырушы, жаттықтырушы және психолог. Ол тек жаттығуларды орындау техникасын үйретіп қана қоймай, балаларды ынталандырады, қиындықтарды жеңуге көмектеседі, өзін-өзі тәртіпке салу мен жауапкершілік дағдыларын қалыптастырады.

ә) Оқушылардың жас және жеке ерекшеліктерін ескеру. Мектепте әртүрлі жастағы және дене дайындығы деңгейі әрқилы балалар оқиды. Мұғалім бұл айырмашылықтарды ескере отырып, бейімделген жаттығулар ұсынуы және әрбір оқушының оқу процесіне табысты қатысуына жағдай жасауы маңызды. Бұл дене шынықтыру сабақтарына жағымды көзқарастың қалыптасуына ықпал етеді.

б) Шектеулі уақыт пен ресурстар жағдайында оқу процесін ұйымдастыру. Дене шынықтыру сабақтарының сағаттары шектеулі, ал сыныптағы оқушылар саны көп болуы мүмкін. Арнайы спорттық жабдықтар мен алаңдарды пайдалану мүмкіндігі әрқашан бола бермейді. Осындай жағдайда мұғалім сабақтарды тиімді жоспарлап, әртүрлі әдістер мен оқыту құралдарын қолдануы, бар ресурстарды барынша пайдалануы қажет.

в) Ата-аналармен және мектеп ұжымымен өзара әрекеттесу. Ата-аналардың қолдауы және басқа мұғалімдермен ынтымақтастық оқушылардың табысты дамуына ықпал етеді. Дене шынықтыру мұғалімі ата-аналармен байланыс орнатып, балалардың жетістіктері мен мәселелері туралы ақпарат беріп отыруы, сондай-ақ жалпы мектептік іс-шараларға белсене қатысуы тиіс.

г) Заманауи технологиялар мен әдістемелерді енгізу. Қазіргі білім беру мұғалімінен үнемі кәсіби дамуды, жаңа әдістемелерді меңгеруді талап етеді. Оған цифрлық технологияларды, интерактивті қосымшаларды және оқытудың инновациялық тәсілдерін пайдалану кіреді.

Дене шынықтыру мұғалімінің табысты сабақ ұйымдастырудағы рөлі:

- сабақ мазмұнын дұрыс таңдау және жүктемені мөлшерлеу;

- оқушылардың медициналық көрсеткіштері мен шектеулерін ескеру;
- сабақта жағымды эмоционалды атмосфера қалыптастыру;
- балаларды белсенді қатысуға және өзін-өзі жетілдіруге ынталандыру;
- ойындық және жарыстық түрлер арқылы дене шынықтыруға қызығушылықты дамыту.

Дифференциалды тәсілге ерекше көңіл бөлінеді: бір сыныпта дене дамуы деңгейі әртүрлі балалар болуы мүмкін, сондықтан мұғалім әр оқушының жеке ерекшелігін ескеруге міндетті.

3. Мектептегі өмірдің басқа қырларымен өзара байланыс. Дене шынықтыру сабақтары мектептің тәрбие жұмысымен тығыз байланысты. Спорт пен ойындар арқылы жолдастық сезімі, қарсыласқа құрмет, командада жұмыс істей білу дағдылары қалыптасады. Дене шынықтыру сонымен қатар ой еңбегінің жұмыс қабілетіне ықпал етеді: жүйелі сабақтар оқу материалын жақсы меңгеруге, зейін мен шоғырлануды арттыруға көмектеседі.

Бұдан бөлек, дене шынықтырудың мектеп өмірінің басқа қырларымен байланысы пәнаралық интеграция арқылы көрінеді. Оның кейбір мысалдары төмендегідей:

- *Жаратылыстану пәндерімен байланысы.* Ағзаның қызметін, физикалық жүктемелердің әсерін және салауатты өмір салты қағидаларын оқу қозғалыс белсенділігінің маңызын түсінуге ықпал етеді. Мысалы, жүрек-қантамыр және тыныс алу жүйесінің денсаулықты сақтаудағы рөлін білу оқушыларға спортпен саналы түрде айналысуға, жүктемені реттеуге және аурулардың алдын алуға көмектесетін әдеттерді қалыптастыруға мүмкіндік береді.

- *Математикамен байланысы.* Есептеу дағдылары дене параметрлерін өлшеуде, реакция жылдамдығын бағалауда, дене дайындығы бойынша статистикалық деректерді талдауда қолданылады. Геометриялық түсініктер спорттық ойындардағы қозғалыс траекторияларын зерттеуде, ал симметрия мен тепе-теңдік қағидалары гимнастика мен акробатикада қолданыс табады.

- *Тарих және қоғамтанумен байланысы.* Әртүрлі халықтардың қозғалыс белсенділігіне қатысты дәстүрлерін, ұлттық спорт түрлерін және Олимпиадалық қозғалыс тарихын зерделеуде көрінеді. Белгілі спортшылардың өмірбаянымен танысу оқушылардың дүниетанымын кеңейтіп қана қоймай, олардың өзін-өзі жетілдіруге ұмтылысын қалыптастырады, еңбекті және өзге адамдардың жетістіктерін құрметтеуге тәрбиелейді.

4. Сабақтарды ұйымдастырудағы заманауи үрдістер. Бүгінде мектептегі дене шынықтыруды ұйымдастыруда жаңа тәсілдер байқалуда:

- Цифрлық технологияларды енгізу. Мектептегі дене тәрбиесі сабақтарына цифрлық технологияларды енгізу оқытудың тиімділігін арттырып, сабақтарды қызықты әрі алуан түрлі етеді. *Қолдануға болатын кейбір цифрлық ресурстар:*

- Бейнесабақтар мен оқыту роликтері. Олар жаттығуларды орындау техникасын көрсетуге, қателіктерді талдауға және дұрыс орындаудың үлгілерін ұсынуға мүмкіндік береді.

- Интерактивті тренажерлер мен симуляторлар. Мұндай бағдарламалар оқушыларға виртуалды ортада жаттығуға көмектеседі. Мысалы, спорт ойындарында матч немесе жарыс жағдайын модельдеуге болады.

- Электронды оқулықтар мен оқу құралдары. Олар мәтіндік ақпаратты, сызбаларды, иллюстрациялар мен бейнематериалдарды қамтиды, бұл оқушыларға материалды өз бетінше меңгеруге және сабаққа дайындалуға мүмкіндік береді.

- Мобильді қосымшалар. Физикалық белсенділікті қадағалау, жаттығу жоспарларын құру, жүрек соғысы мен басқа да денсаулық көрсеткіштерін бақылауға арналған арнайы қосымшалар бар.

5. Денсаулық сақтаушы технологияларға бағытталу. Мектептегі дене шынықтыру сабақтарында қолдануға болатын кейбір денсаулық сақтаушы технологиялар:

- Қозғалмалы және спорттық ойындар. Олар қозғалыс белсенділігін қамтамасыз етеді, негізгі қимыл-қозғалыс қасиеттерін дамытады және жұмыс қабілетін жоғары деңгейде ұстайды.

- Ашық ауадағы сабақтар. Олар биологиялық үдерістерді белсендіреді, ағзаның жалпы жұмыс қабілетін арттырады, шаршау процесін баяулатады.
- Дем алу жаттығулары (жаттығу кешендері).
- Омыртқа қисаюы мен жалпақтабандылықтың алдын алу. Мысалы, арқан үстімен жүру табан бұлшықеттерін нығайтады және дамытады, ал секіртпемен және шеңбермен жаттығулар дұрыс қалыптың қалыптасуына ықпал етеді.
- Балалардың өмір сүруінің гигиеналық жағдайларын жасау. Сабақ өткізу жағдайларының бұзылмауына назар аудару және қажет болған жағдайда оларды түзету маңызды.
- Балалардың психологиялық қауіпсіздігін қамтамасыз ету. Дене шынықтыру сабағында қолайлы атмосфера қалыптастыру үшін сабаққа дайындықтан бастап оның нәтижелерін талқылауға дейінгі барлық кезеңдерді ескеру қажет.

6. Оқушыларда спортпен өз бетімен шұғылдану әдетін қалыптастыруға баса назар аудару. *Оқушыларда спортпен өз бетімен тұрақты түрде айналысу әдетін қалыптастыру үшін келесілер ұсынылады:*

- Оқушыларды дербес жаттығулардың мақсаты мен міндеттерімен таныстыру. Оларды біртіндеп өзіндік жаттығулар жүйесі туралы біліммен қаруландырып, техникалық және ұйымдастырушылық дағдыларды сіңіру.
- Уақыт пен жүктеме мөлшерін сақтауды талап ету. Сондай-ақ оқушыларда ағзаның жүктемеге реакциясын бақылайтын қарапайым өзіндік бақылау тәсілдерін қалыптастыру маңызды.
- Сендіру әдістерін пайдалану (әңгіме, дәріс, ақпарат, түсіндіру). Бұл тәсілдер дене шынықтырумен айналысу әдетінің пайда болуына әлеуметтік тұрғыдан маңызды уәждерді қалыптастыруға, қызығушылықты арттыруға, оқушыларды дене мәдениеті мен спорт саласындағы қажетті теориялық біліммен қаруландыруға көмектеседі.
- Практикалық әдістерді қолдану (көрсету, демонстрация, нұсқаулық беру, білім мен дағдыларды тексеру, кеңес беру, үлгі көрсету, іс-әрекетті түзету және ынталандыру).
- Сабақтан тыс дене шынықтыру іс-шараларына ойын элементтерін енгізу. Мысалы, «Өзің орында да, досыңа үйрет» ұранымен жарыстар ұйымдастыру.

Қорытынды. Жалпы білім беретін мектептегі дене тәрбиесі сабақтарын ұйымдастыру кешенді тәсілді қажет етеді, оған дәстүрлі формалар да, инновациялық әдістер де кіреді. Жұмыстың тиімділігі мұғалімнің кәсіби шеберлігіне, мектептің материалдық-техникалық базасының деңгейіне және оқушылардың қызығушылығына байланысты. Ақыр соңында, дәл мектептегі дене шынықтыру болашақта денсаулық пен белсенді өмір салтының негізін қалайды.

Пайдаланылған әдебиеттер тізімі:

1. Мансуров И.И. Основы методики физкультуры в школе: Ставропольское книжное изд-во, 1991. - 220 с.
2. Матвеев А.П., Мельников Р.Б. Методика физического воспитания с основами теории. - М. : Просвещение, 1991. -191 с.
3. Методика физического воспитания школьников //Д.А. Аросьев, Л.В. Бавина, Г.А. Баранчукова и др.: Под ред. Г.Б. Мейксона, Л.Е. Любомирского. - М. : Просвещение, 1989. -143 с.
4. Никитушкин В. Г., Чесноков Н. Н., Чернышева Е. Н. Теория и методика физического воспитания. Оздоровительные технологии. М.: Юрайт, 2023. 280 с.
5. Хан А.Н. Теория урока физической культуры. - Саратов: изд-во ун-та, 1999. 155 с.

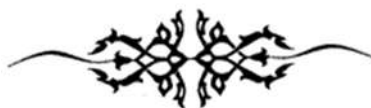

УДК:796.6

ДЕНЕ ШЫНЫҚТЫРУ ТЕОРИЯСЫНЫҢ ҚАЛЫПТАСУ КЕЗЕҢДЕРІ

Джекенов Пахыт Сулейманович - доцент, Қазақстан Республикасының құрметті спорт қайраткері.

Шерхан Муртаза атындағы Халықаралық Тараз университеті

Мейірбеков Тілектес Қанатұлы - «Дене шынықтыру және спорт» кафедрасының аға оқытушысы, Шерхан Муртаза атындағы Халықаралық Тараз университеті Тараз қаласы, Қазақстан

Түйіндеме: Бұл мақалада авторлар дене шынықтыру теориясының қалыптасу кезеңдерін қарастырған, дене тәрбиесінің алғашқы әдістерін құруын, дене шынықтыру әдістерінің қарқынды дамуын, әр түрлі жас кезеңдерінде қолдану мүмкіндігін, жүктемелерді мөлшерлеу әдістерін зерттеді

Кілт сөздері: әлеуметтік құбылыс ретінде, дене шынықтыру теориясы, жаттығудың әсері, семсерлесу, бала тәрбиесі туралы ойлар, ауру ағзаны емдеу.

Аннотация: В данной статье авторы рассмотрели этапы становления теории физической культуры, исследовали создание первых методов физического воспитания, интенсивное развитие методов физической культуры, возможность применения данных методов в разные возрастные периоды, методы дозирования нагрузок

Ключевые слова: как социальное явление, теория физической культуры, влияние физических упражнений, фехтование, размышления о воспитании детей, лечение больного организма.

Abstract: In this article, the authors examined the stages of the formation of the theory of physical culture, investigated the creation of the first methods of physical education, the intensive development of physical education methods, the possibility of using these methods in different age periods, methods of dosing loads

Keywords: as a social phenomenon, theory of physical culture, influence of physical exercises, fencing, reflections on the upbringing of children, treatment of a sick body.

Кіріспе. Дене шынықтыру теориясының қалыптасу кезеңдері ғылыми көзқарастың эволюциясын көрсетеді - көне дәуірдегі қимыл-қозғалыс жаттығуларын жүйелеуге алғашқы талпыныстардан бастап, медицина, педагогика, психология, социология және экономиканы біріктіретін қазіргі пәнаралық зерттеулерге дейінгі даму жолын қамтиды. Әр тарихи дәуір адам дене белсенділігіне өз талаптарын қойды: жауынгер мен жұмысшыны даярлаудан бастап, шығармашылық пен өнімді қызметке қабілетті, жан-жақты дамыған тұлғаны қалыптастыруға дейін. Дене шынықтыру теориясының қалыптасу кезеңдерін зерттеу оның қазіргі мәнін терең түсінуге, тарихи заңдылықтар мен үрдістерді анықтауға, сондай-ақ ғылым саласы әрі маңызды әлеуметтік институт ретінде алдағы дамуының келешегін айқындауға мүмкіндік береді.

Т.Ю. Круцевич (2003) дене шынықтыру теориясының ғылым ретінде пайда болу тарихын талдай отырып, қалыптасудың келесі кезеңдерін анықтайды.

Бірінші кезең - адамның күнделікті іс-әрекетінен алған мотор әрекеттерінің ағзаға әсері туралы эмпирикалық білімнің жинақталуы. Бұл «жаттығудың әсері» туралы хабардар болуға, тәжірибені беру тәсілдерін білуге және физикалық жаттығулардың пайда болуының алғышарттарының бірі болды, сонымен бірге бүкіл дене шынықтыру жүйесінің пайда болуына әкелді.

Екінші кезең - дене тәрбиесінің алғашқы әдістерін құру - Ежелгі Греция мен Орта ғасырлардағы құл мемлекеттерінің кезеңдерін қамтиды (IV ғасырдан XIV ғасырға дейінгі кезең). Әдістер тәжірибелік жолмен жасалды. Бұған мысал ретінде Ежелгі Грек қалаларында Спарта мен Афиныда, ежелгі Персияда, Египетте жастарды тәрбиелеу

жүйесін келтіруге болады. Бастапқыда нақты іс - әрекеттерді оқытудың жеке әдістері дамыды: еңбек құралдарын иелену, аң аулау, соғыс, жеке жаттығуларды орындау-жүзу, семсерлесу, найза лақтыру, Орта ғасырларда күрес, гимнастика, атқа міну, семсерлесу және т. б. бойынша алғашқы оқу құралдар пайда болды. Ежелгі философияның танымал өкілдері Аристотель мен Платон педагогика мәселелеріне ерекше назар аударды. Платонның шығармаларында гимнастика, тәрбие және дененің қажеттіліктері арасындағы байланыс туралы терең мәлімдемелер бар, олар кейбір міндеттерді орындауды гимнастикалық тәрбиеге тікелей тәуелді етеді.

Үшінші кезең-дене тәрбиесі туралы теориялық білімнің қарқынды жинақталуы - бұл Ренессанс кезеңінен басталып (XIV-XVI ғасыр) XIX ғасырдың соңына дейін барады. Адам туралы, оның тәрбиесі мен оқуы туралы, оны емдеу туралы ғылымдардың дамуы философтарды, тәрбиешілер мен дәрігерлерді дене тәрбиесі мәселелеріне назар аударуға итермеледі. Дене тәрбиесінің мәні туралы философиялық, педагогикалық және медициналық ақпарат жинақталады. Қайта өрлеу дәуірінде гуманистік педагогтар дене тәрбиесін жалпы тәрбиенің міндеті ретінде қарастырды.

Білімді дамыту және дене тәрбиесі процесінің ерекшелігін нақтылау оның мақсаттары, принциптері, құралдары, әдістері мен ақыл - ой тәрбиесі арасындағы айтарлықтай айырмашылықты анықтады, бұл оны дербес білім саласына-дене тәрбиесі туралы ғылымға бөлуге қызмет етті. Дене тәрбиесінің педагогикалық және социологиялық аспектілеріне қатысты әртүрлі көзқарастар (теориялар) жүйелері жасалды.

Ян Амос Коменскийдің (1592-1670) теориясы дене шынықтыру сабақтары баланың еңбек дағдылары негізінде жүргізілуі керек және оның физикалық және адамгершілік тәрбиесін қамтамасыз ете отырып, оны өмірге дайындауға ықпал етеді деген сенімге негізделген.

Джон Локктың (1632-1704) «бала тәрбиесі туралы ойлар» (1693) кітабында баяндалған көзқарастары жеке әл-ауқатқа қол жеткізе алатын сау джентльменді тәрбиелеуге келді.

Жан Жак Руссоның (1712-1778) дене тәрбиесі жүйесі ұлдар мен қыздардың сараланған тәрбиесімен ерекшеленді. Ол жас кезінен бастап ұлдарды қатайту, суық суға шомылу, күш пен ерік-жігерді дамыту үшін жаттығуларға үйрету керек деп есептеді. Қыздардың дене тәрбиесі жеңілдікті, рақымдылықты, қимылдардың рақымын дамытумен шектелуі керек деген ойға тоқталды.

Генрих Песталоцци (1746-1827) физикалық, ақыл-ой және адамгершілік қабілеттерін үйлесімді дамыту арқылы жұмысшылардың, әсіресе шаруалардың жағдайын жақсартуға тырысты.

Неміс ғалымдары Карл Маркс пен Фридрих Энгельс дене тәрбиесіне жеке тұлғаның жан-жақты үйлесімді тәрбиесінің бөлігі ретінде назар аударады және оның коммунистік тәрбиедегі орнын анықтайды. Бұл көптеген жылдар бойы, XX ғасырдың 90-жылдарына дейін әртүрлі елдердегі көптеген ғалымдардың әдіснамалық зерттеулерін анықтады.

Төртінші кезең - Ресейде тәуелсіз ғылыми және оқу пәні ретінде дене тәрбиесінің теориясы мен әдістемесін құру XIX ғасырдың аяғынан 1917 жылға дейінгі кезеңді қамтиды.

Дене тәрбиесі теориясының дамуына ғалымдар Петр Францевич Лесгафт (1837-1909), Жорж Демени (1850-1917) және басқалар үлкен үлес қосты. Петр Францевич Лесгафттың еңбектерінде дене тәрбиесі теориясы дене жаттығуларын оқыту процесіне негізделген, бұл «мектеп жасындағы балалардың дене тәрбиесі бойынша нұсқаулығын» жасауға мүмкіндік берді. Ол дене тәрбиесі жүйесін физиологиялық заңдылықтарға және оқушылардың жас ерекшеліктеріне сәйкес негіздеуге тырысты, бұл дәйектілік, біртіндеп және үйлесімді физикалық дамудың педагогикалық принциптерін қалыптастыруға негіз болды.

Жорж Дементи қозғалыстарды оқыту жүйесін дамыта отырып, қарапайым жаттығулардан күрделіге, жеңілден қиынға, белгісізге ауысу дәйектілігіне назар аударды. Оларға үйлестіру құрылымы бойынша дене жаттығуларының жіктелуі және т. б. ұсынылды.

Дене тәрбиесі ғылымының қарқынды дамуының *бесінші кезеңі* 1917 жылдан кейін Ресейде қозғалыс белсенділігінің биологиялық негіздемесі, оларды қолданудың педагогикалық принциптері және коммунизм құрылысшыларын тәрбиелеудің ажырамас бөлігі ретінде дене тәрбиесінің әлеуметтік шарттылығы бағытында басталды.

Физиологтар Иван Михайлович Сеченовтың (жүйке жүйесінің физиологиясы, тыныс алу, шаршау, ерікті қозғалыстар мен психикалық құбылыстардың табиғаты), Иван Петрович Павловтың (жоғары жүйке қызметінің физиологиясы, сыртқы ортамен байланысты тұтас организмнің өмірлік белсенділігі), Николай Евгениевич Введенский мен Алексей Алексеевич Ухтомскийдің (жүйке мен бұлшықеттің қозуы мен тежелу процестері маталар), Николай Александрович Бернштейннің (қозғалыс құрылысының физиологиясы), Георгий Владимирович Фольборттың (шаршау және қалпына келтіру процестерін дамыту) және басқа ғалымдар дене тәрбиесінің педагогикалық заңдылықтары мен қозғалыс әрекеттерін оқыту теориясын негіздеуге, олардың үйлесімді дамуы үшін ғана емес, сонымен қатар спорттық жетілдіру үшін де моториканы дамытуға негіз болды. XX ғасырдың 50-60 жылдарында спортшыларды даярлау жүйесін (спорттық физиология, биомеханика, биохимия және т.б.) негіздейтін биологиялық пәндердің мамандандырылған бөлімдері ерекше қарқынды дами бастады.

Ғылымның әртүрлі салаларында жинақталған спортшыларды даярлауға қатысты білімді біріктірудің объективті қажеттілігі туындады. Дене тәрбиесінің теориясы мен әдістемесіндегі білімді саралау нәтижесінде спорт туралы ғылым ерекшеленді. Оның жеделдетілген дамуының катализаторы, әсіресе соңғы онжылдықтарда, олимпиадалық және кәсіби халықаралық спорттық қозғалыс бағытында қарқынды дамып келе жатқан жоғары жетістіктер спорты болды. Ол үлкен зерттеу ресурстарын адамның қабілеттерін анықтаудың және дамытудың жаңа жолдарын табуға бағытталған табиғи зертханаға айналды. Спорт теориясы қазіргі уақытта әлемнің көптеген елдерінде спорт мамандарын кәсіби даярлаудың бейінді пәні ретінде қалыптасты.

Сонымен бірге жалпылама пәннің қалыптасуы жүрді, ғылыми білімді «дене шынықтыру теориясына» интеграциялауға әрекет жасалды. «Дене шынықтыру теориясы» бойынша алғашқы оқу құралы 1926 жылы Георгий Александрович Дюперон шығарған нұсқаулық болды. Дене шынықтыруды түсіндіруде автор арнайы белгіленген уақытта физикалық жаттығуларды орындауды ғана емес, сонымен қатар дененің күйіне әсер ететін және дене шынықтыру шеңберіне енетін өмірдің барлық салаларын қамтиды: ұйқы, тамақтану, киім, жұмыс әдістері, гигиена, қатаю, массаж және басқалар.

Георгий Александрович Дюперрон дене шынықтыру міндеттерін келесілер болуы керек деп санады:

- ауру ағзаны емдеу;
- дамушы және әлсіз ағзаны нығайту және қорғау;
- денсаулықты сақтау және қалыпты ағзаны жетілдіру.

1925 жылы дене шынықтыру теоретиктері оның физикалық, психикалық және әлеуметтік денсаулығын дене шынықтыру жүйесінде бірінші орынға қойды. 50 жылдан кейін Дүниежүзілік денсаулық сақтау ұйымы денсаулықты «физикалық ақаулардың болмауы ғана емес, толық физикалық, психикалық және әлеуметтік әл-ауқат жағдайы» деп анықтайды.

Бастапқыда нақты материалдардың толық болмауы және басқа да себептер дене шынықтыру теориясын тұтас ғылыми пән ретінде қалыптастыруға кедергі болды. Осы кезде оның тек бір бөлігі, дене тәрбиесінің теориясы мен әдістемесі дамыды. Осы кезеңде дене шынықтыру және спорт психологиясы бойынша ресейлік мамандардың алғашқы жұмыстары пайда болды (П.А. Рудик, Т. Р. Никитин, А. П. Нечаев, А. Ц. Пуни және т. б.).

Білімді жалпы дене шынықтыру теориясына біріктірудің келесі *алтыншы кезеңі* ХХ ғасырдың 1970 жылдарына жатады. Дене шынықтырудың жалпылама теориясының қалыптасуы тұтастай алғанда мәдениет теориясының белсенді дамуы жағдайында бірқатар ғалымдар - В.М. Выдрин, Б.В. Евстафьев, Ю.М. Николаев, Н. А. Пономарев, Н. И. Пономарев, В. И. Столяров және басқалар болды. Дене шынықтыру теориясының қалыптасуына элеуметтану, антропология, элеуметтік психология, білім берудің жалпы теориясы және басқа ғылымдардың дамуы айтарлықтай әсер етеді. ХХ ғасырдың 70-80-ші жылдарындағы элеуметтік, саяси және идеологиялық жағдайлардың әсері дене шынықтыру теориясын «коммунизм құрылысшысын»-коммунистік типтегі қоғамның жұмысы мен қорғанысына дайын үйлесімді дамыған және элеуметтік белсенді тұлғаны тәрбиелеудің тиімді әдістерінің бірі ретінде дамытуға және түсіндіруге әкелді.

Бірінші кезекте тоталитарлық мемлекеттің міндеттері қарастырылды: адам өзін мемлекеттің игілігі үшін және мемлекетті қорғауға дайындауы керек және сол үшін мүмкіндігінше ұзақ уақыт бойы өзінің дайындығын сақтауы керек. Осыдан, нормативтік кешендердің атауы пайда болды: «еңбек пен қорғанысқа дайын». Дюперронның дене және адам денсаулығы мәдениеті ретіндегі дене шынықтыру теориясының бастапқы идеясы ғылымды идеологиялау мен саясаттандыруда еріді. Дене шынықтыру құралдары мен нысандарының барлық қолжетімділігімен жеке тұлға мүдделерінің басымдықтарын елемеу ұлттың жалпыға бірдей денсаулығына алып келген жоқ. Ешкім адамды күштеп сау және бақытты ете алмайды.

Адамдардың белгілі бір жас топтарының дене тәрбиесіне деген қажеттіліктері артқан сайын оның элеуметтік маңызы арта түсті, дене шынықтыруды қолданудың бірқатар элеуметтік маңызды компоненттері мен формалары ерекшеленді. Бұл - адамдардың бос уақыт бюджетін, демалыс режимін және халықтың мәдени қызметін куннен-кунге көбірек толтырып келе жатқан дене шынықтырумен дербес таныстырудың күнделікті тұрмыстық нысандары: өндірістік дене шынықтыру, рекреациялық, оңалту және дене шынықтырудың басқа да құралдары.

Дене шынықтыру теориясының дамуының жетінші кезеңін ХХ ғасырдың 90-жылдарына жатқызуға болады. Мемлекеттік саясат саласындағы жеке қажеттіліктердің басымдықтары дене шынықтыруды дамытуда жаңа кезең берді. Белсенді ойын - сауық демалысын өткізу қажеттілігі адамдарды үнемі өзгеріп отыратын жағдаймен, ойын интригасымен - доппен: волейбол, баскетбол, футбол, теннис және т. б. тартатын ойын түрлерінің дамуына әкелді. 1990 жылдарға дейін бұл дәстүрлі түрлер барлық жас топтарының дене тәрбиесінде міндетті және ерікті кәсіп түрлеріне кеңінен енгізілді. 1990 жылдардың басында дәстүрлі спорт түрлеріне сүйене отырып, қозғалыс белсенділігінің жаңа түрлері қарқынды дами бастады. Халықтың рекреациялық ойын-сауыққа және қозғалыс белсенділігін қолдана отырып сауықтыруға деген сұранысы ұсынысты дамытады. Қоғамның белгілі бір бөліктеріндегі физикалық жаттығулар қызық емес және міндетті санаттан сәнді, элиталық санатқа ауысады. Осылайша, гимнастиканың, акробатиканың, жүзудің, ауыр атлетиканың дәстүрлі түрлерін рекреациялық-сауықтыру мақсатында пайдалану әдістемесі қарқынды дамып келеді, бұл шетелден заманауи тренажер құрылғылары, қозғалыс белсенділігінің жаңа түрлері-аэробика, шейпинг, степ - аэробика, слайд-аэробика және басқалар түрінде жаңа технологияларды тартуға әкеледі. Әр түрлі жаттығулардың интеграциясы негізінде олардың жаңа түрлері пайда болады: аэробика мен жүзудің үйлесімі – аква-аэробика, велосипед және гимнастика - вело-кинетика, акробатика және скакалка мен жаттығулар - роуп-скипинг және т. б.. Шығыс жекпе-жек өнері (каратэ-до, айкидо, ушу, таэквондо және т.б.) белсенді және кең таралды. Алайда, қытай, жапон, корей және вьетнам тілдерін, діндерді, әдет-ғұрыптар мен салт-дәстүрлерді, азиялық жекпе-жек өнерінің белгілі бір қай жүйенің негізінде пайда болғанын білмеу, әдетте репродуктантарды қате түсініктер мен фантастика жолына түсіреді. Сондықтан Шығыс әдістерінің арқасында дене шынықтырудың отандық теориясын байыту ғылыми зерттеулермен қатар жүруі керек.

Қорытынды: Дене шынықтыру теориясының қалыптасу кезеңдері оның дамуы әрқашан қоғамның әлеуметтік қажеттіліктерін бейнелегенін көрсетеді. Қазіргі кезеңде ол тек ғылыми пән ретінде ғана емес, сонымен қатар ұлт денсаулығын нығайтудың, құндылықтарды қалыптастырудың және өмір сапасын арттырудың стратегиялық ресурсы ретінде көрінеді.

Пайдаланылған әдебиеттер тізімі:

1. Германов Г. Н., Корольков А. Н., Сабирова И. А. Теория и история физической культуры и спорта. Учебное пособие для СПО. В 3-х томах. Том 1. Игры олимпиад. М.: Юрайт, 2019. 794 с.
2. Кузнецов В. С., Колодницкий Г. А. Теория и история физической культуры. М.: КноРус, 2020. 448 с.
3. Никитушкин В. Г. Теория и методика детско-юношеского спорта. Учебник для вузов. М.: Спорт, 2021. 328 с.
4. Никитушкин В. Г., Чесноков Н. Н., Чернышева Е. Н. Теория и методика физического воспитания. Оздоровительные технологии. М.: Юрайт, 2023. 280 с.
5. Теория и методика физического воспитания : учеб. для студентов вузов : в 2 т. / под ред. Т. Ю. Крুцевич. – Киев : Олимпийская литература, 2003. – Т. 1 : Общие основы теории и методики физического воспитания. – 424 с.



УДК:796.04

ҚАЗІРГІ ҚОҒАМДАҒЫ ДЕНЕ ШЫНЫҚТЫРУДЫҢ ЭКОНОМИКАЛЫҚ АСПЕКТІ

Джекенов Пахыт Сулейманович - доцент, Қазақстан Республикасының құрметті спорт қайраткері.

Шерхан Муртаза атындағы Халықаралық Тараз университеті

Мурунов Асылбек Вячеславович - «Дене шынықтыру және спорт» кафедрасының ассистенті, педагогика және психология магистрі.

Шерхан Муртаза атындағы Халықаралық Тараз Университет, Тараз қаласы, Қазақстан

Түйіндеме: Бұл мақалада авторлар қазіргі қоғамдағы дене шынықтырудың экономикалық аспектіні зерттеді, оның ішінде келесі тақырыптарды қарастырды: дене шынықтыру экономикалық сала ретінде, Мемлекеттік шығындар мен инвестициялар, фитнес-индустрия және спорттың коммерциалануы және спорттық іс-шаралардың экономикалық әсері қарастырылды.

Кілт сөздері: ХХІ ғасыр, экономикалық сала ретінде, материалдық-техникалық база, мемлекеттік шығындар, стадиондар, бассейндер, спорт залдар.

Аннотация: В этой статье авторы исследовали экономический аспект физической культуры в современном обществе, в том числе рассмотрели следующие темы: физическая культура как экономическая сфера, государственные расходы и инвестиции, фитнес-индустрия и коммерциализация спорта, а также экономическое влияние спортивных мероприятий.

Ключевые слова: ХХІ век, как экономическая сфера, материально-техническая база, государственные расходы, стадионы, бассейны, спортивные залы.

Abstract: In this article, the authors investigated the economic aspect of physical culture in modern society, including the following topics: physical culture as an economic sphere, government spending and investment, the fitness industry and the commercialization of sports, as well as the economic impact of sports events.

Keywords: XXI century as an economic sphere, material and technical base, government spending, stadiums, swimming pools, gyms.

Кіріспе. XXI ғасырда дене шынықтыру тек қана денсаулықты нығайтудың немесе әлеуметтік тәрбиенің құралы ғана емес, сонымен бірге маңызды экономикалық құбылыс ретінде қабылданады. Спорт пен дене белсенділігі әлемдік экономиканың қуатты секторына айналып, еңбек нарығына, кәсіпкерлік қызметке, мемлекеттік шығындар мен кірістерге, сондай-ақ тұтынушылық мінез-құлықтың қалыптасуына әсер етеді. Қазіргі қоғамда дене шынықтыру экономикамен тығыз байланысты болып, табыс әкелетін, жұмыс орындарын құрайтын және өңірлердің инвестициялық тартымдылығын қалыптастыратын салаға айналууда.

1. Дене шынықтыру экономикалық сала ретінде. Дене шынықтыру мен спорт экономикалық сала ретінде – бұл ұйымдар мен кәсіпорындардың, сонымен қатар жеке кәсіпкерлердің дене шынықтыру мен спорт саласында қызмет атқаратын жиынтығы.

Экономикалық тұрғыдан алғанда, дене шынықтыру мен спорт әртүрлі қызмет түрлерін көрсететін, өндірістік емес салаға жататын және сондықтан материалдық өнімді тікелей өндірмейтін қоғамдық пайдалы іс-әрекет түрі ретінде қарастырылады.

Дене шынықтыру мен спорт саласының негізгі белгілері:

- өнімнің мақсатының біртұтастығы;
- ерекше материалдық-техникалық база (спорттық құрылыстар);
- кадрлардың арнайы кәсіби құрамы және еңбек жағдайының ерекшелігі;
- мемлекеттік шығындардың дербес бабы ретінде бюджеттен қаржыландыру;
- мемлекеттік, муниципалдық және қоғамдық басқару органдарының болуы.

Дене шынықтыру мен спорт саласы келесі функцияларды орындайды:

- жиынтық жұмыс күшін қайта өндіруге қатысу;
- белгілі бір қызмет түрлері үшін кәсіби-қолданбалы дене дайындығын қамтамасыз ету;
- игіліктерді жасау, тұтыну аясын кеңейту;
- адамның физикалық мүмкіндіктерін кеңейту;
- халықаралық байланыстарды нығайту, экспорттық-импорттық операциялардың өсуіне ықпал ету.

Қазіргі спорт индустриясы – әлемдік экономиканың ең жылдам дамып келе жатқан салаларының бірі. *Ол мыналарды қамтиды:*

- спорттық құрал-жабдықтар мен инвентарь өндіру;
- спорттық нысандарды салу және пайдалану;
- фитнес-қызметтері мен рекреациялық бағдарламалар нарығы;
- спорттық туризм;
- спорттық іс-шаралар индустриясы (чемпионаттар, олимпиадалар, коммерциялық турнирлер).

Халықаралық талдау агенттіктерінің деректері бойынша, спорттың әлемдік ЖІӨ-дегі үлесі шамамен 2–3% құрайды. Инфрақұрылымы дамыған және өмір сүру деңгейі жоғары елдерде спорт экономиканың стратегиялық маңызды секторына айналууда.

2. Мемлекеттік шығындар мен инвестициялар. Мемлекет дене шынықтыруды қолдауды және инвестицияны қажет ететін әлеуметтік маңызды сала ретінде қарастырады.

Қаржыландыруға мыналар кіреді:

- стадиондар, бассейндер, спорт залдарын салу;
- балалар мен жасөспірімдер спорт мектептері мен секцияларын қамтамасыз ету;
- бұқаралық іс-шаралар мен сауықтыру бағдарламаларын ұйымдастыру;
- ұлттық құрамаларды дайындау және қолдау.

Бір жағынан, бұл айтарлықтай шығындарды талап етеді, бірақ екінші жағынан — халық денсаулығын нығайту, аурулардың алдын алу және еңбекке қабілеттілікті арттыру арқылы мемлекеттің денсаулық сақтау саласына жұмсайтын шығындарын азайтады.

Әлемде дене мәдениетін қаржыландыру әр елде өзіндік ерекшеліктерге ие. Қазақстанда спорт негізінен мемлекет пен оның құрылымдары арқылы қаржыландырылады. Қаржының екі негізгі көзі бар:

- жергілікті әкімдіктер – олар спорт инфрақұрылымын дамытуға қаражат бөледі, сондай-ақ кәсіби клубтарды қаржыландырады;
- Ұлттық олимпиадалық комитет – спортшыларды қамтамасыз етуге және іс-шараларды ұйымдастыруға шығындалады.

Әлемде, Ресей Федерациясының Экономикалық даму министрлігінің деректері бойынша, спортты қаржыландырудың екі негізгі моделі кең таралған – американдық және еуропалық.

- Біріншісіне ел бюджетінен тікелей қолдаудың болмауы және дене мәдениеті мен спорт қозғалысына инвестиция салатын жеке сектор үшін салықтық жеңілдіктердің көп болуы тән.

- Екіншісі аралас қаржыландырумен сипатталады, онда мемлекеттік бюджет қаражатының үлесі басым. Дәл осы үлгі Ресей Федерациясында қолданылады.

3. Фитнес-индустрия және спорттың коммерциялануы. Фитнес пен сауықтыру тәжірибелері қалалық экономиканың ажырамас бөлігіне айналуға бастады. Бүкіл әлем бойынша миллиондаған адамдар спортзалдарға абонемент сатып алады, йога студияларына, бассейндерге, спорт клубтарына барады. Бұл бизнеске пайда әкелетін және мемлекетке салық түсіретін қызмет көрсету нарығын қалыптастырады. Фитнес-индустрия мен спорттың коммерциялануы белгілі бір ортақ үрдістер мен процестер арқылы байланысты.

Фитнес-индустрияның коммерциялануы оның инвесторлар үшін тартымдылығын, заманауи технологиялармен, құрал-жабдықтармен қамтамасыз етілуін білдіреді. Бұл спорттық-сауықтыру орталықтары мен фитнес-клубтарға тұтынушыларға кең ауқымды және сапасы жоғары сауықтыру қызметтерін әртүрлі бағамен ұсынуға мүмкіндік береді.

Спорттың коммерциялануы – бұл спорттық қызметті пайда көзіне айналдыру процесі, ол демеушілікті, жарнаманы, трансляция құқықтарын сатуды, сондай-ақ спортқа байланысты тауарлар мен қызметтерді жасауды және сатуды қамтиды.

Спорттың коммерциялануының кейбір аспектілері:

- демеушілік: демеушілер командалар мен спортшыларға қаржылай қолдау көрсетіп, оның орнына жарнамалық құқықтарға ие болады;
- трансляция құқықтары: спорттық іс-шараларды көрсету құқығын сату лигалар мен клубтарға айтарлықтай табыс әкеледі;
- мерчандайзинг: командалардың нышандары бар тауарларды (футболкалар, бас киімдер, сувенирлер) сату қосымша қаржылық ағындар қалыптастырады;
- жаңа технологиялар мен цифрлық платформалар: әлеуметтік желілер, стримингтік сервистер және мобильді қосымшалар жаңа аудиторияны тартуға және жанкүйерлермен өзара әрекеттесудің жаңа форматтарын жасауға мүмкіндік береді.

Фитнес-индустриядағы кейбір трендтер:

- автоматтандыру мен цифрландырудың өсуі: барған сайын көп операторлар бағдарламалық қамтамасыз етуді, қосымшаларды және басқа да автоматтандыру құралдарын қолдануда;
- салауатты өмір салтына тұтынушылардың саналы қатысуы мен белсенділігінің артуы: жаттығу қосымшаларын, жеке жаттықтырушы қызметін немесе басқа да жекелендірілген құралдарды пайдаланатын клиенттердің үлесі көбейді;
- біртұтас абонемент платформаларының дамуы: бір карта арқылы сервистің құрамына кіретін жүздеген клубтар мен студияларға баруға болады.

Осылайша, фитнес-индустрия мен спорттың коммерциялануы өзара байланысты және бұл салалардың дамуындағы жалпы үрдістерді бейнелейді.

4. Спорттық іс-шаралардың экономикалық әсері. Ірі спорттық оқиғалар (Олимпиада ойындары, әлем чемпионаттары, құрлықтық турнирлер) ұйымдастырушы елдің экономикасына айтарлықтай ықпал етеді. *Бұл әсерлерді тікелей және жанама деп бөлуге болады:*

- тікелей әсерлер – билет сатудан түскен табыс, туристік ағын, қонақ үйлер мен мейрамханалардың кірістері, салықтық түсімдер;
- жанама әсерлер – көлік пен қалалық инфрақұрылымның дамуы, елдің халықаралық деңгейде танылуы, инвестиция тарту.

Спорттық іс-шаралардың экономикалық әсерінің кейбір түрлері:

- Инфрақұрылымды дамыту. Ұйымдастырушы қалалар спорттық нысандарды, стадиондарды, алаңдарды және басқа инфрақұрылымдық құрылыстарды салады немесе қайта жаңғыртады. Бұл инвестиция тартуға және қаланың бәсекеге қабілеттілігін арттыруға ықпал етеді.
- Экономиканы ынталандыру. Экономиканың түрлі секторларында – қонақ үй индустриясында, мейрамханаларда, бөлшек саудада және көлік қызметтерінде – сатылым мен тұтыну көлемі артады. Бұл кірістің өсуіне, салық түсімдерінің көбеюіне және жаңа жұмыс орындарының құрылуына әкеледі.
- Имиджді көтеру және инвестиция тарту. Ірі спорттық оқиғалар халықаралық қауымдастық пен БАҚ назарын аударады, бұл қаланың әлеуеті мен артықшылықтарын таныстыруға қолайлы PR-платформа жасайды. Мұндай жағдай жаңа инвесторларды тартып, аймақта бизнес пен инфрақұрылымды дамытуға мүмкіндік береді.
- Жұмыс орындарын құру және еңбек әлеуетін дамыту. Іс-шараға дайындық және оны өткізу кезінде ұйымдастыру, қауіпсіздік, маркетинг, қонақ үй қызметі, волонтерлік және басқа да салаларда мамандар қажет болады.
- Спорттық туризмді дамыту. Спорттық жарыстар тек жарыс кезінде ғана туристерді тартып қоймай, ұзақ мерзімге спорттық туризмнің дамуына серпін береді. Бұл қонақ үй бизнесі, фитнес индустриясы, спорт клубтары және басқа да салалардың өркендеуіне қосымша мүмкіндік жасайды.
- Қаланың жағымды бейнесін қалыптастыру. Мұндай іс-шаралар қаланы өркендеген, серпінді және қонақжай мекен ретінде танытады. Жағымды бейне тек туристерді ғана емес, жаңа тұрғындарды, студенттерді және кәсіпкерлерді де тартуы мүмкін.

5. Дене шынықтырудың әлеуметтік-экономикалық құндылығы. Дене шынықтырудың әлеуметтік-экономикалық құндылығы оның қоғам өмірінің әртүрлі қырларына әсерімен анықталады.

Әлеуметтік салада дене шынықтыру әлеуметтік интеграцияға ықпал етіп, түрлі жас, кәсіп және әлеуметтік мәртебедегі адамдарды біріктіреді. Ол достық пен жолдастық қатынастарды қалыптастыруға көмектеседі, командалық рух пен көшбасшылық қасиеттерді дамытады.

Экономикалық тұрғыдан алғанда, дене шынықтыру дене белсенділігінің жетіспеушілігінен туындайтын ауруларды емдеуге байланысты денсаулық сақтау шығындарын азайтуға ықпал етеді. Сонымен қатар ол спорт индустриясының дамуына, жұмыс орындарының құрылуына және экономикалық өсімнің артуына жағдай жасайды.

Дене шынықтырудың әлеуметтік-экономикалық құндылығының тағы бірнеше қыры:

- Өмір сүру ұзақтығын арттыру. Дене белсенділігі адамдардың еңбекке қабілетті жасын ұзартуға оң әсер етеді.
- Сапалы еңбек ресурстарын дайындау. Дене тәрбиесі мен спорт еңбек ресурстарын дайындаудың негізгі құрамдас бөліктерінің бірі болып табылады, бұл экономикалық өсімге ықпал етеді.
- Бюджеттерді толықтыру. Спорт индустриясы мен туризм кешені салық түсімдері есебінен мемлекеттік және жергілікті бюджеттерді толықтырады.

6. Мәселелер мен перспективалар. *Оң үрдістерге қарамастан, дене шынықтыру саласында бірқатар экономикалық мәселелер бар:*

- спорттық қызметтердің қымбаттығы, бұл олардың халықтың бір бөлігі үшін қолжетімсіз болуына әкеледі;
- спорттық инфрақұрылымның ірі қалаларда шоғырлануы және ауылдық жерлерде оның жетіспеушілігі;
- спорттың коммерциялануы, бұқаралық дене тәрбиесінен элиталық жарыстарға басымдықтың ауысуы;
- мемлекеттік субсидияларға тәуелділік және қаржыландырудың тұрақсыздығы;
- өңірлерде спорттық нысандар салуға қаражаттың жеткіліксіздігі: елдің аз дамыған және шағын қалаларында спорттық инфрақұрылым мәселелері бар;
- инновациялық спорттық жабдықтардың жоғары құны: көптеген спорт кешендері мен алаңдары ескі құралдармен жабдықталған, бұл жарақат алу қаупін тудырады;
- халықтың дене мәдениетімен айналысуға төмен мотивациясы: көптеген адамдарда спортпен шұғылдануға уақыт жоқ деп есептейді немесе оны тым қымбат деп санайды.

Сонымен қатар, перспективалар спорт индустриясын цифрландырумен, онлайн-фитнестің дамуымен, жеке инвестицияларды тартумен, бұқаралық спортты кеңейтумен және ұлт денсаулығына бағдарланумен байланысты. Сондай-ақ материалдық-техникалық базаны нығайту, спорттық нысандардың құрылысын ынталандыру, белсенді өмір салтын насихаттау маңызды бағыттар болып табылады.

Қорытынды. Қазіргі қоғамдағы дене шынықтырудың экономикалық аспектісі көпқырлы және стратегиялық тұрғыдан маңызды. Спорт жаңа нарықтар қалыптастырады, жұмыс орындарын ашады, елдер мен аймақтардың инвестициялық тартымдылығын арттырады, денсаулық сақтау шығындарын азайтады. Сонымен бірге бұл саланың табысы коммерцияландыру мен әлеуметтік қолжетімділік арасындағы дұрыс тепе-теңдікке байланысты. Дене шынықтыру тек денсаулық пен тәрбиенің құралы ғана емес, сонымен қатар қоғамның өмір сүру сапасы мен болашақ дамуына тікелей әсер ететін қуатты экономикалық ресурсқа айналуға.

Пайдаланылған әдебиеттер тізімі:

1. Русанов В.П., Колкутин А.М. Основы теории и методики физической культуры и спорта. – Усть-Каменогорск: ВКГУ, 2004. – 277 с.
2. Уанбаев Е.К. Дене тәрбиесінің негіздері. – Алматы: Санат, 2000.
3. Уанбаев Е.К., Уанбаева Ф.Ж. Дене тәрбиесі және спорттың теориясы мен әдістемесі. - Өскемен: ШҚМУ баспасы, 2006. – 270 б.
4. Уанбаев Е.К., Уанбаева Ф.Ж. Мектептегі дене тәрбиесі жұмыстарын жоспарлау, бақылау және есепке алу. - Өскемен: БАЙ баспасы, 2006. – 225 б.
5. Собянин Ф. И. Физическая культура. Учебник для студентов средних профессиональных учебных заведений. М.: Феникс, 2020. 221 с.

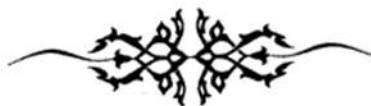

УДК: 796.03

МЕКТЕП ЖАСЫНДАҒЫ БАЛАЛАРДЫҢ АНАТОМИЯ-ФИЗИОЛОГИЯЛЫҚ ЖӘНЕ ПСИХИКАЛЫҚ ЕРЕКШЕЛІКТЕРІ

Джекенов П. С. - доцент, Қазақстан Республикасының құрметті спорт қайраткері.

Шерхан Муртаза атындағы Халықаралық Тараз университеті

К.Т. Танаев - «Дене шынықтыру және спорт» кафедрасының аға оқытушысы, педагогика және психология магистрі.

Шерхан Муртаза атындағы Халықаралық Тараз Университет, Тараз қаласы, Қазақстан

Түйіндеме: Бұл мақалада авторлар мектеп жасындағы балалардың анатомия-физиологиялық және психикалық ерекшеліктерін зерттеп, балалардың, жасөспірім және бозбалалардың ағзасындағы сапалық және сандық өзгерістерін көрсетті

Кілт сөздері: қозғалыс мүмкіндіктері, дененің ұзындығы мен салмағы, бұлшық еттер жүйесі, бейімделу, шартты рефлексстер, эмоционалдық реакциялар

Аннотация: В данной статье авторы изучили анатомо-физиологические и психические особенности детей школьного возраста и показали качественные и количественные изменения в организме детей, подростков и юношей

Ключевые слова: двигательные возможности, длина и вес тела, мышечная система, адаптация, условные рефлекссы, эмоциональные реакции

Abstract: In this article, the authors studied the anatomical, physiological and mental characteristics of school-age children and showed qualitative and quantitative changes in the body of children, adolescents and young men

Keywords: motor capabilities, body length and weight, muscular system, adaptation, conditioned reflexes, emotional reactions

Балалар мен жасөспірімдердің қозғалыс мүмкіндіктері жас ерекшеліктеріне қарай топтардың әрқайсысына тән олардың морфофункциональдық ерекшеліктерімен өте тығыз байланысты. Балалардың, бозбалалар мен жасөспірім балалардың ағзасының дамуы үздіксіз, бірақ біртекті емес жүріп отырады. Салыстырмалы қарқынды дамудың жеке кезеңдері баяу даму кезеңдерімен алмастырылады. Бұдан бөлек жеке кезеңдерде маңызды вегетативті ағзалардың дамуында қарқынды даму кенеттен бірден артта қалушылықпен қатар жүреді.

Үздіксіз физикалық жаттығулар, әсіресе, мысалы, жүгіру, секіру, лақтыру сияқты әр түрлі және табиғи жаттығулар, сөзсіз балалардың, жасөспірім және бозбалалардың ағзасындағы сапалық және сандық өзгерістерге белсенді және оң әсер етеді (егер де олар мектеп оқушыларының анатомия-физиологиялық және психикалық ерекшеліктерін негізге алып құрылған ғана жағдайда).

Кіші буын (6-10 жас). Балалар дамуының бұл кезеңі ағзаның қарқынды, бір қалыпты және бір текті дамуымен сипатталады. Мысалға бір жылда дененің ұзындығы мен салмағы сәйкесінше орта есеппен 4-5 см және 2-3 кг-ға өседі, кеуде тұсының шеңбері 2-3 см-ға өседі. Бұл жас кезеңінде ер балалар мен қыздар шамамен бірдей өседі, алайда ер балаларда дененің ұзындығы негізінен аяқтың ұзындығы есебінен, ал қыздарда дененің есебінен өседі.

6-10 жас шамасында сүйек тканы мен ағза қаңқасының жалпы қалыптасуы жалғасады. Бұл жастағы балалардың сүйектерінің құрылуы ересек адамдардың сүйегінің құрылуына негізінен бара-бар. Алайда бұлшық еттер мен сіңірдің үлкен иілгіштік қасиетіне қарай 6-10 жастағы балалардың буындарының иілгіштігі ересек адамдардікімен салыстырғанда әлдеқайда жоғары. Кішкентай мектеп жасындағы балаларда сүйектің қатаю процесінің аяқталуына әлі ерте. Мысалы, жамбас сүйегі тек 7-8 жастан бастап қана өсе бастайды. Сондықтан сабақ барысында жамбас сүйекке қатты күш түсіретін жаттығулардан аулақ болған жөн (жоғары биіктіктен секіру, ауыр көтеру).

Бұл жастағы балалардың бұлшық еттер жүйесі өте әлсіз дамыған, бірақ бұлшық етті дамыту қарқынды темппен жүзеге асады және қолдардың бұлшық етінің күші екі есе өседі, ал дененің күші ұлдар мен қыздарда сәйкесінше 10-15 және 20-30 %-ға көбейеді. Кіші буындағы оқушылар құрамы және қысқарту қабілеті бойынша ересектердің бұлшық ет тканьдерінен ерекшеленеді. Кішкентай балалардың бұлшық етінде судың артықшылығы және ақуыздар мен майлардың жетіспеушілігі байқалады, бұл өз кезегінде олардың бейімділігін қамтамасыз ететіні анық. Бұл жаста жеке бұлшық ет тобында

өсімталдықтың дамуының кейбір сәйкессіздігі байқалады – аяқтың, дененің және иық белдеуінің ірі бұлшық еттері сүйектің ұсақ бұлшық еттері мен табанға қарағанда тезірек дамиды. Осы себептен де балалар майда бұлшық еттердің нақты және келісілген жұмысын қажет ететін жаттығуларды қиындықпен орындайды.

Бұл жаста қимылдатқыш және вегетативті қызметтің жас мөлшері дамуы бірдей бағытталмайды. Вегетативті мүшелер мен жүйелерді реттеп отыратын механизмдер өзінің жеке дамуында қозғалтқыш аппараттарды басқаруға қабілеттері дамуының қарқынынан едәуір артта қалады. Маңызды вегетативті тыныс алу, жүрек тамырлары жүйелерін көп мөлшерде балалардың жұмысқа қабілеттілігінің деңгейі мен олардың ағзасының түрлі физикалық күшке бейімделуін анықтайды. Бүйрек, жүрек, жүрек қан тамырлары бір-біріне қатынасы бойынша әртүрлі дамиды. 10 жастағы балаларда жүректің қатыстық көлемі (дене салмағының 1 кг-на) әлдеқайда аз. 7-8 жаста жүректің иннервационды аппараты толығымен қалыптасады, бірақ баланың жүрек бұлшық етінің күші толық қалыптасып бітуге әлі ерте. Бұл минуттық көлемге да қатысты. Алайда, бұл теңдік ересек адамдарға қарағанда жүрек соғуының қысқару санының жиілігі есебінен теңеседі (минутына 80-90 соққы). Өз кезегінде минуттық жүрек соғуының азаюы мен қан айналымының жоғары жылдамдығы ересек адамдардың қан айналым тканьдеріне қарағанда көп байқалады.

Баланың жүрегі жұмыстың түрлі тәртібіне әлдеқайда жеңіл бейімделеді және өзінің жұмысқа қабілеттілігін салыстырмалы түрде тез қалпына келтіреді. Бірақ бұған қарамастан дағдылы механизмдердің толық жетілмеуі жүрек жұмысының кейбір тұрақсыздығына әкеледі. Сондықтан да шамадан тыс мөлшердегі физикалық немесе психикалық күш жүрек жұмысының қызметінің бұзылуына әкеліп соғуы мүмкін. Балалардың көкірек қуысының, тыныс алатын бұлшық еттердің және өкпе тканьдерінің құрылуының кейбір ерекшеліктері олардың тыныс алуы үстіңгі және жиіге әкеліп соғады. Абсолюттік көрсеткіш бойынша 7-10 жастағы ұлдардың өкпесінің тіршілікке қажетті сыйымдылығы қыздардан 100-200 см-ге алда болатынын көрсетті. Өзінің циклдік сипаты мен шынайылығының негізінде жүріс және жүгіру сияқты жеңіл атлетика жаттығулары дұрыс тыныс алуды құру мен жүзеге асырудың ең жақсы құралы болып табылады.

Кішкентай мектеп жасындағы балалар сыртқы наразылыққа, әсіресе жағдайға тез бейімделуді немесе қимыл сипатының және бағытының бірден өзгеруін қажет ететін кезде мақсатты түрде жиі әсер етеді. Кішкентай мектеп жасында балалардың интеллектуальдық және эмоционалдық әрекетінің жеке психологиялық ерекшеліктерінің негізгі типтері қалыптасады:

- өте жылдам, білім берудің шартты рефлекстері мен дифференциясының жылдамдығымен және нақтылығымен ерекшеленеді (бұл типтегі балалар жұмысына деген іскери және дер уақытында қатынас танытады, өте сабырлы, қоршаған орта жағдайында бірден бағытын таба алады);
- инерциялы (салғырт), шартты рефлексер мен дифференциялардың баяу білім алуымен ерекшеленеді (бұл типтегі балалар қарқынды, үндемейтін, біреудің айтқанына көнгіш, сыртқы ортаға қызығушылығы төмен, олардың арасында сабақта немесе спортта үлгермеушілер де жиі кездеседі);
- тежеуішті (шартты рефлекторлық байланыстары үлкен қиындықпен қалыптасқан, бірақ дифференциялары оңай туатын балалар, бұлар әдетте сабырлы, салмақты балалар, жұмыстың жаңа түріне әрең дегенде ауысады);
- еліккіш, шартты рефлексерді жеңіл және тез меңгеретіндігімен, дифференцияларды баяу және қиын қалыптастырумен сипатталатын балалар (бұл типтегі балалар спорт сабақтарында тынышсыз, өте жыбырлақ, әңгімешіл, тұрақты назар аудартуымен ерекшеленеді).

Аталған типтер балалармен оқу-жаттығу жұмыстарының сипатына тікелей қатысы бар. Сондықтан да оларды жас спортшыларға жеке жұмыс жасау кезінде ескерген жөн.

Орта буын (11-14 жас). Бұл жас айтарлықтай морфофункциональдық өзгерістермен сипатталады, себебі бұл жаста жыныстық қалыптасулары ер балаларда бастапқы кезге, ал қыз балаларда алғашқы жарты жылдығына сәйкес келеді. Нақты осы жаста дене ұзындығының қарқынды өсуі байқалады. Бұл кезде бұлшық ет салмағының, артынша барлық дене салмағының қарқынды өсуі жүзеге асады. Әдетте жасөспірім қыздардың ұлдарды дене салмағы мен ұзындығы бойынша басып озатыны қалыпты жағдай.

Бұл жаста бұлшық ет салмағының көлемі ғана емес, сондай-ақ бұлшық еттердің қызметтік қасиеті де айтарлықтай өзгерістерге ие болады. 12-14 жастағы ұлдардың бұлшық ет күші қыздарға қарағанда әлдеқайда жылдамырақ көбейеді, сонымен қатар егер де ұлдарда абсолюттік және қатыстық көрсеткіштері (1 кг салмақ есебінде) бір уақытта көбейсе, қыздарда 12-13 жасқа қарай жалпы дене салмағы күшті басып озады, ал бұл қатыстық күш көрсеткіштерінің төмендеуін сипаттайды. Сондықтан да қыздарға өз денесінің салмағын ауыстыру мен ұстап тұрумен байланысты жаттығуларды орындау қиындық тудыратыны дәлелденген болды (вис, өрмелеу, секірулер). Жас өспірім шақта ағза қаңқасының қалыптасуы белсенді түрде жүзеге асады. Алайда, омыртқа үлкен иілгіштікті сақтай отырып әлі жеткілікті түрде күшті бұлшық еттермен бекімеген соң түрлі қисаюларға бейім болады. Сондықтан да жас өспірім балаларға толық күшпен, екпінмен келіп үш секіріс жасау, 100 см ұзындықтағы биіктікке секірулер мен қатты тіреуішке жерге қону, өз дене салмағынан артық ауыр заттармен отырып тұру, осы сияқты басқа да жаттығуларды жасау қарсы көрсетілген.

Бір сипаттағы қозғалтқыш физикалық жаттығулары бұлшық еттің бір жақты дамуына және нәтижесі ретінде омыртқаның қисаюына әкелуі мүмкін. Сондықтан да жаттығуларды таңдау кезінде қажетті күш арқа мен мойын бұлшық еттеріне түсетіндей, бүкіреюге әкелмейтіндей жаттығуларды таңдаған жөн. Бірінші сабақтан бастап жүгіру мен секіру кезінде омыртқаны тік ұстауын қадағалаған жөн.

Вегетативті мүшелер мен жүйелер, сондай-ақ олардың қызметінің регуляциясы бұл кезеңде даму және қалыптасу үстінде болады. Бұлшық ет, жүрек қан тамырлары, тыныс алу және ағзаның басқа жүйелерінің жас ерекшелігіне сәйкес морфофункциональдық ерекшеліктері ересек адамдарға қарағанда тез өндірушілік сипатымен сипатталады. Бірақ оған қарамастан жасөспірім балалар ересек адамдарға қарағанда бір сипаттағы күштен бірден шаршайды, жалығады, себебі жасөспірім баланың жүрегі жұмысты жүрек соғуының жиілеуімен орындайды, сондықтан да ересек адамның жүрегіне қарағанда артық күш жұмсайды. Бір сипатты жұмыс жас өспірімді жалықтырып жібереді, сондықтан да сабақ барысында жаттығудың сипатын үнемі өзгертіп тұру қажет. Жасөспірімдер ересек адамдарға қарағанда күш жұмсағаннан кейін күшін тез қалпына келтіреді. Мұны демалу, тынығу уақытын белгілеуде ескерген жөн. Жасөспірім шақта қызуқындылық әсерді шектеу, тежеу қызметі жақсы дамымаған, сондықтан да жасөспірімдер өзінің физикалық мүмкіндіктерін асыра бағалауға құмар келеді. Түрлі сипаттағы күштерге жас өспірімдердің ағзасы әр түрлі әсер етеді. Мысалы, жылдамдық және жылдамдық-күшті қажет ететін күштер шыдамдылық пен күшті қажет ететін жаттығулармен байланысты күштерге қарағанда оңай көтереді. Зерттеушілер жасөспірім шақ жылдамдық-күштік қасиеттерді тәрбиелеу үшін әсіресе тиімді екенін көрсетті.

ЦНС және оның қызметі жасөспірім шақта жетілуді жалғастырады. Бұл кезде ішкі түйсік пен эмоциональдық реакцияларға сәтті бақылау жүргізуге болады, бірақ қозу және тежелу процестерінің тұрақтылығы әлі де көп емес, әсіресе, ең алдымен, қозу процесі байқалады, ал бұл өз кезегінде жылдам жүйке және физикалық шаршауға әкеліп соғады. Осыған байланысты жас өспірімдерге жыныстық есеюдің белсенді кезеңінде күшті, жүктемені сәл азайту керек. Және жаттықтыру кезінде тыныш жағдай қалыптасуын қадағалау керек.

Жасөспірім шаққа қатысты қозғалтқыш қызметтерінің қарқынды дамуы көптеген негізгі көрсеткіштер бойынша ол қозғалғыш қызметтерден аз ерекшеленетіндігімен

сипатталады. Жасөспірімдерде қозғалыс координацияларының, олардың нақтылығының төмендеуі орын алуы мүмкін. Бұл құбылыстың негізгі себептерінің бірі мамандардың пікірі бойынша бұлшық ет күшінің және оған пропорционалды емес дамыған дененің уақыттық жағынан сәйкессіздігінен деп атайды. Осыны ескере отырып жасөспірімдердің жыныстық жетілу кезеңі басталғанға дейін спортпен үздіксіз жаттықтыру қажет және жасөспірімнің спорттық қабілеті туралы алдын ала шешім шығаруға асықпаған жөн. Жасөспірімдерде оқу сабақтары процесінде өз танымын дұрыс ұйымдастыра білу мүмкіндігі ересек адамдардың деңгейіне жақындап, толық жетіле бастайды. Олар меңгерілген білімнің маңызын сыни тұрғыдан сезінуге тырысады. Оған өзінің жеке қарым-қатынасын өндіріруге, оқу материалын есте сақтап қана емес, оны түсініп, оның шынайылығын түсіндіруге тырысады, ал бұл педагогқа сапалы оқыту жағына міндеттер қатарын жүктейді.

Ересек буын (15-17 жас). Бұл жас дамудың өте баяу және бірқалыпты өсуімен сипатталады, әсіресе жігіттер қыздарға қарағанда тез жетіледі. Бұл кезеңде олардың жыныстық жетілуі аяқталып, бозбалалар мен бойжеткендердің үлкен адамдардан дене мүсіні бойынша еш айырмашылығы болмайды. Ер балаларда қыздармен салыстырғанда қол-аяқтары ұзынырақ болатындықтан және ОЦТ орналасуы салыстырмалы түрде жоғарырақ болатындықтан оларға жүру, жүгіру, секіру сияқты жаттығуларды орындау оңай болады. Қыздарда керісінше, ОЦТ сәл төмен болғандықтан, денеге үлкен тұрақтылық беріп, тепе-теңдікпен байланысты қозғалмалы дағдыларды жақсы меңгеруіне септігін тигізеді (дискі лақтыру, ядроны итеру).

Үлкен сүйектер бұл кезеңде мардымсыз өседі, бірақ та жуандап және бекітіледі, осыған байланысты ағзаның қаңқасы біршама күшті көтеруге шыдайды. Бұлшық ет жүйесі қарқынды дамиды, әсіресе бозбалаларда. 17-18-жасқа қарай бозбалаларда бұлшық ет салмағы дене салмағының 45%-ын құрайды. Бұл жас бозбалаларға тек қана үлкен ғана емес, сондай-ақ жеке жағдайларда да жоғары бұлшық ет күшін қажет ететін жаттығуларды орындауға мүмкіндік береді.

Қыздарда бұлшық ет салмағының артуы 15-17 жас шамасында онша байқалмайды және бір қалыпты болмайды: көбінесе жамбас сүйек бөлігінің бұлшық еттері дамиды және ең азы қол мен иық белдеулеріндегі бұлшық еттер ұлғаяды. Дәл осындай жеке бұлшық ет топтарының күшінің дамуындағы сәйкессіздік үнемі спортпен айналыспайтын қыздарға өз дене салмағын көтеруге арналған көптеген жаттығуларды орындауға кедергі жасайды (секіру, жүгіру). Тіпті жаттығып жүрген үлкен жастағы қыздармен сабақ жүргізу барысында ішкі құрсақ қысымын көтеретін және кіші жамбас мүшелерінің іс-әрекетін қиындататын жаттығулардан сақтанған жөн (биіктікке секіру, ауыр көтеру).

Үлкен бозбалалық шақта жүрек-қан тамырлары жүйесі жетіле бастайды, бұл жүректің көлемінің, қан тамырлары саңылауының, жүректің соғуы мен минуттық көлемінің өзгеруінде де көрініс табады. Күштерге жүрек-қан тамырлары жүйесінің кері әсері адекватты бола бастайды, бұл ағзаның шыдамдылығы мен жұмысқа қабілеттілігіне әкеледі.

Тыныс алу мүшелерінің кейінгі дамуы мен жетілуі ересек буындағы оқушылардың ағзасының қызметтік мүмкіндіктерінің жалпы жоғарылауын қамтамасыз етеді. Нақты айтқанда бұл кеуде тұсы көлемінің өсуінен, тыныс алу жүйесінің және оттегіні пайдалану пайызының ұлғаюынан көрінеді. Бірақ мұндай жағымды өзгерістерге қарамастан ересек мектеп оқушылары үлкендерге қарағанда бұлшық еттерді қатайтуға және тыныс алуды ұстап тұратын жаттығуларды қиын орындайды.

Пайдаланылған әдебиеттер тізімі:

1. Бурухин С. Ф. Методика обучения физической культуре. Гимнастика. М.: Юрайт, 2019. 174 с.
2. Виленский М. Я., Горшков А. Г. Физическая культура. Учебник. М.: КноРус, 2020. 216 с.

3. Дүйсембин Қ., Алиакберова З. Жасқа сай физиология және мектеп гигиенасы. – Алматы, 2003.
4. Кузнецов В. С., Колодницкий Г. А. Физическая культура. Учебник. М.: КноРус, 2020. 256 с.
5. Мананков Н.Е., Колкутин А.М. Физическое воспитание студентов. – Усть-Каменогорск: ВКГУ, 2002. – 208 с.

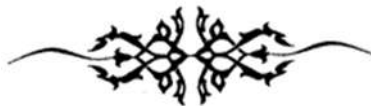

УДК: 796.8

ЖАСӨСПІМДЕР МЕН СТУДЕНТТЕРДІҢ ӘЛЕУМЕТТІК –ПСИХОЛОГИЯЛЫҚ ЕРЕКШЕЛІКТЕРІ

Джекенов П. С. - доцент, Қазақстан Республикасының құрметті спорт қайраткері.
Шерхан Муртаза атындағы Халықаралық Тараз университеті

Мұсабеков Сауран - «Дене шынықтыру және спорт» кафедрасының аға оқытушысы,
педагогика және психология магистрі. Шерхан Муртаза атындағы Халықаралық Тараз
Университет, Тараз қаласы, Қазақстан

Түйіндеме: Бұл мақалада авторлар жасөспірімдер мен студенттердің әлеуметтік-психологиялық ерекшеліктерін зерттеп, *жасөспірімдік жастағы басты психикалық жаңа түзілімдер және студент* топтарының ерекшелендіретін негізгі сипаттамаларды бөліп көрсетеді

Кілт сөздері: жастық шақ, әлеуметтік-психологиялық және жас ерекшеліктері, әлеуметтік даму жағдайы, таңдалған мамандық бойынша, тенденция, *жаңа түзілімдер*

Аннотация: В данной статье авторы исследуют социально-психологические особенности подростков и студентов, выделяют основные психические новообразования подросткового возраста и основные характеристики, отличающие студентов от других групп населения

Ключевые слова: молодость, социально-психологические и возрастные особенности, состояние социального развития, по выбранной профессии, тенденции, новообразования

Abstract: In this article, the authors investigate the socio-psychological characteristics of adolescents and students, identify the main mental neoplasms of adolescence and the main characteristics that distinguish students from other groups of the population.

Keywords: youth, socio-psychological and age-related features, state of social development, chosen profession, trends, neoplasms

Жастық шақ – жасөспірімдік кезеңнен ересек, дербес өмірге өтуге сәйкес келетін даму кезеңі. Бұл осы жастағы дамудың әлеуметтік жағдайын анықтайды: жас бала мен ересек адам арасында аралық орынды алады. Баланың жағдайы оның ересектерге тәуелділігімен сипатталады, себебі оның өмірлік іс-әрекетінің негізгі мазмұны мен бағытын ересектер айқындайды. Өмірлік іс-әрекеттің күрделенуімен бірге жасөспірімде әлеуметтік рөлдер мен қызығушылықтардың тек сандық кеңеюі ғана емес, сонымен қатар сапалық өзгерісі де жүреді. Ересек рөлдердің саны артып, соған сәйкес дербестік пен жауапкершіліктің деңгейі жоғарылай бастайды. Бірақ ересектік мәртебе элементтерімен қатар жас жігіттің балаға тән тәуелділік белгілері де сақталып, оның жағдайын бала жағдайына жақындатады.

Жасөспірімдік ("студенттік") жас, - тұлғаның дамуындағы жастық кезең (16-17 - 22-23), – бұл, әдетте, адамның тәуелсіз, ересек өмірінің әлеуметтік – психологиялық бастау кезеңі болып есептеледі. 16-17 жас-22-23 жас-бұл кең мағынада адамның жеке басының дамуының тұтас жас және әлеуметтік-психологиялық кезеңі.

Сонымен қатар, жастық шақта мынадай жас кезеңдері айқындалады: -16–17 жас – ерте жастық шақ (И.С. Кон бойынша), -17–21 жас – шын мәніндегі (тар мағынада) жастық шақ, -22–23 жас – кеш жастық шақ.

Бұл жас кезеңдерінің өзіндік ерекшеліктері бар, сонымен бірге олардың ортақ сипаттамалары да аз емес.

Тұлғаның дамуының кез келген кезеңіндегі негізгі әлеуметтік-психологиялық және жас ерекшеліктері мен факторлары мыналар болып табылады: тұлғаның әлеуметтік даму жағдайы, жетекші іс-әрекет түрі, қарым-қатынас аясы, психикалық жаңа түзілімдер және тұлғалық қасиеттер.

Жастық шақтағы тұлғаның әлеуметтік даму жағдайы, ең алдымен, жас жігіттер мен қыздардың өз бетінше еңбек қызметіне араласуға және қоғамдағы орнын анықтауға тиіс болуымен сипатталады. Осыған байланысты жас жігіттер мен қыздарға қойылатын әлеуметтік талаптар өзгереді, олардың тұлғалық қалыптасуы жүретін қоғамдық жағдайлар да өзгереді: олар еңбекке, отбасылық өмірге, қоғамдық міндеттерді орындауға дайын болуы қажет.

Жастық шақ жас жігіттер мен қыздар үшін – өмірлік жолды таңдаудың, жоғары оқу орнында оқудың, мамандық бойынша білім алып, жұмыс істеудің, отбасы құрудың, ал жас жігіттер үшін, мүмкін, әскер қатарында қызмет етудің уақыты болып табылады.

Жастық жастағы өмірлік іс-әрекеттің күрделенуі әлеуметтік (конвенционалды) рөлдер мен қызығушылықтардың тек сандық кеңеюімен ғана емес, сонымен бірге олардың сапалық өзгеруімен де ерекшеленеді. Қазіргі қоғамдық даму кезеңінде жастық шақта барған сайын «ересектерге тән» әлеуметтік рөлдер көбейе түсуде. Соған сәйкес жас жігіттер мен қыздардың дербестігі мен әлеуметтік жауапкершілігінің дәрежесі де арта береді.

Практикалық тұрғыдан алғанда, барлық дерлік жас жігіттер мен қыздар мамандық таңдау туралы терең ойлайды және оны таңдайды, соның ішінде таңдалған мамандық бойынша оқуды жалғастырады. Көпшілігі студенттік жаста-ақ еңбек қызметін бастайды және оны жалғастырады. Барлық аталған параметрлер жастық шақтағы адамдардың «ересек әлеуметтік мәртебесінің» деп аталатын элементтерін құрайды.

Жастық шақтағы жетекші іс-әрекет, жалпы алғанда, оқу-кәсіби іс-әрекет болып саналады. Болашақпен байланысты әлеуметтік уәждер жастық (студенттік) жастағы оқу іс-әрекетін белсенді түрде ынталандырады. Жастық шақтағы танымдық іс-әрекеттің негізгі уәжі – әлеуметтік маңызы бар мамандықты иеленуге ұмтылыс.

Жастық шақтағы қарым-қатынас аясы тұлғаның дамуы үшін үлкен маңызға ие, бұл жас жігіттер мен қыздар үшін коммуникация процесінің сапалық сипаттарының айрықша мәнді болуымен көрінеді. Жасөспірімдік кезеңде өз тұлғасын қалыптастыруды бастап, саналы түрде қарым-қатынас тәсілдерін құруға қадам жасаған жас адам, жастық шақта өзіне маңызды қасиеттерді жетілдіру жолын жалғастырады.

Жас жігіттер мен қыздардың әлемді қабылдауына олар өмір сүретін әлеуметтік орта – микросоциум, мезосоциум және макросоциум – айтарлықтай ықпал етеді. Дәл осы тірі қарым-қатынаста жастар өмірді де, кәсіби жағынан қалыптасқан ересектердің қызметін де танып-біледі. Дегенмен, отбасы сол микросоциум болып қала береді, онда жас жігіттер мен қыздар өзін ең тыныш әрі сенімді сезінеді. Өмірлік перспективалар, ең алдымен кәсіби болашақ, ата-аналармен талқыланады. Жас жігіттер мен қыздар өздерінің өмірлік жоспарларын оқытушыларымен, өздері үшін беделді ересек таныстарымен және, әрине, бір-бірімен талқылайды.

Жасөспірімдік жаста тұлғаның дамуы үшін құрдастарымен қарым-қатынас ерекше маңызға ие. Бұл кезеңдегі құрдастармен қарым-қатынас – ақпарат алмасудың өзіндік арнасы, тұлғааралық қатынастың ерекше түрі, сондай-ақ эмоционалдық байланыс түрлерінің бірі болып табылады. Жасөспірімдік жаста психоонтогенездің алдыңғы сатыларына тән ересектерге психологиялық тәуелділік біртіндеп еңсеріліп, тұлғаның әлеуметтік-психологиялық дербестігі нығаяды, оған құрдастарымен қарқынды коммуникацияға ықпал етеді. Құрдастар арасындағы қатынастарда жасөспірімдік кезеңге тән ұжымдық-топтық қарым-қатынас формалары сақталғанымен, жеке байланыстар мен эмоционалдық жақындықтың маңызы арта түседі.

Жасөспірімдік жаста пікірлес серіктестерді іздеу маңызды әрі өзекті бола бастайды, адамдармен ынтымақтастыққа деген қажеттілік күшейеді, өзінің әлеуметтік тобының ішіндегі байланыстар нығаяды. Сонымен қатар, қарым-қатынас пен өзге адамдармен өзара әрекеттесуде екі бір-біріне қарама-қайшы тенденция байқалады: бір жағынан қарым-қатынас аясының кеңеюі, екінші жағынан – дараланудың артуы және әлеуметтік ортадан оқшаулану.

Бірінші тенденция басқа адамдармен өзін сәйкестендіруге ұмтылыстан көрінеді. Бұл құбылыс сырттай мынадай сипатта байқалады: «таза» қарым-қатынасқа бөлінетін уақыттың артуы, қарым-қатынас әлеуметтік кеңістігінің айтарлықтай кеңеюі, сондай-ақ «қарым-қатынасты күту» деп аталған ерекше феноменде – яғни оны іздеуде, үнемі байланыс орнатуға дайын болуда.

Қарым-қатынасқа деген жоғары қажеттілік, оның аясының кеңеюі мен ортақ қызығушылықтардың артуынан байқалады. Бұл жағдай жас жігіттер мен қыздардың белсенді физикалық, ақыл-ой және әлеуметтік дамуына, соған байланысты олардың айналадағы адамдарға және жалпы әлемге деген танымдық қызығушылықтарының көбеюіне байланысты түсіндіріледі.

Бұл мәселедегі маңызды жайт – жастық шақта бірлескен іс-әрекетке (өзара әрекеттестікке) деген қажеттіліктің артуы. Ол көбінесе қарым-қатынас барысында қанағаттандырылады. Жастық шақта жаңа тәжірибеге, мойындалуға, қорғанышқа, эмоционалдық жақындыққа деген қажеттілік ерекше күшейеді. Бұл жағдай жастардың айналасындағы адамдармен қарым-қатынасқа деген қажеттілігінің, қоғам тарапынан қабылдану мен мойындалуға деген қажеттілігінің өсуін айқындайды.

Жастық шақтағы қарым-қатынаста көрініс беретін екінші заңдылық – бұл даралануға және әлеуметтік оқшаулануға деген психологиялық ұмтылыс. Бұл тенденция жасөспірімдердің айналасындағылармен қарым-қатынас сипатын қатаң шектеуінен, достық байланыстардағы жоғары талғампаздығынан, кейде диадалық қарым-қатынастағы шектен тыс талапшылдығынан көрінеді.

Оқшаулануға ұмтылыс – бұл өзінің ішкі, бірегей тұлғалық әлемін бөгде адамдардың, тіпті жақындардың араласуынан қорғау ниеті. Мұндағы мақсат – өзінің «тұлғалық сезімін» нығайту, даралығын сақтау, қоғам тарапынан мойындалуға деген талаптарын жүзеге асыру. Оқшаулану басқа адамдармен өзара әрекеттесу барысында психологиялық қашықтықты сақтаудың құралы ретінде, жастарға эмоционалдық та, рационалдық та деңгейде «өз бейнесін сақтап қалуға» мүмкіндік береді.

Ұқсастыққа және оқшаулануға деген әлеуметтік-психологиялық қажеттіліктерді қарастыра отырып, тұлғаның дамуын қос қырлы үдеріс ретінде түсінген жөн. Бір жағынан, ол – қарым-қатынас барысында өзін басқа адамдарға ұқсату болса, екінші жағынан – оқшаулану нәтижесінде өзін өзгелерден бір қырынан айқындау. Оның үстіне, жастық шақтағы қарым-қатынаста ұқсастық пен оқшаулану тығыз бірлікте өрбиді.

Жасөспірімдік жастағы басты психикалық жаңа түзілімдер:

- терең рефлексия;
- өзінің даралығын терең сезіну;
- нақты өмірлік жоспарлардың қалыптасуы;
- мамандық тұрғысынан өзін-өзі анықтауға дайындық;

- өз өмірін саналы түрде құруға бағытталу;
- өмір мен қызметтің әртүрлі салаларына біртіндеп ену (қатысу);
- өзіндік сананың дамуы;
- дүниетанымның белсенді қалыптасуы.

Жасөспірімдік кезеңде адамгершілік сананы қалыптастыру айтарлықтай қарқынды жүреді, құндылықтық бағдарлар мен идеалдарды айқындау, тұрақты дүниетанымды, тұлғаның азаматтық қасиеттерін дамыту жүзеге асырылады. Жастық шақ – тұлғаның дүниетанымын қалыптастырудағы шешуші кезең болып табылады.

Жасөспірімдік жас жоғары эмоционалды қозғыштықпен сипатталады (тұрақсыздық, көңіл-күйдің күрт өзгеруі, мазасыздық және т.б.). Сонымен қатар, жас ұлғайған сайын жас жігіт пен қыздың жалпы эмоциялық жағдайының жақсаруы айқындала түседі, себебі олар ерте жастық кезең дағдарысынан өтеді. Жастық шақтағы эмоциялылықтың дамуы адамның жеке-дара қасиеттерімен, оның өзіндік санасымен, өзін-өзі бағалауымен тығыз байланысты. Мұның бәрі тұлғалық бақылаудың, өзін-өзі басқарудың күшеюімен, интеллектінің жаңа даму сатысымен, өзінің ішкі әлемін ашумен айқындалады. Сыртқы әлем «өз арқылы» қабылдана бастайды. Ерік-жігерді реттеу күшейеді (ішкі бақылау локусы дамиды). Өзін-өзі дәлелдеуге деген ұмтылыс айқын байқалады.

Студенттік кезең осы жасқа тән негізгі әлеуметтік рөл ретінде ғылымда бөлек жас және әлеуметтік-психологиялық категория болып салыстырмалы түрде жақында, 1960-жылдары Б.Г. Ананьев жетекшілік еткен Ленинград психологиялық мектебінде ересек адамдардың психофизиологиялық функцияларын зерттеу барысында бөлініп қарастырылды. Жас категориясы ретінде студенттік кезең ересек адамның даму сатыларымен үйлеседі, «жетілуден кемелдікке өтпелі фаза» ретінде сипатталып, кеш жастық шақ – ерте ересектік кезең (18–25 жас) деп анықталады. Жас шақтың жетілуі – ересектік дәуірінің ішінде студенттікті бөліп көрсету әлеуметтік-психологиялық тәсілге негізделген.

Студенттікті «жоғары білім институты арқылы ұйымдасқан түрде біріктірілген, ерекше әлеуметтік категория, адамдардың спецификалық қауымдастығы» ретінде қарастыра отырып, И.А. Зимняя студенттік жасты басқа халық топтарынан ерекшелендіретін негізгі сипаттамаларды бөліп көрсетеді:

- білім беру деңгейінің жоғарылығы;
- танымдық мотивациясының жоғарылығы;
- әлеуметтік белсенділіктің ең жоғарғы деңгейі;
- интеллектуалдық және әлеуметтік кемелділіктің жеткілікті үйлесімі.

Студент белгілі бір жас кезеңіндегі адам және тұлға ретінде үш тұрғыдан сипатталады:

1. Психологиялық тұрғыдан, яғни тұлғаның психологиялық процестері, күйлері мен қасиеттерінің бірлігі ретінде. Психологиялық жақтың бастысы – психикалық қасиеттер (бағыттылық, темперамент, мінез, қабілеттер), олар психикалық процестердің өтуіне, психикалық күйлердің пайда болуына, психикалық құрылымдардың көрінуіне әсер етеді.
2. Әлеуметтік тұрғыдан, мұнда студенттің белгілі бір әлеуметтік топқа, ұлтқа жатуына байланысты қоғамдық қатынастар мен сапалар бейнеленеді.
3. Биологиялық тұрғыдан, бұл жоғары жүйке жүйесінің типін, анализаторлардың құрылысын, шартсыз рефлексстерді, инстинктерді, физикалық күшті, дене құрылымын және т.б. қамтиды. Бұл қыры негізінен тұқымқуалаушылық пен туа біткен алғышарттармен айқындалады, бірақ белгілі бір дәрежеде өмір сүру жағдайларының ықпалымен өзгеруі мүмкін.

Осы қырларды зерттеу студенттің қасиеттері мен мүмкіндіктерін, оның жас ерекшеліктері мен тұлғалық сипаттарын ашады. Егер студентке белгілі бір жас кезеңіндегі адам ретінде қарасақ, онда оған қарапайым, күрделі және сөздік сигналдарға реакцияның латенттік кезеңінің ең төменгі шамалары, анализаторлардың абсолюттік және

айырмашылық сезімталдығының оптимумы, күрделі психомоторлық және басқа да дағдыларды қалыптастырудағы ең жоғарғы икемділік тән болады.

Жастық шақ – адамның онтогенетикалық тұрғыдан жеткіншектік пен ересектік арасындағы өмір кезеңі, яғни ерте жастық кезең. Дәл осы жаста адам тұлға ретінде қалыптасады: жас жігіт немесе қыз, онтогенетикалық сәйкестенудің күрделі жолынан өтіп, өзге адамдарға ұқсау арқылы, олардан әлеуметтік маңызы бар тұлғалық қасиеттерді, басқаларға, өзіне және табиғатқа деген белсенді адамгершілік қатынасты, жанашырлық қабілетін, қоғамдағы дәстүрлі рөлдерді, нормалар мен мінез-құлық ережелерін меңгеру қабілетін және басқа да қасиеттерді игереді.

Пайдаланылған әдебиеттер тізімі:

- 1.Акимова Л.Н. Психология спорта. Курс лекций. – Одесса: Студия «Негоциант», 2004.
- 2.Андреева Г.М. Социальная психология. – М.: МГУ, 2010.
- 3.Бабушкин, Г.Д. Психология спорта / Г.Д. Бабушкин, В.Н. Смоленцева. - Омск:СибГАФК,2005. - 85с.
4. Батурич, Н.А. Психология успеха и неудач в спортивной деятельности /Н. А. Батурич// Психология в спорте.- Омск : Сфера, 2008. -195с.
- 5.Берн Эрик. Лидер и группа. О структуре и динамике орг. групп. Пер. с англ. А.А.Грузберг Екатеринбург ЛИТУР, 2000. – 317 с.

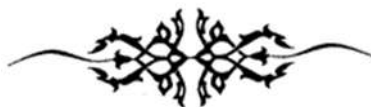

УДК: 796.05

ЖАС СПОРТШЫЛАРДЫҢ ПСИХИКАЛЫҚ ДАМУЫНЫҢ ЕРЕКШЕЛІКТЕРІ

Джекенов П. С. - доцент, Қазақстан Республикасының құрметті спорт қайраткері.

Шерхан Муртаза атындағы Халықаралық Тараз университеті

Уразова Г.М. - «Дене шынықтыру және спорт» кафедрасының аға оқытушысы, педагогика және психология магистрі.

Шерхан Муртаза атындағы Халықаралық Тараз Университет, Тараз қаласы, Қазақстан

Түйіндеме: Бұл мақалада авторлар жас спортшылардың психикалық дамуының ерекшеліктерін, бұл кезеңдегі спортпен шұғылдандудың негізгі мотивтері мен 15–17 жастағы жас спортшылардың психикалық дамуының кейбір ерекшеліктерін зерттеп, көрсеткен

Кілт сөздер: психикалық дамуы, тұлғалық сипаттама, жауапкершілік сезімі, гетерогенді және гетерохронды үдеріс, эмоциялық саласы

Аннотация: В данной статье авторы исследовали и продемонстрировали особенности психического развития юных спортсменов, основные мотивы занятий спортом на данном этапе и некоторые особенности психического развития молодых спортсменов 15-17 лет

Ключевые слова: психическое развитие, характеристика личности, чувство ответственности, гетерогенный и гетерохронный процесс, эмоциональная сфера

Abstract: In this article, the authors investigated and demonstrated the features of the mental development of young athletes, the main motives for playing sports at this stage, and some features of the mental development of young athletes aged 15-17 years.

Keywords: mental development, personality characteristics, sense of responsibility, heterogeneous and heterochronic process, emotional sphere

Қазіргі заманғы балалар мен жасөспірімдер спорты тек ағзаны нығайтуға бағытталған дене жаттығулары жүйесі ғана емес, сонымен қатар тұлға қалыптастырудың

маңызды факторы болып табылады. Спортпен шұғылдану баланың психикалық дамуына күшті ықпал етеді, ерік-жігер қасиеттерінің қалыптасуына, эмоциялық тұрақтылықтың дамуына, когнитивтік функциялардың жетілуіне және әлеуметтенуіне жәрдемдеседі. Сонымен бірге, жаттығу және жарыс үдерісінде жас спортшыларда педагогикалық әрі ғылыми тұрғыдан түсіндіруді қажет ететін өзіндік психологиялық мәселелер туындайды. Спортпен шұғылданудың әсерінен жасөспірімдер мен жастарда психикалық қасиеттердің дамуы жеделдей түседі және ол атқаратын іс-әрекет сипатына неғұрлым сәйкес қалыптасады. Бұл өзгерістердің бағыттылығы спорт түрінің ерекшелігіне байланысты болады.

Қазіргі уақытқа дейін адамның жеке тұлғалық сипаттамасы ретінде қарастырылатын психологиялық жасты толықтай бейнелейтін жеткілікті деректер жоқ. Өртүрлі авторлардың жас спортшылардың даму ерекшеліктерін зерттеу барысында сыни және сензитивті жас кезеңдерінің сәйкес келмеуі көбіне қолданылатын әдістемелік тәсілдердің әртүрлілігімен түсіндіріледі. Атап айтқанда, зерттелетін психологиялық көріністер мен олардың құрамдас бөліктері қаншалықты кең ауқымды қамтылса, сензитивті даму кезеңдерінің мозаикасы соншалықты айқын байқалады.

Жас спортшылардың психикалық қасиеттерінің дамуында белгілі бір кезеңдерде нақты қасиеттердің басым дамуы жүретіні сөзсіз. Мәселен, бастауыш мектеп жасында (6–10 жас) тұрақты түрде дене белсенділігіне деген уәждердің қалыптасуы басталады. Бұл кезеңде балада топтың, команданың, сыныптың, отбасының қызмет нәтижесіне жауапкершілік сезімін дамыту қажеттілігі туындайды. Дәл осы жастағы алғашқы жеңістің қуанышы мен жеңілістің күйзелісі баланың өз мүмкіндіктерін ұжым игілігі үшін, ұжыммен бірге және өзінің жеке қуанышы, рахаты мен пайдасы үшін іске асыра алатынын түсінуге жол ашады. Алайда бұл жастағы дене белсенділігіне деген уәждер әлі тұрақты әрі саналы спорттық қызығушылыққа айнала қоймайды. Эмоциялық фактор спортқа баулуда жетекші рөл атқарады, сонымен бірге дене жаттығуларымен жүйелі айналысуды реттейтін әдеттер біршама орнықты бола бастайды.

Жасөспірімдік шақта (11–14 жас) спортпен шұғылдануға деген уәждер мен қызығушылықтарды қалыптастыру үдерісін басқарудың мақсаты – спорт түрін бастапқы меңгеру кезінде мотивациялық сәттерді дұрыс ұйымдастыру болып табылады. Бастауыш сынып жасындағы балаларға сыртқы мотивация тән (ата-ананың мақтауы, марапаттар, жеңістен алған қуаныш). Жасөспірімдік кезеңде біртіндеп өзін-өзі жүзеге асыруға және жеке спорттық мақсаттарға байланысты ішкі мотивтер қалыптасады. Алайда 11–14 жас аралығында мотивация әлі де тұрақсыз болып, эмоционалдық жағдайға тәуелді болады. *Бұл кезеңдегі спортпен шұғылданудың негізгі мотивтері:*

- ұжымда мойындалуға деген ықылас;
- көшбасшы болуға ұмтылыс;
- жарыстарға және бәсекелестікке қызығушылық;
- дене күшін және төзімділікті нығайтуға деген талпыныс.

Жасөспірімдердің эмоциялық саласы спорттағы жетістіктер мен сәтсіздіктердің ықпалына ерекше бейім. Жеңістер өзіне деген сенімділікті нығайтса, жеңілістер кейде терең уайымға, өзін-өзі бағалаудың төмендеуіне немесе спорттан бас тартуға әкелуі мүмкін. Бұл жаста жаттықтырушы мен отбасының қолдауы ерекше рөл атқарады: дәл осы орта баланың спорттық нәтижелерді дұрыс қабылдауына және күйзеліске төзімділігін қалыптастыруына көмектеседі. 11–14 жас кезеңінде абстрактілі ойлау, логикалық пайымдау және талдау қабілеттері белсенді дамиды. Бұл жаттығу процесіне саналырақ қатынас жасауға мүмкіндік береді. Жасөспірімдер тактикалық тапсырмаларды жақсырақ түсініп, өз қателіктерін талдай алады және ойын немесе жарыс кезіндегі мінез-құлық стратегиясын құра бастайды. Дегенмен, назар мен жад әлі тұрақсыз болғандықтан, жаттықтырушыларға оқу-жаттығу сабақтарын ұйымдастыруда ерекше тәсіл қажет. Бұл жастағы маңызды ерекшеліктің бірі – құрдастар рөлінің күшеюі. Жасөспірім үшін спорттық команда тек жаттығу орны ғана емес, сонымен қатар әлеуметтену кеңістігіне айналады. Мұнда қарым-қатынас, көшбасшылық, ынтымақтастық және бәсекелестік дағдылары қалыптасады. Сонымен бірге, өзгелердің

пікіріне тәуелділік қосымша психологиялық қысым тудыруы мүмкін. Команда ішіндегі қақтығыстар немесе ересектер тарапынан шамадан тыс қысым мотивацияны төмендетіп, тіпті спорттық қажуға (выгорание) әкелуі ықтимал.

15–16 жас сенсомоторлық таңдаулы реакциялардың жылдамдығы мен дәлдігін, алдын ала болжау реакциясының нақтылығын, қабылданатын жағдайлардың күрделі кеңістіктік сипаттамаларын ажырату шапшаңдығын, зейіннің тұрақтылығын, когнитивтік операцияларды орындаудың жылдамдығы мен дәлдігін дамытуға сензитивті кезең болып табылады.

Жалпы эксперименттік деректерді қорытындылау 15–16 жасқа қарай жас спортшыларда психомоторлық қасиеттердің басым бөлігі, әсіресе қозғалыс реакцияларының жылдамдығы мен дәлдігіне, сондай-ақ перцептивтік салаға қатысты қасиеттердің қалыптасуы аяқталатынын көрсетеді. Көптеген мамандар бұл жасты бірқатар психикалық қасиеттердің дамуына сензитивті кезең ретінде атап өтеді. Бұл ретте жас мөлшерінің алғашқы жартысында психомоторлық және перцептивтік сала қасиеттері қарқынды дамыса, екінші жартысында – интеллектуалдық сала қасиеттері алдыңғы орынға шығады.

15–16 жаста орталық жүйке жүйесінің қарқынды функционалдық дамуы іс жүзінде аяқталады. Сонымен бірге мидың қозғыштығының артуы, жүйке үдерістерінің тепе-теңсіздігі, жүйке жасушаларының тез шаршағыштығы байқалады. Сондықтан жиі негізсіз сияқты көрінетін көңіл-күй мен мінез-құлықтың жылдам өзгеруі байқалады.

Мұның барлығы, бір жағынан, 15–16 жастағы жас спортшылардың дамуына қозғалыс белсенділігінің сөзсіз оң әсерін дәлелдесе, екінші жағынан, бұл ықпалдың гетерогенді және гетерохронды үдеріс екенін көрсетеді. Оның нәтижелілігі көбінесе арнайы ықпалдардың уақыттылығына және олардың жас ерекшеліктеріне сай мөлшерленуіне тәуелді болады.

Жастар жасында (15–17 жас) спортпен шұғылдану уәждерін қалыптастыру ісіндегі ең күрделі кезең болып саналады. Дәл осы шақта көбіне «құндылықтарды қайта бағалау» жүзеге асады, нәтижесінде жасөспірім немесе бойжеткен спорттық секцияны не спорт мектебін тастап кетуі мүмкін. Жасөспірімдер мен жастардың спортты тастап кетуінің маңызды себептерінің бірі – «спорттық мансаптын» жүзеге аспауы, яғни жоғары спорттық нәтижеге жетуге қабілеттіліктің болмауы. *15–17 жастағы жас спортшылардың психикалық дамуының кейбір ерекшеліктері:*

- Психомоторлық қасиеттердің көпшілігінің қалыптасуының аяқталуы. Әсіресе қозғалыс реакцияларының шапшаңдығы мен дәлдігіне, сондай-ақ перцептивтік салаға қатысты қасиеттерге тән.

- Ми қозғыштығының жоғарылауы және жүйке үдерістерінің тепе-теңсіздігі. Бұл мінез-құлық пен көңіл-күй тұрақсыздығына, тез шаршағыштыққа, ашуланшақтықтың күшеюіне әсер етеді.

- Жаттығуға деген қатынастың өзгеруі. Жасөспірімдер әрқашан оқуға зейін қоя бермейді, көңіл-күйдің құбылуы қатар жүреді. Кейде аяқ астынан пайда болатын жабырқаушылық та байқалады, бірақ ол тез жойылады.

- Өзіне және өз күшіне сенімін жоғалту. Әсіресе жарыстарда жеңілістен кейін немесе олардың алдында абыржушылық сезімінде айқын көрінеді.

17–18 жаста негізінен когнитивтік салаға қатысты және жедел міндеттерді тиімді шешумен байланысты қасиеттер қалыптасады. Демек, бұл жасты спорттық шеберліктің жетілу кезеңі деп атауға болады. *Бұл жаста жас спортшылардың психикалық дамуында кейбір басқа да ерекшеліктер байқалуы мүмкін:*

- Жас ерекшелігі дағдарысы. Жасөспірімдер физиологиялық және эмоциялық өзгерістерге тап болып, бұл олардың көңіл-күйіне, мотивациясына және өзін-өзі бағалауына әсер етуі мүмкін.

- Әлеуметтік ықпал. Жаттықтырушылар мен ата-аналардың қысымы күйзеліс тудырып, өзін-өзі бағалауға және спорттық нәтижелерге теріс ықпал етуі мүмкін.

- Сәйкестік және өзін-өзі тану. Жасөспірімдер тұлғасын қалыптастыру кезеңінде болып, қоғамдағы өз орнын іздейді. Бұл олардың спорттық амбицияларына және мотивациясына әсер етуі ықтимал.

- Эмоцияны реттеу. Жасөспірімдер эмоцияны анағұрлым қарқынды сезініп, оны бақылауда қиындықтарға кезігуі мүмкін.

В.А. Зобков (2002) жас спортшылардың мотивациялық саласының қалыптасу жағдайларын зерттей отырып, спортпен шұғылданудағы басым мотивтердің мазмұндық ерекшеліктеріне қарай оларды екі топқа бөлуге болатынын анықтады: «спорттық-іскерлік» және «жеке-престиждік» мотивация.

Спорттық-іскерлік мотивация – бұл жеке тұлғаның спорттық қызметте жетістіктерге жетуге бағытталуымен байланысты мотивация түрі. Ол спортты тек дене дамуының құралы ретінде ғана емес, сонымен қатар өзін-өзі жүзеге асырудың, мойындалудың және әлеуметтік ілгерілеудің маңызды саласы ретінде қабылдайды. Басқаша айтқанда, бұл – спортты жеке және кәсіби өмірдің маңызды бөлігі ретінде қарастыра отырып, спортпен мақсатты әрі табанды шұғылдануға итермелейтін спортшының ішкі ұстанымы. Спорттық-іскерлік мотивтердің басымдығымен ерекшеленетін жасөспірімдерге спорттық нәтижеге жетуге ұмтылыс, әлеуметтік жауапкершілік сезімі, спорттық топ ішіндегі қарым-қатынастар жүйесінде белсенді өмірлік ұстаным тән. Соның нәтижесінде оларда жарыстық күрестің барлық кезеңдерінде психикалық дайындық деңгейі жоғары болады.

Жеке-престиждік мотивация – бұл мотивацияның бір түрі, мұнда адамның негізгі ынталандырушы күші – спорттық жетістіктер арқылы өз беделін, абыройын және айналасындағылар алдындағы маңыздылығын арттыруға деген ұмтылыс болып табылады. Спорттық-іскерлік мотивациядан айырмашылығы, ол нәтижелілікпен және мансаптық мүмкіндіктермен байланысты болса, жеке-престиждік мотивация спортшы тұлғасының мойындалуына және оның топтағы немесе қоғамдағы алатын орнына басымдық береді. Жеке-престиждік мотивтердің басымдығымен сипатталатын спортшылардың жалпы ерекшелігі – спорт арқылы өзін-өзі дәлелдеуге ұмтылыс, айналасындағылардан оң баға алуға талпыныс, бұл ретте спорттық іс-әрекет міндеттерінің екінші орынға ығысуы, жеңілістен қорқу және т.б. Мұндай спортшылар жарыстарда эмоциялық тұрақсыздық танытып, нәтижесінде олардың жарыстық көрсеткіштері төмендейді.

Мұндай жағдайда жаттықтырушы мақсат қою барысында не міндетке бағытталған ұстанымды күшейте алады, не эго-бағдарланған (ego-involved) қондырғы қалыптастыруы мүмкін. Біріншісі – күш-жігерге, табанды еңбекке және нақты жеке жетістіктерге бағытталу арқылы, қателіктерді оқу процесінің бір бөлігі ретінде қабылдауға, әр ойыншының командада маңызды рөл атқаратынын сезіндіруге мүмкіндік береді. Екіншісі – назарды командаластарын басып озуға, қателікке жол бермеуге және тек «жұлдыздардың» ғана марапатталатынын елестетуге шоғырландыру кезінде пайда болады.

Пайдаланылған әдебиеттер тізімі:

- 1.Акимова Л.Н. Психология спорта. Курс лекций. – Одесса: Студия «Негоциант», 2004.
- 2.Андреева Г.М. Социальная психология. – М.: МГУ, 2010.
- 3.Бабушкин, Г.Д. Психология спорта / Г.Д. Бабушкин, В.Н. Смоленцева. - Омск:СибГАФК,2005. - 85с.
4. Батулин, Н.А. Психология успеха и неудач в спортивной деятельности /Н. А. Батулин// Психология в спорте.- Омск : Сфера, 2008. -195с.
- 5.Берн Эрик. Лидер и группа. О структуре и динамике орг. групп. Пер. с англ. А.А.Грузберга Екатеринбург ЛИТУР, 2000. – 317 с.

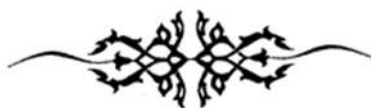

УДК: 796.06

ЖЕҢІЛ АТЛЕТИКАНЫҢ ҚАЗІРГІ ДЕНЕ ШЫНЫҚТЫРУ ЖҮЙЕСІНДЕГІ ОРНЫ МЕН МАҢЫЗЫ

Джекенов Пахыт Сулейманович - доцент, Қазақстан Республикасының құрметті спорт қайраткері.

Шерхан Муртаза атындағы Халықаралық Тараз университеті

Ескермес Дастан Ерболұлы - «Дене шынықтыру және спорт» кафедрасының ассистенті, педагогика және психология магистрі.

Шерхан Муртаза атындағы Халықаралық Тараз Университет, Тараз қаласы, Қазақстан

Аннотация: Бұл мақалада авторлар жеңіл атлетиканың қазіргі дене шынықтыру жүйесіндегі орны мен маңызын, оның жеке тұлғаның қозғалыс мәдениетін қалыптастырудағы рөлін және жеңіл атлетика спорт түрін денсаулықты нығайту құралы ретінде көрсетті

Кілт сөздер: құрал-жабдықтар, арнайы құрылыс, сауықтыру мәні, тәжірибелік - қолданбалы мәні, қозғалыстардың табиғилығы.

Аннотация: В данной статье авторы показали место и значение легкой атлетики в современной системе физической культуры, ее роль в формировании двигательной культуры личности и легкоатлетический вид спорта как средство укрепления здоровья

Ключевые слова: оборудование, специальное строительство, оздоровительное значение, практико-прикладное значение, естественность движений.

Abstract: In this article, the authors have shown the place and importance of athletics in the modern system of physical culture, its role in the formation of personal motor culture and athletics as a means of promoting health.

Keywords: equipment, special construction, health-improving value, practical and applied value, naturalness of movements.

Жеңіл атлетика адамдардың жаппай айналысатын көпшілікке танымал спорттың бір түрі болып табылады. Жеңіл атлетика спортының әртүрлі түрлерімен әуесқой және кәсіби мамандар көптеп айналысады. Дене шынықтыру жүйесінің ішіндегі спорт түрлерінің арасында жеңіл атлетика ең негізгі пән болып саналады. Бұрынғы ҚСРО мемлекетінде жеңіл атлетикамен 7 миллион адам шұғылданған. Қазір оның саны әлдеқайда қысқарған, сондықтан халық жеңіл атлетикамен шұғылдансын деген мәселемен мемлекет барлық шараларды қолданып жатыр. Көп түрлі жеңіл атлетика жаттығулары және осы жаттығуларды өзгертуге болатына байланысты, оларды адам жасына, жынысына, әр адамның ерекшелігіне байланысты пайдалануды болатаны жеңіл атлетиканы әйгілі және бұқаралық спорт түріне айналдырады.

Спорттың осы түрінің танымалдығын былай түсіндеруге болады, яғни бұл спорт түрі өзінің ұйымдастырылуы үшін аса қымбат тұратын спорттық құрал-жабдықтарды, арнайы құрылысты талап етпейді. Осы жағдайда жеңіл атлетика денсаулықты жақсарту мақсатында көп қолданылатындығы ретінде қарастырылады. Адамдардың жеңіл атлетикамен айналысуы салауатты өмір салтын қалыптастырады, бос уақытын белсенді өткізуге, адамның жалпы дене мәдениетін дамытып, қоршаған орта және табиғатпен байланысуына әрекет етеді. Сонымен бірге «Жеңіл атлетика» жалпы білім беретін мектептерде, орта және жоғарғы оқу орындарында дене тәрбиесінің міндетті оқу бөлімі болып табылады. Ал мамандану ретінде дене тәрбиесі жоғары оқу орындарында оқиды. Осы аспектіде жеңіл атлетикада қозғалмалы әрекеттерді орындаудан арнайы әдіс-тәсілдермен сипатталатын, ал сонымен қатар ерекше құрал-жабдықтарды қажет ететін жарыстардың әртүрлі түрлерін кірістіреді. Жеңіл атлетикада Олимпиадалық ойындардың бағдарламасына кіретін спорттың түрлерін де қамтиды. Сонымен бірге Олимпиадалық болып табылмайтын жеңіл атлетика түрлері де бар, бірақ олар бойынша әртүрлі

жарыстардың түрлері өткізіледі. Дененің қозғалыс белсенділігі аясында жаяу жүрулер және жылдамдыққа жүгірулер адамның ағзасының жалпы нығаюына және жұмыс жасау қабілеттілігінің жоғарлауын қамтамасыз ететін міндетті қозғалыс режимі талаптарының негізі болып табылады. Себебі, жаяу жүру мен жүгіру кезінде денеге түсетін күшті реттеу қиын емес, дене жаттығуының бұл түрі әртүрлі жастағы адамдарға қол жетімділігімен тиімді.

Қазіргі уақытта біздің елдерде әртүрлі жас тобындағы адамдар арасында жүгіру бойынша жарыстар өткізілуде. Жеңіл атлетиканың дене шынықтыру жүйесінде үлкен мәні бар.

Біріншіден - сауықтыру мәні. Жеңіл атлетика сабақтары әдеттегідей таза ауада өткізіледі. Жеңіл атлетиканың жаттығулар барлық бұлшықеттер тобына жағымды ықпал етіп, тірену-қимылдатқыш аппаратын нығайтып, дем алу органдарының қызметін, жүрек – тамырлы жүйені жақсартады. Осылайша жеңіл атлетиканың жаттығулардың көмегімен адам денесінің үйлесімді, жан-жақты даму мәселесі шешіледі.

Екіншіден – тәжірибелік - қолданбалы мәні. Бұл тұрғыда жеңіл атлетикаға спорт түрінде теңдесі жоқ, жеңіл атлетикамен айналысу сабақтарында меңгерген қасиеттер мен дағдылар қызметте, сондай-ақ әскерге даярлық саласында да кеңінен қолданыс табады.

Үшіншіден - жеңіл атлетикалық спортпен айналысуда үлкен тәрбиелік мәні бар. Жеңіл атлетика жаттығулары мінез –

күлқыны қалыптастырып, ерікті шыңдайды, қиындықтарды қорықпауға үйретеді. Жеңіл атлетикада жоғары спорттық нәтижелерге жету жүйелі жаттығуларсыз, жарыстарға зор дайындықсыз, дұрыс режимді ұстамайынша, тамақтануда шектеулер қоймайынша мүмкін емес. Жеңіл атлетикамен шұғылданған кезде және жаттықтыру барысында спортшылар дене тәрбие сабақтарын құру мен жоспарлау санасында пайдалы даңғылдар мен машықтарды, өз-өзін бақылау, гигиена, режим ж.т.б. игереді.

Жеке тұлғаның қозғалыс мәдениетін қалыптастырудағы жеңіл атлетиканың рөлі. Қоғамның қарқынды дамуы, ақпараттық жүктемелер деңгейінің жоғарылауы және қозғалыс белсенділігінің төмендеуі жағдайында жеке тұлғаның қозғалыс мәдениетін қалыптастыру мәселесі ерекше мәнге ие болады. Қозғалыс мәдениеті дегеніміз-ағзаның және жалпы тұлғаның үйлесімді дамуына ықпал ететін адамның қозғалысына байланысты білім, білік, дағдылар мен әдеттер жиынтығы. Оны қалыптастырудың ең тиімді құралдарының бірі-жеңіл атлетика - табиғи қозғалыстарды қамтитын негізгі спорт түрі: бұл спортқа жүру, жүгіру, секіру және лақтыру түрлері кіреді.

Жеңіл атлетика өзінің әмбебаптығы мен қол жетімділігінің арқасында дене тәрбиесінде маңызды орын алады. Ол адамның спортта ғана емес, күнделікті өмірде де қолданатын негізгі қозғалысын қалыптастырады.

Оның негізгі артықшылықтары:

1. Қозғалыстардың табиғилығы. Жүру, жүгіру және секіру адамды жас кезінен бастап сүйемелдейді, сондықтан жеңіл атлетика жаттығуларын меңгеру табиғи және үйлесімді.
2. Басқа спорт түрлерінің негізі. Жеңіл атлетика футбол, баскетбол, гимнастика, жекпе-жек және т. б. Спорттарда қажетті қасиеттерді дамытады.
3. Физикалық қасиеттерді кешенді дамыту. Сабақ барысында күш, жылдамдық, төзімділік, ептілік және икемділік дамиды – қозғалыс мәдениетінің маңызды элементтері.
4. Қозғалыс белсенділігінің тұрақты әдетін қалыптастыру. Тұрақты жаттығулар белсенді және салауатты өмір салтына негіз болады.

Мотор мәдениетінің қалыптасуы тек физикалық қасиеттердің дамуымен шектелмейді. Жеңіл атлетика адамның жеке ерекшеліктеріне де айтарлықтай әсер етеді:

- тәртіп пен жауапкершілік-жүйелі жаттығулар мен режимді сақтау арқылы;
- спорттық көрсеткіштерді жақсартуға ұмтылу арқылы міндеттеме мен табандылық;
- өзін-өзі бақылау және ұйымдастыру-физикалық қабілеттердің жоспарлы дамуына байланысты;
- әлеуметтік қасиеттер-командада жұмыс істей білу, бұқаралық іс-шаралар мен жарыстарға қатысу.

Жеңіл атлетиканың әлеуметтік маңызы. Жеңіл атлетика жас ұрпақты тәрбиелеу мен білім беруде маңызды орын алады. Мектеп пен университеттің дене шынықтыру бағдарламаларында оған ерекше назар аударылады. Себебі оның түрлері күрделі жабдықты қажет етпейді, ашық ауада өткізілуі мүмкін және оқушылардың тұрақты физикалық белсенділік әдетін қалыптастыруға ықпал етеді. *Жеңіл атлетикамен айналысу адамның қоғамға сәтті бейімделуі үшін қажетті әлеуметтік қасиеттерді қалыптастыруға ықпал етеді:*

- Тәртіп пен жауапкершілік. Тұрақты жаттығулар уақытты жоспарлау және режимді сақтау қабілетіне тәрбиелейді.

- Қарым-қатынас дағдылары. Секцияларға, клубтар мен жарыстарға қатысу ұжымда жұмыс істеу, әртүрлі жастағы және мүдделі адамдармен қарым-қатынас жасау қабілетін қалыптастырады.

- Міндеттеме мен табандылық. Нәтижелерді жақсартуға ұмтылу ішкі мотивацияны және қиындықтарды жеңу қабілетін дамытуға көмектеседі.

Осылайша, жеңіл атлетика әлеуметтену құралына айналады, әсіресе жас ұрпақ үшін.

Жеңіл атлетиканың әлеуметтік маңыздылығы оның қоғам денсаулығына әсерінен көрінеді. *Жаппай жүгіру, спорттық жүру және жеңіл атлетиканың басқа түрлері:*

-жүрек-қан тамырлары, тыныс алу және тірек-қимыл аппараты ауруларының алдын алуға ықпал етеді;

-гиподинамия мен семіздік қаупін азайтады;

- халықтың денсаулығын нығайтады және өмір сапасын арттырады.

Жаппай марафондар, жеңіл атлетика пробегтері және фестивальдар мыңдаған адамдарды қызықтыратын және белсенді өмір салты мәдениетін қалыптастыратын әлеуметтік оқиғаларға айналды.

Жеңіл атлетика халықаралық қатынастарда ерекше маңызға ие. Ол қоғам өміріндегі маңызды оқиғалар болып табылатын Олимпиада ойындары мен әлем чемпионаттарының бағдарламасына кіреді. Жеңіл атлеттердің жеңістері елдің беделін көтереді, патриотизм мен ұлттық мақтаныштың қалыптасуына ықпал етеді. Көрнекті спортшылар миллиондаған адамдардың мақтаныштарына, ұлттық бірегейліктің үлгісі мен символына айналады.

Жеңіл атлетика-бұл спорт қана емес, сонымен қатар мәдениеттің бір бөлігі. Ол әртүрлі ұрпақтардың, әлеуметтік топтардың және ұлттардың адамдарын біріктіреді. Онымен айналысу моральдық-еріктік қасиеттерді тәрбиелейді: адалдық, әділдік, қарсыласқа құрмет, өзін-өзі жетілдіруге деген ұмтылыс.

Жеңіл атлетика денсаулықты нығайту құралы ретінде. Жеңіл атлетика дәстүрлі түрде сауықтыру қызметінің негізгі құралдарының бірі болып саналады. *Оның оң әсері бірнеше аспектілерде көрінеді:*

1.Жүрек-тамыр жүйесінің дамуы. Тұрақты жүгіру және спорттық жүру жүректің жұмысын жақсартуға, қан қысымын қалыпқа келтіруге және атеросклероздың алдын алуға көмектеседі.

2.Тірек-қимыл аппаратын нығайту. Секіру жаттығулары, жүгіру және лақтыру бұлшықет қаңқасының дамуына, буындар мен байламдардың нығаюына ықпал етеді.

3.Метаболизмді қалыпқа келтіру. Жеңіл атлетика дене салмағын бақылауға, қант пен холестерин деңгейін төмендетуге, метаболизм процестерін жеделдетуге көмектеседі.

4.Тыныс алу жүйесінің дамуы. Ұзақ қашықтыққа жүгіру және кросс жаттығулары өкпенің өмірлік қабілетін арттырады және дененің оттегімен қанығуын жақсартады.

5.Психологиялық әсер. Тұрақты жаттығулар стресс деңгейін төмендетеді, көңіл-күй мен өнімділікті жақсартады, эмоционалды шамадан тыс жүктемелерге төзімділікті қалыптастырады.

Жеңіл атлетиканың ерекшелігі-оның әмбебаптығы мен қол жетімділігі. *Ол қолданылады:*

- мектеп және студенттік дене тәрбиесі жүйесінде;

- ересектер мен қарттарға арналған сауықтыру топтарында;
- жарақаттар мен аурулардан кейінгі оңалту бағдарламаларында;
- бұқаралық спорттық іс-шаралар аясында-жүгіру, марафондар, салауатты өмір салты фестивалдері.

Күрделі жабдықтар мен мамандандырылған жағдайларға қажеттіліктің болмауына байланысты жеңіл атлетика барлық жас санаттары үшін оңтайлы қызмет түріне айналады.

Отырықшы өмір салты жағдайында жеңіл атлетика көптеген аурулардың алдын алуға көмектеседі:

- жүрек-қан тамырлары (гипертония, жүректің ишемиялық ауруы);
- метаболикалық (семіздік, II типті қант диабеті);
- тыныс алу (созылмалы бронхит, өкпенің әлсіз желдетілуі);
- тірек-қимыл аппараты (остеохондроз, бұлшықет әлсіздігі, сколиоз).

Осылайша, жеңіл атлетика өмір сүру сапасы мен ұзақтығын арттыратын маңызды сауықтыру функциясын орындайды.

Денеге жеке әсер етуден басқа, жеңіл атлетика қоғамда белсенді өмір салтын қалыптастыруға ықпал етеді. Жаппай жүгіру, марафондар мен жеңіл атлетика фестивалдері әртүрлі жастағы, кәсіптегі және ұлттағы адамдарды біріктіретін мәдени іс-шараларға айналуда. Олар әлеуметтік белсенділікті қалыптастырады, жүйелі спортпен шұғылдану әдетін тәрбиелейді және ұлт денсаулығын нығайтады.

Жеңіл атлетиканың мәдени және тәрбиелік аспект. *Жеңіл атлетиканың мәдени аспектісі* оның маңыздылығы мен әсерін тек спорт түрі ретінде ғана емес, сонымен бірге қоғам мен тұлғаның жалпы мәдениетінің бөлігі ретінде де білдіреді. Басқаша айтқанда, бұл тек жаттығулар мен жарыстар емес, керісінше:

- тарихи дәстүр-жеңіл атлетиканың ежелгі Олимпиада ойындарының мәдениетімен, халықтық жарыстармен және ұлттық әдет-ғұрыптармен байланысы;
- әлеуметтік функция-бұқаралық жарыстар, фестивалдар және халықаралық жарыстар арқылы әр түрлі жастағы, ұлт пен әлеуметтік топтағы адамдарды біріктіру;
- мәдени символ-жеңіл атлет спортшылары қоғамның батырларына айналады, күш, денсаулық және жеңіске деген ұмтылысты білдіреді;
- бұқаралық мәдениеттің элементі-жеңіл атлетикалық оқиғалар (марафондар, олимпиадалар) Мәдени іс-шаралар күнтізбесіне кіреді және адамдардың өмір салтына әсер етеді.

Жеңіл атлетиканың тәрбиелік аспектісі оның спорттың осы түрімен айналысу арқылы адамның жеке басының, адамгершілік қасиеттерінің және құндылықтар жүйесінің қалыптасуына әсерін білдіреді.

Егер мәдени аспект жеңіл атлетиканың дәстүрмен және қоғаммен байланысын көрсетсе, онда тәрбиелік аспект-адамның жеке дамуын көрсетеді.

Ол келесі тәрбиелерден көрінеді:

- дене тәрбиесі-дені сау және белсенді тұлғаны қалыптастыратын күшті, төзімділікті, жылдамдықты дамыту;
- ерікті тәрбие-мақсатқа ұмтылу, табандылықты, қиындықтарды жеңе білуді қалыптастыру;
- адамгершілік тәрбие-адалдық, қарсыласқа құрмет, командада жұмыс істей білу, тәртіп;
- әлеуметтік тәрбие – жауапкершілік, дербестік, ынтымақтастық пен өзара көмекке дайын болу;
- эстетикалық тәрбие-қозғалыстардың сұлулығын, дене мен рухтың үйлесімділігін түсіну.

Осылайша, жеңіл атлетиканың тәрбиелік аспектісі оның тек физикалық жаттығу ғана емес, сонымен қатар мінезді, адамгершілік принциптерін және жеке тұлғаның әлеуметтік қасиеттерін қалыптастыру құралы екенін білдіреді.

Жеңіл атлетиканың мектептегі орны және мәні. Дене тәрбиесі жүйесінде жеңіл атлетика – ең маңызды орын алады. *Мектептегі жеңіл атлетика* - бұл жүру, жүгіру, секіру және лақтыру жаттығуларын біріктіретін спорт түрі. Ол 1-11 сынып оқушыларына

арналған «дене тәрбиесі» пәні бойынша мемлекеттік бағдарламаның құрамдас бөлігі болып табылады. Мектепте жеңіл атлетикамен айналысудың мақсаты-жеңіл атлетика пәндерінің негіздерін (жүгіру, секіру және лақтыру) негізгі өмірлік дағды ретінде оқыту, білім алушыларда өз денсаулығын сақтауға және нығайтуға, жеңіл атлетика құралдарын пайдалана отырып, дене шынықтыру және спорт арқылы салауатты және қауіпсіз өмір салтын жүргізуге тұрақты мотивацияны қалыптастыру.

Жеңіл атлетиканың элементтері енбейтін спорт түрлері жоқ десе де болады. Жүгірудің, жүрудің алуан түрін, секірулер мен лақтыруларды қамтитын жеңіл атлетика көп құрал- жабдықтарды қажет етпейді. Сондықтан да онымен айналысуға мүмкіндіктер мол. Жеңіл атлетикалық жаттығулар оқушылардың жан – жақты дамуында маңызды роль атқарады. Жүгіру, секіру және лақтыру әрбір дене шынықтыру сабақтарының құрама бөлімі болып келеді. Сыныптан тыс жұмыста, сонымен қатар демалыс лагерьлерде жеңіл атлетика шартты түрде, басқа спорт түрлерінің ішінде бастаушы орынға ие болады. Жеңіл атлетиканың түрлері Президенттік сынамалар негізінде жатыр.

Жеңіл атлетикалық жаттығулардың көпшілігі табиғи мінез – құлықты болады, сондықтан олар әрбір оқушыға қолайлы. Жеңіл атлетика мен жүйелі шұғылдану негізгі қимылдатқыш сапаларды тәрбиелеуге мүмкіндік тұғызады, организмнің функционалдық мүмкіншіліктерін дамуға және толық жетілдіруге жағдай жасайды. Сонымен қатар, жеңіл атлетикамен жүйелі шұғылдану қиындықты жеңуді, адамгершілік – қайратты сапаларды, ұжымдастық пен іскерлікті тәрбиелейді.

Мектеп жасы – бұл уақытта ағзаның қуаттық сапасы белсенді қалыптасып, әртүрлі қозғалыс дағдыларының негізі қаланып, функционалды мүмкіндіктері жетіледі. Жеңіл атлетикамен жүйелі түрде шұғылдану осы көрсеткіштердің табиғи өзгеруіне бағытты әсер етуіне мүмкіндік береді және өсуіне тиімді әсер етеді. Моральдік – жігерлік қасиеттер, батырлық, ұжымдық және достық сезім, қиындықтарды жеңе білуді қалыптастыруда түрлі жеңіл атлетикалық жаттығулардың ролі үлкен. Жасөспірімдер мен жеткіншектердің қозғалыс мүмкіндіктері әр жастың морфофункционалды және психологиялық ерекшеліктерінің арнайылығымен байланысты. Ағзаның үздіксіз даму үрдісінде жеке органдармен жүйелердің функцияларының жетілуі біркелкі емес. Өмірге маңызды органдармен жүйелердің қарқынды дамуының кейбір кезеңдерінде, басқа органдармен функциялардың дамуының артта қалуы қабаттас болады. Ағзаның біркелкі емес дамуының кері көріністерін реттеуге барынша әртүрлі және жүйелі түрдегі қуаттық жаттығулар көмектеседі. Жүгіру, әртүрлі секірулермен лақтыру сияқты жеңіл атлетикалық жаттығулар, өзінің табиғылығы және қол жетерлігімен оқушылардың жасының қалыптасу үрдісіне негізінен кіріп тұруы керек. Бірақта, жеңіл атлетикалық сияқты басқа да жаттығуларды мектеп жасындағы балалардың анатомо – физиологиялық және психологиялық ерекшеліктерін есепке ала отырып пайдаланған жағдайда өз пайдасын тигізетінін атап өту қажет.

Пайдаланылған әдебиеттер тізімі:

1. Бахтиярова С.Ж. Жеңіл атлетика оқыту әдістемесі: Оқу құралы / С.Ж.Бахтиярова. – Орал: М.Өтемісов атындағы БҚМУ редакциялық баспа орталығы, 2013. – 199 б.
2. Джекенов П.С., Курманбекова А.С. Жеңіл атлетиканың қысқа, орта және ұзын қашықтарға және марафон жүгіру түрлерінің оқыту әдістемесі: оқу құралы / П.С. Джекенов, А.С. Курманбекова – Алматы: Альманахъ 2022 – 120 б.
3. Джекенов П.С. Жалпы білім беретін мектепте жеңіл атлетика сабақтарын өткізудің әдістемелік ерекшеліктері: оқулық / Джекенов П.С.- Алматы: Альманахъ 2022 – 234 б.
4. Оңғарбаева, Д. Жеңіл атлетикадағы функционалды және физикалық дайындықтың негіздері: Оқу құралы / Д. Оңғарбаева, Г. Мадиева, Е. Алимханова.- Алматы: Қазақ университеті, 2013.- 83 б.



УДК: 796.09

**МЕКТЕП ЖАСЫНДАҒЫ БАЛАЛАРДЫҢ ҮЙЛЕСТІРУ ҚАБІЛЕТТЕРІН
ДАМУЫ АӘІСТЕРІ****Джекенов Пахыт Сулейманович** - доцент, Қазақстан Республикасының құрметті спорт қайраткері.

Шерхан Муртаза атындағы Халықаралық Тараз университеті

Өтеген Руслан Канатұлы - «Дене шынықтыру және спорт» кафедрасының оқытушы, педагогика және психология магистрі.

Шерхан Муртаза атындағы Халықаралық Тараз Университет, Тараз қаласы, Қазақстан

Аннотация: Бұл мақалада авторлар мектеп жасындағы балалардың үйлестіру қабілеттерін дамыту үшін әртүрлі әдістерді қарастырды, мектеп жасындағы балалардың үйлестіру қабілеттерін дамыту әдістерін зерттеп, көрсетті.

Кілт сөздері: үйлестіру қабілеттері, стандарттау, негізгі әдістері, күш компоненттері, сигналдық тітіркендіргіштер, ерекше снарядтарды, мүкәммалды

Аннотация: В данной статье рассмотрены различные методы развития координационных способностей детей школьного возраста, изучены и продемонстрированы методы развития координационных способностей детей школьного возраста

Ключевые слова: координационные способности, стандартизация, основные методы, силовые компоненты, сигнальные раздражители, специальные снаряды, инвентарь

Abstract: In this article, various methods of developing the coordination abilities of school-age children are considered, methods of developing the coordination abilities of school-age children are studied and demonstrated.

Keywords: coordination abilities, standardization, basic methods, power components, signaling stimuli, special projectiles, inventory

Үйлестіру қабілеттері-бұл физикалық дамудың маңызды құрамдас бөлігі, ол дененің қозғалыс әрекеттерін тиімді және үйлесімді орындау қабілетін көрсетеді. Мектеп жасындағы балаларда үйлестіруді дамыту тек спорттық іс-әрекетте ғана емес, сонымен бірге моториканың жалпы қалыптасуында да шешуші рөл атқарады, бұл оқудағы жетістікке, әлеуметтік бейімделуге және жалпы денсаулыққа әсер етеді.

Үйлестіру қабілеттері-бұл қозғалыс әрекеттерінің дәл, үйлесімді және мақсатты орындалуын қамтамасыз ететін физиологиялық және психомоторлық процестердің жиынтығы. Олар мыналарды қамтиды:

- тепе-теңдік;
- кеңістіктегі бағдар;
- кинестетикалық сезімталдық;
- ритак;
- қозғалыстарды саралау қабілеті;
- тітіркендіргіштерге реакция;
- өзгеретін жағдайларға бейімделу.

Балаларда бұл қабілеттер жүйке жүйесімен тығыз байланыста дамиды және мектеп жасында оларды жетілдірудің айтарлықтай әлеуеті бар.

Мектеп жасындағы үйлестіру қабілеттерін дамытудың маңызы

1.Жалпы моториканы жақсарту. Үйлестіру балаларға күрделі қимылдар жасауға, ептілік пен дәлдікті дамытуға мүмкіндік береді.

2.Оқу үлгерімін арттыру. Моторика мен когнитивті процестердің байланысы зейін мен есте сақтауды жақсартады.

3.Жарақаттанудың алдын алу. Жақсы дамыған үйлестіру құлау мен жарақат алу қаупін азайтады.

4.Әлеуметтік бейімделу. Денеге сенімді болу балаларға ұжымдық ойындар мен спорттық іс-шараларға оңай қосылуға көмектеседі.

Мектеп жасындағы балаларда үйлестіру қабілеттерін дамыту-бұл әртүрлі әдістер мен жеке көзқарасты қолдануды қажет ететін кешенді және жүйелі процесс. Бұл дағдылардың уақтылы және дұрыс дамуы физикалық денсаулықты жақсартуға ғана емес, сонымен бірге баланың жалпы табысты дамуына ықпал етеді.

Балалардың жас ерекшеліктері мен мүдделерін ескеретін дұрыс ұйымдастырылған сабақтар олардың жоғары дамыған үйлестіруін қалыптастыруға көмектеседі, бұл спортта да, күнделікті өмірде де болашақ жетістіктердің негізі болады.

Мектеп жасындағы балалардың үйлестіру қабілеттерін дамыту үшін әртүрлі әдістер қолданылады. Олардың біріншісі қозғалыс белсенділігіне негізделген қатаң реттелетін жаттығу әдістері (немесе қысқаша - жаттығу әдістері) деп аталуы керек. Бұл әдістер әртүрлі нұсқаларда қолданылады. Олардың әртүрлілігі топтастырудың негізін құрайтын жетекші белгіге (принципке) байланысты.

Атап айтқанда, үйлестіру қабілеттеріне әсер етудің таңдамалы дәрежесі бойынша негізінен ұқсас үйлестіру қабілеттеріне әсер ететін таңдамалы бағытталған жаттығу әдістері туралы айтуға болады, мысалы, циклдік локомотивтерде көрінетін немесе дәлдікке баса назар аудара отырып лақтыру қозғалыстарына қатысты үйлестіру қабілеттері және жалпыланған жаттығу әдістері (екі немесе одан да көп үйлестіру қабілеттеріне жалпы әсер ету).

Стандарттау немесе сабақтағы әсердің өзгеру белгілері бойынша (жаттығу, сыныптан тыс жұмыстар) стандартты қайталанатын және өзгермелі (ауыспалы) жаттығулар әдістері ажыратылады.

Біріншісі мектеп оқушыларының үйлестіру қабілеттерін дамыту үшін жаңа, үйлестіру жағынан өте күрделі қозғалыс әрекеттерін үйрену кезінде қолданылады, оларды салыстырмалы түрде стандартты жағдайларда бірнеше рет қайталағаннан кейін ғана игеруге болады. Екіншісі, көптеген зерттеушілер мен практиктердің пікірінше, үйлестіру қабілеттерін дамытудың негізгі әдістері болып табылады. Үйлестіру қабілеттерін қалыптастыруға арналған вариативті (айнымалы) жаттығу әдістерін екі негізгі нұсқада ұсынуға болады: қатаң реттелген және қатаң реттелмеген вариация әдістері.

Біріншісіне әдістемелік әдістердің 3 тобын жатқызуға болады (әрине, шартты түрде).

1-топ-белгілі бір сипаттамалардың немесе әдеттегі қозғалыс әрекетінің барлық формасының қатаң белгіленген өзгеру әдістері:

а) қозғалыс бағытын өзгерту (қозғалыс бағытын өзгерте отырып жүгіру немесе дриблинг, «слалом» шаңғы жаттығуы, «бір биіктіктен екінші биікке» секіру және т. б.);

ә) күш компоненттерінің өзгеруі (әртүрлі массадағы снарядтарды қолдану кезінде қашықтыққа және нысанаға лақтыру; ұзындыққа немесе биіктікке бір жерден толық күшпен, жарты күшпен, күштің үштен бірімен секіру және т. б.);

б) қозғалыс жылдамдығын немесе қарқынын өзгерту (жалпы дамыту жаттығуларын қалыпты, жеделдетілген және баяу қарқынмен орындау; жоғары жылдамдықпен жүгіруден ұзындыққа немесе биіктікке секіру; себетке әдеттен тыс қарқынмен лақтыру - жеделдетілген немесе баяу және т. б.);

в) қозғалыс ритағының өзгеруі (ұзындыққа немесе биіктікке секіру, кішкентай доп немесе найза лақтырудағы лақтыру қадамдары, баскетбол немесе гандбол және т. б.);

г) бастапқы позицияларды өзгерту (тұру, жату, отыру, еңкейу және т. б. позицияларда жалпы дамыту және арнайы дайындық жаттығуларын орындау; алға, артқа, қозғалыс бағытында бүйірмен жүгіру, еңкейуден, отыру позициясынан және т. б.; секіру бағыты бойынша арқамен немесе бүйірмен тұру позициясынан ұзындыққа немесе тереңдікке секіру және т. б.);

д) соңғы позициялардың өзгеруі (и. п. - тұрып допты жоғары лақтыру, - отырып допты ұстау; и. п. - отырып допты жоғары лақтыру, тұрып допты ұстау; жатып немесе тұрып және отырып допты ұстау);

2-топ-әдеттен тыс комбинацияларда әдеттегі қозғалыс әрекеттерін орындау әдістері:

а) әдеттегі әрекеттің қосымша қозғалыстармен күрделенуі (допты ұстау алдында қол шапалақтау, шеңбер айналып, бұрылыспен секіріп және т. б.; қону алдында қосымша бұрылыстармен тірек секіру, қолдармен жоғары шапалақтау, қолды алға айналдыру және т. б.; бір уақытта қол қимылымен екі аяққа секіру және т. б.);

ә) қозғалыс әрекеттерін біріктіру (жеке игерілген жалпы дамыту жаттығуларын заттарсыз немесе заттармен бірге жаңа комбинацияға біріктіру; жақсы игерілген акробатикалық немесе гимнастикалық элементтерді жаңа комбинацияға қосу; жаңадан үйренген жекпе-жек немесе ойын техникасын бұрыннан үйренген техникалық немесе техникалық-тактикалық әрекеттердің құрамына қосу және т. б.);

б) жаттығуларды айна түрінде орындау (жүгіруден биіктікке және ұзындыққа секіру кезінде итеру және ұшу аяқтарын ауыстыру; снарядтарды «беймәлім» қолмен лақтыру; баскетболда, гандболда екінші аяғынан бастап лақтыру қадамдарын орындау; «беймәлім» қолмен беру, лақтыру және дриблинг және т.б.).

3-топ-өзгеру бағыты мен шектерін қатаң реттейтін сыртқы жағдайларды енгізу әдістері:

а) іс-әрекеттің шұғыл өзгеруін талап ететін әр түрлі сигналдық тітіркендіргіштерді қолдану (дыбыстық немесе визуалды сигнал бойынша жаттығулардың жылдамдығын немесе қарқынын өзгерту, шабуылдаушы әрекеттерден дыбыстық сигнал бойынша қорғанысқа лезде өту және т. б.);

ә) жонглерлік типтегі тапсырмалар арқылы қозғалыстардың күрделенуі (екі допты қабырғаға серпіліспен және серпіліссіз ұстау және беру; екі және бір қолмен бірдей және әртүрлі массадағы екі допты жонглерлеу және т. б.);

б) вестибулярлық аппарат тітіркенгеннен кейін игерілген қозғалыс әрекеттерін орындау (құлағаннан, айналғаннан және т. б. кейін бірден тепе-теңдіктегі жаттығулар; акробатикалық құлағаннан немесе айналғаннан кейін сақинаға лақтыру немесе доп жүргізу және т. б.);

в) тиісті (мөлшерленген) физикалық жүктемеден кейін немесе шаршау фонында қозғалыс әрекеттерінің техникасын жетілдіру (шаңғымен қозғалу техникасын жетілдіру, шаршау фонында конькимен жүгіру; қарқынды ойын тапсырмаларының әрбір сериясынан кейін баскетболда айыппұл лақтыру сериясын орындау және т. б.);

Қатаң реттелмеген вариация әдістері келесі үлгілік әдістерді қамтиды:

а) табиғи ортаның ерекше жағдайларын (жүгіру, шаңғы тебу, велосипед тебу және т. б.) өрескел және бейтаныс жерлерде; қарда, мұзда, шөпте, орманда және т. б. жүгіру; техникалық, техникалық-тактикалық іс-қимылдарды мезгіл-мезгіл орындау және волейбол, баскетбол, гандбол ойындарын өткізу, футболды ерекше жағдайларда, мысалы, құмды алаңда немесе орманда; секіру сияқты жаттығуларды ерекше тірек бетінде орындау және т. б.);

ә) жаттығуда ерекше снарядтарды, мүкәммалды, жабдықты пайдалануға байланысты вариациялар (әртүрлі доптармен ойнаудың техникалық әдістері; планка, арқан, резінке, қоршау және т. б. арқылы биікке секіру; бейтаныс снарядтардағы гимнастикалық жаттығулар және т. б.);

б) қарсыластардың немесе серіктестердің қатаң реттелмейтін өзара іс-қимылдары жағдайында жеке, топтық және командалық шабуылдау және қорғаныс тактикалық қозғалыс әрекеттерін жүзеге асыру. Бұл еркін тактикалық вариация деп аталады (техникалық әдістер мен тактикалық өзара әрекеттесулерді, тәуелсіз және оқу-жаттығу ойындары процесінде пайда болатын комбинацияларды пысықтау; әртүрлі

қарсыластармен және серіктестермен әртүрлі тактикалық өзара әрекеттесулерді орындау; күресте еркін жекпе-жектерді өткізу және т. б.);

в) ойын және бәсекелестік әдістерді қолданумен байланысты ойын түрлендіруі. Оны қозғалыс шығармашылығындағы жарыс деп атауға болады (акробаттарда, гимнасттарда, суға секірушілерде және батутта және т. б. жаңа қозғалыстар мен байламдарды құрудың өзіндік ерекшелігіндегі бәсекелестік; "жылдамдық ойыны" - фартлек; спорттық ойындарда жеке, топтық және командалық тактикалық әрекеттердің жаңа нұсқаларын жасау өнеріндегі ойын бәсекелестігі; гимнастикалық снарядтардағы жаттығулар серіктестермен келісілген бәсекелестік тәртібімен және т.б.).

Вариативті (айнымалы) жаттығу әдістерін қолданған кезде қозғалысты басқару әдісіне ұқсас талаптарды қоятын әр түрлі физикалық жаттығулардың аз (8-12) қайталануын қолдану қажет; бұл жаттығуларды мүмкіндігінше жиі және мақсатты түрде қайталау керек, оларды орындау кезінде олардың жеке сипаттамалары мен жалпы қозғалыс әрекеттерін, сондай-ақ осы әрекеттерді орындау шарттарын өзгерту маңызды.

Үйлестіру қабілеттерінің көрінісіне айтарлықтай әсер ететін әдісті бағытталған конъюгация әдісі (немесе принципі) деп атауға болады. Үйлестіру қабілеттері мен кондиционерлік қабілеттерін, үйлестіру қабілеттері мен техника мен техникалық-тактикалық іс-қимылдардың фазаларын, техникалық және дене шынықтыруды бағытталған ұштастыра жетілдіру, зерттеу нәтижелері көрсеткендей, ең алдымен үлкен спортта өте перспективалы болып табылады. Алайда, бұл әдіс мектеп оқушылары мен жас спортшылардың дене шынықтыру тәжірибесінде мақсатты түрде қолданылмайды.

Мектеп оқушыларының үйлестіру қабілеттерін дамыту мен жетілдіруде ойын және бәсекеге қабілетті әдістер кеңінен қолданылады. Үйлестіру қабілеттерін дамыту үшін ұсынылған жаттығулардың көпшілігін осы әдістермен жасауға болатындығын ескеру керек.

Оқушылардың дене тәрбиесінің қазіргі тәжірибесінде үйлестіру қабілеттерін дамыту үшін (әсіресе нақты спорт түрлеріне қатысты) мамандандырылған құралдар, әдістер мен әдістемелік әдістер кеңінен қолданылады. Олардың негізгі мақсаты - тиісті көрнекі қабылдаулар мен түсініктерді қамтамасыз ету; орындалатын қозғалыс әрекеттерінің параметрлері туралы объективті ақпарат беру; оларды орындау барысында қозғалыстардың жекелеген параметрлерін түзетуге ықпал ету; қозғалыстарды басқаруға және оларды реттеуге қатысатын барлық сезім мүшелеріне әсер ету

Жоғарыда айтылғандарды қорытындылай келе, үйлестіру қабілеттері - бұл адамның мотор әрекетін оңтайлы басқаруға және реттеуге дайындығын анықтайтын мүмкіндіктер деп айтуға болады.

Дене шынықтыру мұғалімдері мен жаттықтырушылар, ең алдымен, оқушының қандай ерекше және нақты үйлестіру қабілеттеріне жоғары туа біткен бейімділігі бар екенін білуі керек. Содан кейін әр түрлі үйлестіру қабілеттерінің көрсеткіштерін анықтау үшін тиісті әдістерді қолдана алу керек. Бұл оқушылардың үйлестіру мүмкіндіктерін анықтауға және соған сәйкес оқу процесінің барысын ұйымдастыруға көмектеседі.

Пайдаланылған әдебиеттер тізімі:

- 1.Лях В.И. Координационные способности школьников. - Минск: Полымя, 2001.
- 2.Матвеев Л.П. Теория и методика физической культуры. - М.: Физкультура и спорт, 2001.
- 3.Управление движением. / Под ред. А.А. Митькина. - М., Наука, 2000.
- 4.Холодов Ж.К. Теория и методика физического воспитания и спорта. - М.: Физкультура и спорт, 2000.
- 5.Пидоря А.М., Годик М.А., Воронов А.И. Основы координационной подготовки спортсменов. - Омск, 2002.



ҚҰҚЫҚ**Индекс 004:343.16****ПРОКУРАТУРАДА ІТ САЛАСЫНЫҢ ДАМУЫ****Мемлекеттік құқытық пәндер кафедрасының сеньор-лектор Куанышева Индира Керимжановна****Мемлекеттік құқытық пәндер кафедрасының сеньор-лектор Курманалиева Нургуль Сайлаубековна****Асылқызы Диана «Заң» Факультетінің студенті,
Шерхан Мұртаза атындағы Халықаралық Тараз Университеті,
Қазақстан Республикасы, Тараз қ.**

Аннотация. Бұл мақалада Қазақстан Республикасы прокуратура органдарындағы ақпараттық технологиялардың даму үрдісі қарастырылады. Автор прокуратура саласында енгізілген негізгі ақпараттық жүйелер мен платформаларды сипаттап, олардың құқық қорғау қызметін автоматтандырудағы маңызын көрсетеді. Сондай-ақ ІТ саласындағы жетістіктер мен кездесетін өзекті мәселелер, басқа құқық қорғау органдарымен интеграциялық байланыс және болашақ даму бағыттары жан-жақты сараланады. Мақала құқық қорғау органдарындағы цифрлық трансформацияны зерттеушілер мен сала мамандарына арналған.

Кілтті сөздер: Прокуратура, ақпараттық технология, цифрландыру, құқық қорғау жүйесі, электрондық қылмыстық іс, E-Prosecutor, құқықтық статистика, автоматтандыру, ІТ-интеграция, заңдылық.

Аннотация. В данной статье рассматривается развитие информационных технологий в органах прокуратуры Республики Казахстан. Автор описывает основные информационные системы и платформы, внедренные в органах прокуратуры, и подчеркивает их значение в автоматизации правоохранительной деятельности. В нем также всесторонне анализируются достижения и текущие проблемы в сфере ИТ, интеграция с другими правоохранительными органами, а также направления дальнейшего развития. Статья предназначена для исследователей и специалистов отрасли в области цифровой трансформации правоохранительных органов.

Ключевые слова: Прокуратура, информационные технологии, цифровизация, правоохранительная система, электронное уголовное дело, Электронный прокурор, правовая статистика, автоматизация, ИТ-интеграция, законность.

Abstract. This article examines the development of information technologies in the prosecutor's office of the Republic of Kazakhstan. The author describes the main information systems and platforms introduced in the prosecutor's office and shows their importance in automating law enforcement activities. Also, the achievements and current issues in the IT field, integration with other law enforcement agencies and future development directions are comprehensively analyzed. The article is intended for researchers and industry experts in digital transformation in law enforcement agencies.

Key words: Prosecutor's office, information technology, digitization, law enforcement system, electronic criminal case, E-Prosecutor, legal statistics, automation, IT integration, legality.

Қазіргі таңда құқық қорғау органдарының қызметін тиімді ету мен ашықтығын арттыруда ақпараттық технологиялардың рөлі ерекше. Прокуратура – мемлекеттің заңдылықты бақылаушы негізгі органы ретінде ақпараттық жүйелер мен цифрлық құралдарды белсенді түрде енгізу үстінде. Бұл үрдіс құқық бұзушылықтың алдын алу, қылмыстық істерді тіркеу мен қадағалау, азаматтармен өзара әрекеттесу және ішкі қызметті автоматтандыру салаларында көрініс табады.

1. Прокуратураның ақпараттық жүйелерге көшуінің алғышарттары

Қазақстанда цифрлық трансформация “Цифрлық Қазақстан” бағдарламасы аясында кеңінен жүріп жатыр. Осы бағдарлама негізінде құқық қорғау органдары, соның ішінде прокуратура да біртіндеп қағазсыз басқаруға, электронды құжат айналымына, деректерді бірыңғай форматта сақтау мен бөлісуге көшуде.

Прокуратура қызметін цифрландыру – құқық қорғау жүйесінің ашықтығын, тиімділігін және жеделдігін арттыруға бағытталған маңызды қадам. Бұл процестің қажеттілігі бірнеше өзекті факторлармен негізделеді:

- Құқықтық статистиканы нақты және жедел жүргізу қажеттілігі. Бұрынғы қағаз жүзіндегі есептер жиі кешігіп, статистикада қайшылықтар туындататын. Қазіргі таңда цифрлық жүйелер әр құқық бұзушылықты нақты тіркеуге, оларды жүйелі түрде талдауға мүмкіндік береді. Бұл өз кезегінде мемлекеттік басқару шешімдерін дәл әрі уақытылы қабылдауға ықпал етеді.
- Қылмыстық істерді тіркеу мен қадағалауды автоматтандыру. Электронды қылмыстық істер жүйесі (ЭҚІ) арқылы іс жүргізу процесі толықтай электрондық форматқа көшірілді. Бұл прокурорларға әрбір істің барысын қашықтан бақылауға, тергеудің заңдылығын жедел бағалауға жол ашты.
- Азаматтардың өтініштерін онлайн қабылдау және өңдеу. “Е-Otinish” жүйесі және Бас прокуратураның ресми сайтындағы онлайн-портал арқылы азаматтар өз өтініштерін қашықтан жолдап, жауапты қысқа мерзімде ала алады. 2023 жылы бұл жүйе арқылы 600 мыңнан астам өтініш тіркеліп, олардың 90%-дан астамы мерзімінде қаралғаны атап өтілді.
- Сот және құқық қорғау органдарымен ақпарат алмасуды жеделдету. Прокуратура “Сот кабинеті”, “Е-тергеу”, “Е-адвокатура” сияқты жүйелермен тікелей байланысты. Бұл барлық үдерістердің орталықтандырылған ақпарат алмасу арқылы жүзеге асуына және процестік шешімдердің жедел қабылдануына жағдай жасайды.
- Ішкі қызметті автоматтандыру және ашықтықты арттыру. Қызметтік хат алмасу, ішкі бұйрықтар мен құжаттар, еңбек тәртібі және кадр жұмысы толық электрондық форматқа көшіріліп, бұл ашықтықты, қызметтің айқындығын және жемқорлық тәуекелдерінің төмендеуін қамтамасыз етуде.

Яғни бұл бағыттардың жүзеге асырылуы «Цифрлық Қазақстан» мемлекеттік бағдарламасы (2018–2022 жж.) мен 2021–2025 жылдарға арналған цифрландырудың ұлттық жобасы аясында жүргізілуде. Нақты жоспарлар мен инвестициялар нәтижесінде ҚР Бас прокуратурасы құқық қорғау жүйесінде ІТ жаңғыртудың көшбасшысына айналып отыр.

2. Қолданыстағы негізгі ақпараттық жүйелер

Қазақстан Республикасының прокуратура органдарында ақпараттық жүйелердің дамуы құқық қорғау процесін заманауи технологиялармен қамтамасыз етуде маңызды рөл атқарады. Цифрлық платформалар тек ішкі процестерді оңтайландырып қана қоймай, азаматтардың құқықтары мен заңдылықтың сақталуын тиімді қорғауға мүмкіндік беруде. Қазіргі таңда прокуратурада бірнеше негізгі ақпараттық жүйелер белсенді қолданылады. **Е-Prosecutor жүйесі.** Е-Prosecutor – бұл прокуратура органдары үшін арнайы әзірленген кешенді ақпараттық жүйе. Ол 2021 жылдан бастап толық іске қосылып, құқық қорғау қызметін автоматтандыруда маңызды орын алды. Бұл жүйе “Ақпараттық жүйелердің бірыңғай тіркелімі” бойынша тіркелген және мемлекеттік бюджет есебінен толық қаржыландырылған.

Мүмкіндіктері мен артықшылықтары:

- Қадағалау функцияларын автоматтандыру. Прокурорлар тергеу органдарының әрекеттері мен шешімдерін нақты уақыт режимінде бақылап, заң бұзушылықтар анықталған жағдайда жедел әрекет ете алады.

- Тергеу шешімдерін онлайн тексеру. Тергеушілердің қаулылары, тінту немесе ұстау сияқты процессуалдық шешімдері электронды түрде прокурорға келіп түседі және ол бекіту немесе кері қайтару шешімін онлайн қабылдайды.

•Электронды мұрағат жүйесі. Істер мен шешімдер арнайы дерекқорда жинақталып, кез келген уақытта қайта қарауға немесе талдауға мүмкіндік береді. Бұл дерекқор ақпараттың сақталуын, құпиялығын және тұтастығын қамтамасыз етеді.

2023 жылы жүйе арқылы 1 миллионнан астам процессуалдық шешім тексеріліп, 50 мыңнан аса заң бұзушылық анықталғаны туралы Бас прокуратура ресми дерек таратты.

Электрондық қылмыстық іс (ЭҚІ) жүйесі. Электрондық қылмыстық іс (ЭҚІ) – қылмыстық істер бойынша өндіріс жүргізудің толық цифрланған формасы. Жүйе 2020 жылдан бастап барлық өңірлерде енгізіліп, ҚР Ішкі істер министрлігімен және прокуратурамен бірлесіп іске асырылады.

Жүйенің ерекшеліктері:

•Толық электронды тергеу. Барлық тергеу амалдары, сұрақ-жауап, сараптамалар мен қорытындылар онлайн тіркеледі. Тергеуші мен прокурор ЭҚІ платформасында тікелей байланысады.

•Прокурорлық бақылау. Прокурор кез келген кезеңде іске араласа алады, тергеу әрекеттерінің заңдылығын тексереді. Бұл адам құқықтарының сақталуына үлкен үлес қосады.

•Процессуалдық шешімдерді бекіту. Қамауға алу, іс жүргізуді тоқтату, айып тағу сынды әрекеттер толық электронды рәсімделеді.

Нақты деректер: 2023 жылы электронды форматта 350 мыңнан астам қылмыстық іс жүргізілген. Бұл көрсеткіштің 2021 жылмен салыстырғанда 42%-ға артқаны тіркелген. ЭҚІ жүйесі арқылы орташа тергеу мерзімі 18%-ға қысқарғаны байқалды (ҚР Бас прокуратура дерегі, 2023 ж.).

Құқықтық статистика және арнайы есепке алу комитетінің ақпараттық жүйесі.

Бұл жүйе ҚР Бас прокуратурасының жанындағы Құқықтық статистика және арнайы есепке алу жөніндегі комитет тарапынан енгізілген. Ол барлық құқық бұзушылықтар туралы бірыңғай деректер қорын қалыптастыруды көздейді және “E-Stat” платформасы негізінде жұмыс істейді.

Міндеттері мен функциялары:

•Қылмыстық және әкімшілік істерді тіркеу. Барлық құқық бұзушылықтар автоматты түрде жүйеге тіркеледі, бұл көлеңкелі статистиканың алдын алады.

•Органдар арасындағы дерек алмасу. Полиция, прокуратура, сот және басқа да уәкілетті органдар бірыңғай платформа арқылы өзара ақпаратпен алмасады.

•Құқық бұзушылықтарды талдау. Жүйе қылмыстық ахуалдың динамикасын, аймақтар бойынша құрылымын анықтауға және болжам жасауға мүмкіндік береді.

2022 жылы комитет жүйесі арқылы 7 миллионнан астам құқық бұзушылық тіркелген. Сонымен қатар, “Цифрлық прокурор” атты ішкі талдау құралы енгізіліп, ол құқық бұзушылықтар деректерін өңдеп, прокурорларға тәуекел аймақтарын алдын ала болжауға мүмкіндік берді.

3. Прокуратура мен басқа органдар арасындағы ІТ-интеграция

Қазақстан Республикасы прокуратурасының цифрлық экожүйесі тиімді жұмыс істеуі үшін басқа құқық қорғау, сот және мемлекеттік органдармен ІТ-деңгейдегі терең интеграция қажет. Прокуратура дербес ақпараттық жүйелермен шектелмей, өзге жүйелермен тікелей байланысты қамтамасыз ететін платформааралық өзара іс-қимыл құруда.

Сот органдарымен интеграция.

Прокуратура мен сот жүйесі арасындағы деректер алмасу “Сот кабинеті” және “Төрелік” ақпараттық жүйелері арқылы жүзеге асырылады.

•Процессуалдық құжаттарды жолдау. Айыптау актілері, наразылықтар мен сотқа дейінгі қадағалау актілері электронды түрде сот органдарына жіберіледі.

•Сот процестерін бақылау. Прокурорлар электронды түрде тағайындалған сот отырыстарының күн тәртібін көріп, өз қатысуын онлайн форматта жоспарлай алады.

•Цифрлық іс материалдарына қол жеткізу. Істер бойынша барлық материалдарға онлайн түрде қолжетімділік қамтамасыз етілген. Бұл қағазбастылықты азайтып, уақытты үнемдеуге мүмкіндік береді.

2023 жылдың деректері бойынша, прокуратура мен сот жүйесі арасында 1,5 миллионнан астам электронды құжат айналымы жүзеге асырылған.

Ішкі істер және Ұлттық қауіпсіздік органдарымен байланыс.

ЭҚІ, E-Protocol, E-Conviction, және E-SAPA жүйелері арқылы прокуратура ПМ және ҰҚК жүйелерімен тікелей байланысады.

•ЭҚІ (Электрондық қылмыстық іс) – тергеу органдары мен прокурорлар арасында біртұтас платформада жұмыс істеуге жағдай жасайды.

•E-Protocol – әкімшілік құқық бұзушылықтарды тіркеу жүйесі. Прокурор бұл жүйеден әкімшілік хаттамалар мен шешімдерді бақылай алады.

•E-SAPA – сотқа дейінгі тергеп-тексеру бірыңғай тізілімі. Қылмыстық істердің тіркелуі, тергеудің басталуы, қылмыстық-құқықтық бағаның өзгеруі, іс жүргізудегі кезеңдері толығымен осы жүйеде көрініс табады.

•ҰҚК жүйелерімен ақпарат алмасу құпиялылық талаптарын ескере отырып, шектеулі деңгейде жүргізіледі. Алайда прокурорлар ұлттық қауіпсіздікке қатысты істер бойынша қажетті құжаттарды уақытылы ала алады.

Әділет және адвокатура жүйелерімен байланыс.

•“Е-адвокатура” – Қазақстандағы адвокаттық қызмет пен қорғаушылардың әрекеттерін электронды басқаруға арналған жүйе. Бұл жүйе арқылы прокурорлар қорғаушылардың іске қатысу фактісін, уақыты мен процестік құжаттарын қадағалай алады.

•“Тіркеу-актілер жүйесі” (РАГС) – ҚР Әділет министрлігінің азаматтық хал актілерін тіркеу жүйесімен байланыс прокурорларға азаматтық істер бойынша ақпаратты алуға мүмкіндік береді.

Мемлекеттік органдармен өзара ықпалдастық.

Прокуратура мемлекеттік органдардың келесі жүйелерімен ықпалдасқан

•“Е-лицензиялау” – рұқсаттар мен лицензиялар бойынша мәліметтерді алу;

•“Е-NR” – кадрлық деректерге қол жеткізу;

•“E-Otinish” – азаматтардың өтініштерін өңдеу;

•“Электрондық үкімет” порталы – ведомствоаралық деректер алмасу арқылы соттылық, әкімшілік өндіріс және т.б. туралы мәліметтерді алу.

2022 жылы прокуратура органдары басқа мемлекеттік органдармен 60-тан астам ақпараттық жүйе арқылы ықпалдасқанын ҚР Цифрлық даму, инновациялар және аэроғарыш өнеркәсібі министрлігі растады.

4. Жетістіктер мен нақты деректер.

Цифрландыруды жүйелі енгізу нәтижесінде Қазақстан Республикасының прокуратура органдары елеулі жетістіктерге қол жеткізді. Бұл көрсеткіштер құқықтық саланың жаңа сапалық деңгейге көтерілгенін дәлелдейді.

•Электрондық құжат айналымының толық енгізілуі. 2023 жылдың соңына қарай прокуратура органдарының ішкі құжат айналымы 100% цифрлық форматқа көшірілді. Ішкі бұйрықтар, тапсырмалар, қызметтік жазбалар және құжат айналымы «Е-Дос» жүйесі арқылы жүргізілуде. Бұл қағаз шығынын жылына 300 миллион теңгеге дейін үнемдеуге мүмкіндік берді (ҚР Бас прокуратурасының ресми ақпараты).

•«Е-Қадағалау» жобасының нәтижелері. Жоба шеңберінде 2023 жылы 500 мыңнан астам процессуалдық шешім прокурорлық бақылаудан өткен. Бұл жүйе прокурорларға

сотқа дейінгі тергеп-тексеру кезіндегі барлық шешімдерге бір мезетте араласуға, олардың заңдылығын бақылауға мүмкіндік береді.

- Смарт-аналитика және болжамдау технологиясы. 2022 жылы іске қосылған смарт-талдау модулі Big Data негізінде жұмыс істейді. Ол құқық бұзушылықтардың туындау ықтималдығын географиялық, демографиялық және әлеуметтік факторларға сүйене отырып болжай алады. Мысалы, Алматы мен Шымкент қалаларында белгілі бір кезеңде ұрлық пен алаяқтықтың өсу ықтималдығы алдын ала ескеріліп, алдын алу шаралары дер кезінде қабылданған.

- Электронды өтініштерді қарау жүйесі. «E-Otinish» платформасы арқылы азаматтар прокуратураға онлайн шағым жолдай алады. 2023 жылы бұл жүйе арқылы 600 мыңнан астам өтініш келіп түсті, олардың 91%-ы мерзімінде қаралды. Бұл азаматтардың прокуратура жұмысына деген сенімін арттырып, ашықтықты қамтамасыз етуде.

- Қадағалау тиімділігінің артуы. Цифрлық құралдардың арқасында заң бұзушылықтардың уақтылы анықталуы 35%-ға артты, ал артық тергеу мерзімімен жүрген істер саны екі есе қысқарды.

5. Өзекті мәселелер мен болашағы.

Прокуратура органдары цифрлық даму жолында айтарлықтай ілгерілеуге қарамастан, шешуді қажет ететін бірқатар жүйелі мәселелер әлі де сақталуда.

Өзекті мәселелер.

- Техникалық жарақтандырудың әркелкілігі. Әсіресе шалғай және ауылдық аймақтарда ғимараттарда интернеттің баяу жұмыс істеуі, серверлік жабдықтардың жетіспеуі жүйелерді толық пайдалануға кедергі келтіреді. Мысалы, кейбір аудандарда ЭҚІ жүйесі жиі үзіліске ұшырап, уақытылы тіркеуге кедергі жасайды.

- Ақпараттық жүйелердің үйлесімсіздігі. Өртүрлі органдардың ақпараттық платформалары (ІІМ, Сот, ӘМ, Қаржы мониторингі комитеті және т.б.) әлі де толық біріздендірілмеген. Бұл деректердің қайталануына, кейде дәлсіздігіне алып келеді.

- ІТ-кадрлардың тапшылығы. Прокуратура органдарында білікті ІТ мамандар аз. Көптеген өңірлік бөлімдерде цифрлық жүйелерді қолдау мен дамыту міндеті заңгерлердің өз мойнына жүктеледі, бұл өз кезегінде мамандандырылған қолдаудың жеткіліксіздігіне әкеледі.

- Деректер қауіпсіздігі мен құпиялылық. Электронды жүйелердің кең қолданылуы ақпараттық қауіпсіздікке қатысты жаңа сын-қатерлер туындатты. Хакерлік шабуылдар, ішкі ақпараттың заңсыз таралуы секілді тәуекелдерге тұрақты қарсы іс-қимыл жүйесі қажет.

Болашақтағы даму перспективалары.

Прокуратура цифрлық трансформацияны жалғастыру үшін келесі бағыттарды көздеп отыр:

- Big Data және жасанды интеллект (AI) құралдарын кеңінен енгізу. Құқық бұзушылықтарды болжау, криминогендік жағдайды талдау, тәуекелдерді модельдеу сияқты салаларда AI шешімдері маңызды болмақ.

- Blockchain технологиясы. Заңдық маңызы бар құжаттардың түпнұсқалығын дәлелдеу, өзгерістерді тіркеу және құжаттың тарихын сақтау мақсатында блокчейн енгізу қарастырылуда.

- Қашықтан жұмыс форматына бейімделу. COVID-19 пандемиясы кезеңіндегі тәжірибе көрсеткендей, прокурорлар кейбір процесстерді қашықтан да тиімді орындай алады. Бұл әсіресе ішкі құжат айналымы, сараптама жүргізу және өтініштерді қарау бағыттарында қолданылады.

- Прокурорлардың цифрлық сауаттылығын арттыру. Барлық деңгейдегі прокурорлар үшін ІТ-компетенциялар бойынша біліктілікті арттыру курстары өткізіліп, арнайы оқыту

платформалары жасалуда. Мысалы, 2023 жылы 2 мыңнан астам прокурор IT-негіздері бойынша оқытылған.

Қорытынды

Қазіргі заманда ақпараттық технологиялар кез келген мемлекеттік органның тиімділігін арттырудың негізгі құралына айналды. Қазақстан Республикасының прокуратура органдары да бұл үдерістен шет қалмай, өз қызметін цифрландыру арқылы құқықтық мемлекеттің дамуына маңызды үлес қосып отыр. Жоғарыда айтылғандай, «E-Prosecutor», «ЭҚІ», «Е-Қадағалау» сияқты жүйелер енгізіліп, құқықтық статистика мен процестік бақылау ашық әрі жедел жүргізілетін болды.

Цифрлық жүйелердің енгізілуі прокуратураның азаматтармен байланысын нығайтып, олардың өтініштерін жедел әрі сапалы қарауға мүмкіндік берді. Сонымен қатар, смарт-аналитика мен Big Data технологияларын қолдану құқық бұзушылықтарды алдын ала болжауға және құқық бұзушылықтың тамырын анықтауға жол ашты.

Алайда атқарылған жұмыстарға қарамастан, прокуратура саласында шешуді қажет ететін мәселелер де бар. Техникалық инфрақұрылымның тең дәрежеде дамымауы, ақпараттық жүйелердің үйлесімсіздігі және кадр тапшылығы – цифрлық реформалардың толық іске асуына кедергі келтіретін факторлар. Сондықтан болашақта осы бағыттар бойынша жүйелі реформалар мен инвестициялар қажет.

Жалпы алғанда, прокуратура органдарының цифрлық трансформациясы – бұл тек технологиялық емес, құқықтық мәдениетті жаңғырту жолы. Цифрландыру ашықтықты арттырып, қоғамдық сенімнің нығаюына, сондай-ақ құқық үстемдігін қамтамасыз етуге айтарлықтай үлес қосуда. Алдағы жылдары бұл салада blockchain, жасанды интеллект және деректердің қауіпсіздігін күшейтетін жаңа буын технологияларының енгізілуі – прокуратура қызметінің сапасын жаңа деңгейге көтереді деп күтілуде.

Қолданылған әдебиеттер тізімі:

1. Қазақстан Республикасының Президенті. «Цифрлық Қазақстан» мемлекеттік бағдарламасы. – Астана, 2017 ж.
2. Қазақстан Республикасының Бас прокуратурасы. Ресми сайт: www.govprokuroor.kz – Қол жеткізілген күні: 2025 жылғы сәуір.
3. ҚР Бас прокуратурасының Құқықтық статистика және арнайы есепке алу комитеті. Ресми статистикалық бюллетеньдер – 2022–2024 жж.
4. «E-Prosecutor» және «Электрондық қылмыстық іс» жүйелері бойынша нұсқаулық материалдар. – Нұр-Сұлтан: Прокуратура академиясы, 2023 ж.
5. Қазақстан Республикасы Үкіметінің 2022 жылғы 20 шілдедегі №513 қаулысы. «Мемлекеттік органдардың ақпараттық жүйелерін интеграциялау туралы».
6. Қазақстан Республикасының Цифрлық даму, инновациялар және аэроғарыш өнеркәсібі министрлігі. Жылдық есеп – 2023 ж.
7. Жүсіпов Е.Қ., Сағындықова А.Р. «Прокуратура органдарының цифрлық трансформациясы: құқықтық және техникалық аспектілері» // Қоғам және құқық журналы. – 2023. – №4. – 15–22-б.
8. ҚР Әділет министрлігі. «E-Otinish» жүйесі бойынша жылдық аналитикалық есеп – 2023 ж.
9. ҚР Сот жүйесінің «Сот кабинеті» порталы туралы мәліметтер. – www.sud.kz
10. «Ақпараттық қауіпсіздік туралы» Қазақстан Республикасының Заңы. – 2018 жылғы 16 наурыз.



37.035.6

Жастардың болашағы**Ербол Еңлік Ерболқызы****«Заң» факультетінің студенті, «Мемлекеттік-құқықтық пәндер» кафедрасының
сеньор-лекторы****Курманалиева Нургуль Сайлаубековна,****«Мемлекеттік-құқықтық пәндер» кафедрасының ассистенті Арғынбай Инабат
Мәдешқызы****Шерхан Мұртаза атындағы Халықаралық Тараз университеті****Қазақстан Республикасы, Тараз қ.**

Аннотация: Жастардың болашағы – кез келген қоғамның маңызды бөлігі және оның болашағын анықтайтын басты күш. Олар елдің экономикалық, әлеуметтік және мәдени дамуына ықпал ете отырып, жаңа идеялар мен көзқарастарды қалыптастырады. Әсіресе, білім, жұмыссыздық, әлеуметтік жағдай, құндылықтар, мотивация, кәсіпкерлік, жаһандану және өзін-өзі дамыту мәселелері жан-жақты талданады. Білім алу жастардың қоғамда өз орнын табуға, кәсіби дамуына және жеке тұлға ретінде қалыптасуына мүмкіндік береді. Бұл үдеріс мемлекет үшін маңызды болғанымен, көптеген жастар білім алуда қиындықтарға тап болады, оның ішінде оқу ақысы, сапалы білімнің тапшылығы және кәсіби бағдардың болмауы сияқты мәселелер бар. Сонымен қатар, жастар арасындағы жұмыссыздық мәселесі де өзекті болып табылады. Жұмыссыздық деңгейінің жоғары болуы олардың әлеуметтік жағдайына әсер етеді, бұл қоғамдағы жастардың тұрмыс деңгейінің төмендеуіне және олардың өмір сүру сапасының нашарлауына әкеледі.

Кілт сөздер: Жастардың болашағы тақырыбында қолданылатын негізгі кілт сөздер – жастар қоғамның жас буыны болғандықтан олар біздің болашағымыз. Олар білім алумен қатар жас мамандар болып шығады, кейде әлеуметтік жағдайға байланысты жастар арасында жұмыссыздық пайда болған олар үшін тұрақты жұмысқа орналасудың өзі қоғамдық дамудан тұрады. Жастардың мақсатына жетуге деген ынтасы мен күш-жігері мотивациядан пайда болады.

Аннотация: Будущее молодежи – важная часть любого общества и основная сила, определяющая его будущее. Молодежь оказывает влияние на экономическое, социальное и культурное развитие страны, формируя новые идеи и взгляды. Особенно рассматриваются вопросы образования, безработицы, социального положения, ценностей, мотивации, предпринимательства, глобализации и саморазвития. Образование дает молодежи возможность найти свое место в обществе, развиваться профессионально и формироваться как личности. Этот процесс важен для государства, однако многие молодые люди сталкиваются с трудностями в получении образования, включая проблемы с оплатой учебы, нехваткой качественного образования и отсутствием профессиональной ориентации. Кроме того, проблема безработицы среди молодежи также остается актуальной. Высокий уровень безработицы влияет на их социальное положение, что ведет к снижению уровня жизни молодежи и ухудшению качества их жизни.

Ключевые слова: Будущее молодежи. Поскольку молодежь является частью общества, она — наше будущее. Получая образование, они становятся молодыми специалистами, иногда из-за социального положения среди молодежи возникает безработица, и для них даже трудоустройство становится частью общественного развития. Стремление и усилия молодежи достичь своей цели проистекают из мотивации.

Abstract: The future of youth is an important part of any society and a key force that determines its future. Young people influence the economic, social, and cultural development of the country, shaping new ideas and perspectives. This paper particularly discusses issues such as education, unemployment, social status, values, motivation, entrepreneurship, globalization, and

self-development. Education provides young people with the opportunity to find their place in society, develop professionally, and form as individuals. This process is important for the state, however, many young people face difficulties in obtaining education, including issues related to tuition fees, lack of quality education, and the absence of career guidance. Furthermore, the problem of youth unemployment remains relevant. The high level of unemployment affects their social status, leading to a decrease in the standard of living of young people and a deterioration in their quality of life.

Keywords: The future of youth. Since youth is part of society, they are our future. By receiving education, they become young professionals, but sometimes due to social conditions, unemployment arises among young people, and even employment becomes part of social development for them. The desire and efforts of young people to achieve their goals stem from motivation.

Жастардың болашағы:

1. Жастардың білім алуы және кәсіби дамуы

Білім – жастардың болашағын қалыптастыратын басты құрал. Қазіргі таңда білім беру жүйесі түрлі жаңашылдықтарды енгізуде: онлайн оқыту, дуальді білім беру, кәсіптік бағдарлау бағдарламалары. Дегенмен, білім беру саласында бірқатар қиындықтар да бар:

- Қолжетімді және сапалы білімнің тапшылығы;
- Жоғары оқу орындарынан кейін жұмысқа орналасудағы қиындықтар;
- Жастардың өз мамандығын дұрыс таңдай алмауы.

Қазақстанда «Жастар практикасы», «Серпін» бағдарламалары жастарды қолдаудың тиімді тетігі болып табылады. Сондай-ақ, кәсіби біліктілікті арттыру үшін өмір бойы оқыту (Lifelong Learning) тұжырымдамасы маңызды рөл атқарады.

2. Жастардың әлеуметтік жағдайы және жұмыспен қамтылуы

Жастардың болашағы олардың әлеуметтік жағдайына тікелей байланысты. Қазіргі таңда жас ұрпақтың көпшілігі баспана мәселесі, жұмыссыздық, төмен жалақы сынды қиындықтарға тап болуда. Статистикалық деректерге сүйенсек, жастар арасындағы жұмыссыздық деңгейі әлем бойынша жоғары. Қазақстанда бұл мәселені шешу үшін «Бастау Бизнес», «Еңбек» бағдарламалары жүзеге асырылып жатыр. Жастардың өзін-өзі жұмыспен қамтуына мүмкіндік беретін факторлар:

- Кәсіпкерлік бастамаларды қолдау;
- Мемлекеттік гранттар мен жеңілдікті несиелер;
- Цифрлық дағдыларды дамыту.

Технологияның дамуы жастар үшін жаңа мүмкіндіктер ашуда. Фриланс, IT саласы, стартаптар жастарды қаржылық тәуелсіздікке жетелейді.

3. Жастар және құндылықтар жүйесі

Қазіргі қоғамда жастардың құндылықтары өзгеріп келеді. Бұрын материалдық тұрақтылық басты орында болса, қазір өзін-өзі дамыту, еркіндік, экологиялық жауапкершілік, денсаулыққа көңіл бөлу маңызды орын алуда. Дегенмен, жаһандану дәуірінде ұлттық құндылықтарды сақтау – басты міндет.

Жастар арасында әлеуметтік желілердің әсері артып келеді. Ақпараттың шексіз ағыны кейде жас ұрпақтың ойлау қабілетіне, рухани дамуына теріс ықпал етуі мүмкін. Осыған байланысты жастардың медиасауаттылығын арттыру, сыни ойлау қабілетін дамыту маңызды.

4. Жастардың болашаққа көзқарасы және мотивациясы

Жастардың өзін-өзі дамытуы мен мақсатқа жетуі мотивацияға тікелей байланысты. Өзінің әлеуетін толық пайдалану үшін әр жас:

- Тұрақты даму қағидаларын ұстануы керек;
- Уақытты тиімді басқаруы тиіс;
- Өзіндік даму мен кәсіби жетілуге мән беруі қажет.

Табысты жастардың тәжірибесі көрсеткендей, үздіксіз даму мен өзін-өзі жетілдіру – басты жетістік кілті.

Қорытынды

Жастардың болашағы – қоғамның басты байлығы. Білім алу, кәсіби өсу, әлеуметтік қолдау және рухани даму арқылы жастар өз болашағын қалыптастырады. Мемлекет тарапынан жасалған бағдарламалармен қатар, әр жастың жеке жауапкершілігі де маңызды. ХХІ ғасыр – мүмкіндіктер заманы. Сондықтан жастар өз болашағын саналы түрде жоспарлап, жаңа мүмкіндіктерді тиімді пайдалануы қажет.

Пайдаланылған әдебиеттер тізімі:

1. Қазақстан Республикасының «Жастар саясаты туралы» Заңы.
2. Назарбаев Н.Ә. «Болашаққа бағдар: рухани жаңғыру» // Егемен Қазақстан, 2017 ж.
3. ЮНЕСКО. Білім беру трендтері: ХХІ ғасырдағы жаңа мүмкіндіктер. – Париж, 2022 ж.
4. Қазақстан Республикасы Стратегиялық жоспарлау және реформалар агенттігі. Жастар статистикасы бойынша есептер, 2024 ж.
5. Тоффлер Э. «Болашақтың шоқы» – Алматы: «Мектеп» баспасы, 2020 ж.



УДК 330.101

Экономикалық тұрақсыздық және инфляция

Мадешева Зарина Нурайдаровна

«Заң» факультетінің студенті, «Мемлекеттік-құқықтық пәндер» кафедрасының
сеньор-лекторы

Курманалиева Нургуль Сайлаубековна,

«Мемлекеттік-құқықтық пәндер» кафедрасының сенъор-лекторы

Мусаева Алия Январбековна

Шерхан Мұртаза атындағы Халықаралық Тараз университеті

Қазақстан Республикасы, Тараз қ.

Аннотация: Бұл мақалада Қазақстан Республикасындағы экономикалық тұрақсыздықтың негізгі аспектілері қарастырылады. Атап айтқанда, ұлттық валютаның құнсыздануы, инфляцияның өсуі және жұмыссыздық деңгейінің артуы мәселелері талданады. Экономикалық дағдарыстың негізгі себептері мен оның халықтың әлеуметтік жағдайына тигізетін әсерлері сипатталады. Сонымен қатар, инфляцияны төмендету, теңгенің тұрақтылығын қамтамасыз ету және еңбек нарығын жақсарту бойынша ұсыныстар беріледі. Қазақстан экономикасының тұрақтылығын арттыру үшін мемлекет тарапынан жүргізілуі тиіс стратегиялық реформалар мен шараларға ерекше назар аударылады.

Кілт сөздер: Қазақстан экономикасындағы тұрақсыздық халықтың әл-ауқатына тікелей әсер етіп, инфляцияның жоғарылауына және тауарлар мен қызметтердің қымбаттауына алып келуде. Соның ішінде, ұлттық валютаның құнсыздануы сыртқы нарықтағы импорттық тауарлардың бағасын өсіріп, тұтынушылық қабілетті төмендетіп отыр. Сонымен қатар, жұмыссыздық деңгейінің артуы еңбек нарығындағы мәселелерді күшейтіп, халықтың әлеуметтік жағдайына кері ықпал етуде. Мемлекеттің қаржы саясаты инфляцияны бақылауға, ұлттық валютаның тұрақтылығын қамтамасыз етуге және экономикалық дамуды ынталандыруға бағытталуы тиіс. Осы орайда, еңбек нарығын жақсарту, өндірістік секторды дамыту және макроэкономикалық тұрақтылықты қамтамасыз ету Қазақстанның ұзақ мерзімді дамуы үшін маңызды факторлар болып табылады.

Аннотация: В данной статье рассматриваются основные аспекты экономической нестабильности в Республике Казахстан. В частности, анализируются вопросы обесценивания национальной валюты, роста инфляции и повышения уровня безработицы. Описываются основные причины экономического кризиса и его влияние на социальное положение населения. Кроме того, приводятся предложения по снижению инфляции, обеспечению стабильности тенге и улучшению рынка труда. Особое внимание уделяется стратегическим реформам и мерам, которые должны быть реализованы государством для повышения устойчивости экономики Казахстана.

Ключевые слова: Экономическая нестабильность в Казахстане оказывает прямое влияние на благосостояние населения, приводя к росту инфляции и увеличению цен на товары и услуги. В частности, обесценивание национальной валюты повышает стоимость импортных товаров на внешнем рынке и снижает покупательскую способность населения. Кроме того, рост уровня безработицы усугубляет проблемы на рынке труда и негативно влияет на социальное положение граждан. Финансовая политика государства должна быть направлена на контроль инфляции, обеспечение стабильности национальной валюты и стимулирование экономического развития. В этом контексте улучшение рынка труда, развитие производственного сектора и обеспечение макроэкономической стабильности являются ключевыми факторами для долгосрочного развития Казахстана.

Annotation: This article examines the key aspects of economic instability in the Republic of Kazakhstan. In particular, it analyzes the issues of national currency depreciation, rising inflation, and increasing unemployment rates. The main causes of the economic crisis and its impact on the social well-being of the population are described. Additionally, recommendations are provided for reducing inflation, ensuring the stability of the tenge, and improving the labor market. Special attention is given to strategic reforms and measures that should be implemented by the government to enhance the stability of Kazakhstan's economy.

Keywords: Economic instability in Kazakhstan directly affects the well-being of the population, leading to rising inflation and increasing prices for goods and services. In particular, the depreciation of the national currency raises the cost of imported goods in the foreign market and reduces consumer purchasing power. Moreover, the rise in unemployment exacerbates labor market issues and negatively impacts the social situation of citizens. The government's financial policy should focus on controlling inflation, ensuring the stability of the national currency, and stimulating economic development. In this context, improving the labor market, developing the industrial sector, and ensuring macroeconomic stability are key factors for Kazakhstan's long-term development.

Қазақстан экономикасы соңғы жылдары тұрақсыздық кезеңдерін бастан өткеруде. Әлемдік нарықтағы өзгерістер, сыртқы факторлар және ішкі құрылымдық мәселелер ұлттық экономиканың осалдығын айқындап отыр. Әсіресе, инфляцияның өсуі, ұлттық валютаның құнсыздануы және жұмыссыздық деңгейінің артуы халықтың әл-ауқатына айтарлықтай әсер етуде.

Ұлттық валютаның құнсыздануы

Теңгенің тұрақтылығы – ел экономикасының негізгі көрсеткіштерінің бірі. Алайда, теңге соңғы жылдары бірнеше мәрте құнсызданып, оның салдары халықтың сатып алу қабілетіне кері әсерін тигізді. Ұлттық валютаның әлсіреуінің негізгі себептері:

1. Мұнай бағасының өзгеруі (Қазақстанның экспортының басым бөлігі шикізатқа негізделген);
2. Сыртқы қарыздардың ұлғаюы және капиталдың шетелге кетуі;
3. Инфляция деңгейінің жоғары болуы;
4. Импортқа тәуелділік (шетелдік тауарлар қымбаттаған сайын, теңгенің әлсіреуі күшейе түседі).

Валюта тұрақсыздығы бизнеске де кері әсер етеді, өйткені кәсіпкерлер қаржылық жоспарлауда қиындықтарға тап болады. Сонымен қатар, теңгенің құнсыздануы сыртқы

инвестициялардың ағымын төмендетіп, ел экономикасының бәсекеге қабілеттілігін әлсіретеді.

Тауарлар мен қызметтердің қымбаттауы

Инфляция – кез келген ел экономикасы үшін маңызды факторлардың бірі. Қазақстанда инфляция деңгейі соңғы жылдары айтарлықтай жоғары көрсеткішке жетіп, қарапайым халықтың тұрмыс сапасына әсер етуде. Инфляцияның негізгі себептері мыналар:

1. Шикізат пен энергия ресурстары бағасының өсуі – жанармай, газ, электр энергиясы қымбаттаған сайын, басқа тауарлардың да бағасы көтеріледі.

2. Логистикалық шығындардың артуы – көлік шығындарының ұлғаюы өнім бағасына тікелей әсер етеді.

3. Азық-түлік импортына тәуелділік – Қазақстандағы кейбір негізгі азық-түлік өнімдері сырттан әкелінеді, ал валюта бағамының өзгеруі олардың қымбаттауына әкеледі.

4. Ақша массасының артуы – Үкімет тарапынан әлеуметтік төлемдердің көбеюі кейде инфляцияны күшейтеді.

Инфляция халықтың нақты табысын азайтып, тұрмыс деңгейін төмендетеді. Әсіресе, төмен және орташа жалақы алатын азаматтар үшін бұл үлкен проблемаға айналады.

Жұмыссыздық деңгейі

Экономикалық тұрақсыздықтың тағы бір маңызды салдары – жұмыссыздық деңгейінің артуы. Соңғы жылдары еңбек нарығындағы өзгерістер мынадай мәселелерді туындатуда:

1. Кәсіпорындардың жабылуы немесе өндіріс көлемінің қысқаруы – шағын және орта бизнес дағдарысқа ұшырағанда, жұмыс орындары қысқарады.

2. Еңбек нарығындағы сұраныс пен ұсыныстың сәйкес келмеуі – кейбір мамандықтар бойынша жұмыс орындары жетіспесе, кейбір салаларда жұмыс күшінің артықтығы байқалады.

3. Жастар арасындағы жұмыссыздық – жаңадан оқу бітірген мамандардың тұрақты жұмыс табуы қиындап барады.

4. Автоматтандыру және технологиялық өзгерістер – кейбір салаларда адам еңбегі машиналармен алмастырылып, жұмысшылар қысқартуға ұшырайды.

Жұмыссыздықтың өсуі әлеуметтік тұрақсыздыққа әкелуі мүмкін, себебі табыссыз қалған халықтың тұрмыс деңгейі төмендеп, мемлекетке деген сенімсіздік арта түседі.

Мәселені шешу жолдары

Экономикалық тұрақсыздық пен инфляцияны төмендету үшін кешенді шаралар қажет:

1. Экономиканы әртараптандыру – шикізатқа тәуелділікті азайтып, өндіріс пен ауыл шаруашылығын дамыту.

2. Жаңа жұмыс орындарын ашу – шағын және орта бизнесті қолдау арқылы еңбек нарығын кеңейту.

3. Инфляцияны бақылау – бағаның негізсіз өсуіне жол бермеу үшін нарықтық реттеу механизмдерін енгізу.

4. Білім беру мен кадр даярлау жүйесін жақсарту – сұранысқа ие мамандықтарға басымдық беру.

5. Ұлттық валютаның тұрақтылығын қамтамасыз ету – қаржы-несие саясатын тиімді жүргізу.

Қорытынды

Қазақстан экономикасының тұрақсыздығы инфляцияның өсуіне, теңгенің құнсыздануына және жұмыссыздықтың артуына тікелей әсер етеді. Бұл мәселелерді шешу үшін мемлекеттің нақты стратегиясы мен ұзақ мерзімді реформалар қажет. Экономикалық саясат дұрыс жүргізілген жағдайда ғана елдегі қаржылық тұрақтылық қамтамасыз етіліп, халықтың әл-ауқаты жақсарады.

Пайдаланылған әдебиеттер тізімі:

1. Қазақстан Республикасы Ұлттық Банкі. (2024). *Қазақстан Республикасындағы инфляция деңгейі туралы есеп*. <https://www.nationalbank.kz>
2. Қазақстан Республикасы Стратегиялық жоспарлау және реформалар агенттігі Ұлттық статистика бюросы. (2024). *Еңбек нарығы және жұмыссыздық көрсеткіштері*. <https://stat.gov.kz>
3. Назарбаев Университеті. (2023). *Қазақстан экономикасын әртараптандыру: қазіргі жағдайы және болашағы*. Экономикалық зерттеулер институты.
4. Дүниежүзілік банк. (2023). *Орталық Азиядағы макроэкономикалық тұрақтылық мәселелері*. <https://www.worldbank.org>
5. Алимбаев, Б. (2022). *Қазақстанның қаржы жүйесі және инфляцияның әсері*. Алматы: Экономика баспасы.
6. Қайырбеков, Т. (2021). *Ұлттық валюта тұрақтылығы және қаржы саясаты*. Нұр-Сұлтан: Қаржы нарығы институты.
7. IMF (International Monetary Fund). (2023). *Kazakhstan: Economic Outlook and Monetary Policy Review*. <https://www.imf.org>



УДК 555.28/50.50

ВЗАИМОСВЯЗЬ ПРАВОВОГО ВОСПИТАНИЯ И ПРОЦЕССОВ МЕДИАЦИИ КАК ИНСТРУМЕНТА РАЗРЕШЕНИЯ КОНФЛИКТОВ

«Мемлекеттік-құқықтық пәндер» кафедрасының сеньор-лекторы
Мусаева Алия Январбековна
Тиын Медет «Заң» Факультетінің 2 курс студенті,
Шерхан Мұртаза атындағы Халықаралық Тараз университеті,
Қазақстан Республикасы, Тараз қ.

Аңдатпа. Мақалада жанжалдарды шешу құралы ретінде құқықтық тәрбие мен медиация процестерінің өзара байланысы зерттеледі. Құқықтық тәрбиенің теориялық негіздері, медиатордың құзыреттілік моделі және қатысушылар мен делдалдардың құқықтық сауаттылығы медиацияның тиімділігін арттыратын тетіктер қарастырылады. Эмпирикалық зерттеу әдістемесі ұсынылған: заң факультеттерінің студенттері мен медиаторларды зерттеу, сондай-ақ білім беру мекемелеріндегі медиацияның кейс-практикаларын талдау. Нәтижелер жүйелі құқықтық тәрбиенің келіссөздер сапасына, рәсімдердің сақталуына және келісімдердің тұрақтылығына оң әсері туралы гипотезаны қолдайды. Қорытындыда медиативтік даярлық модульдерін құқықтық тәрбие курстарына интеграциялау және білім беру саясатындағы өзгерістер бойынша ұсыныстар ұсынылды.

Кілтті сөздер: құқықтық тәрбие, медиация, құқықтық мәдениет, заңгерлік білім, жанжалдарды шешу.

Аннотация. В статье исследуется взаимосвязь правового воспитания и процессов медиации как инструмента разрешения конфликтов. Рассматриваются теоретические основания правового воспитания, модель компетенций медиатора и механизмы, через которые правовая грамотность участников и посредников повышает результативность медиации. Представлена методика эмпирического исследования: опрос студентов юридических факультетов и практикующих медиаторов, а также анализ кейс-практик медиации в образовательных учреждениях. Полученные данные подтверждают гипотезу о положительном влиянии систематического правового воспитания на качество переговоров, соблюдение процедур и устойчивость соглашений. В заключении

предложены рекомендации по интеграции модулей медиативной подготовки в курсы правового воспитания и изменениям в образовательной политике.

Ключевые слова: правовое воспитание, медиация, правовая культура, юридическое образование, разрешение конфликтов.

Annotation. The article examines the relationship between legal education and mediation processes as a conflict resolution tool. The article considers the theoretical foundations of legal education, the model of mediator's competencies and the mechanisms through which the legal literacy of participants and intermediaries increases the effectiveness of mediation. An empirical research methodology is presented: a survey of law students and practicing mediators, as well as an analysis of mediation case studies in educational institutions. The data obtained confirm the hypothesis about the positive impact of systematic legal education on the quality of negotiations, compliance with procedures and the sustainability of agreements. In conclusion, recommendations are proposed for the integration of mediation training modules into legal education courses and changes in educational policy.

Keywords: legal education, mediation, legal culture, legal education, conflict resolution.

Введение

Актуальность темы. В современных условиях растущей сложности социальных и правовых связей возрастает значение досудебных способов урегулирования споров, среди которых медиация занимает центральное место как инструмент экономии ресурсов, восстановления коммуникации и социальной интеграции. Эффективность медиации во многом зависит не только от профессионализма медиаторов, но и от уровня правовой грамотности самих участников конфликта и их воспитания в духе правовой культуры.

Цель и задачи. Цель исследования — проанализировать влияние правового воспитания на процесс и результативность медиации.

Задачи: 1 обзор теоретических подходов к правовому воспитанию и медиации;

2 разработка модели компетенций, обеспечивающих успешную медиацию;

3 эмпирическая проверка связи между показателями правовой грамотности и качеством медиативных соглашений;

4 формулирование практических рекомендаций для образовательной политики.

Научная новизна. Интеграция подходов правового воспитания и медиативной практики с выделением конкретных компетенций и механизмов влияния, а также предложенная методика оценки влияния правового воспитания на медиативные исходы.

Теория правового воспитания: цели, методы, критерии эффективности. Классические и современные подходы к формированию правовой культуры (Schön, Kolb — опытно-рефлексивное обучение; современные исследования юридического образования и навыков).

Теория и практика медиации: роль медиатора, этапы процедуры, критерии успешности (Moore, Bush & Folger; Menkel-Meadow). Отличие медиативных подходов от судебного урегулирования.

Взаимосвязь правовой культуры и разрешения конфликтов: как правовая грамотность влияет на поведение сторон, готовность к компромиссу, соблюдение соглашений.

Образовательные модели интеграции медиативных навыков в правовое воспитание: клиники, ролевые игры, тренинги по альтернативному разрешению споров (ADR).

Теоретическая модель (схема) Предлагается модель, в которой правовое воспитание влияет на медиативный процесс через три блока:

Знания (правовые нормы, процедуры, права и обязанности) — повышают реалистичность оценок и понимание последствий.

Навыки (коммуникация, аргументация, умение вести переговоры) — улучшают качество взаимодействия.

Установки и ценности (правовая культура, уважение к процедурам, готовность к сотрудничеству) — увеличивают доверие и соблюдение достигнутых соглашений.

Методика исследования (предлагаемый дизайн)

Подход: смешанный (mixed methods) — количественный опрос + качественные интервью + анализ кейсов.

Выборка: студенты юридических и смежных факультетов ($N \approx 200$), практикующие медиаторы ($N \approx 50$), анализ 30–50 кейсов медиации в образовательных учреждениях/социальной сфере.

Инструменты:

Анкета для измерения уровня правовой грамотности (тест на знание ключевых правовых норм и процедур), шкалы оценки медиативных установок (готовность к компромиссу, уважение к правовым нормам) и самооценки коммуникативных навыков.

Стандартизованный чек-лист оценки качества медиативного процесса и результатов (наличие письменного соглашения, устойчивость соглашения через 6 мес., удовлетворённость сторон).

Полуструктурированные интервью с медиаторами о наблюдаемых эффектах правовой грамотности сторон.

Гипотезы: Н1. Более высокий уровень правовой грамотности участников коррелирует с большей долей заключённых соглашений. Н2. Наличие базовых навыков коммуникации и правовой ориентации повышает длительность соблюдения соглашений. Н3. Интеграция модулей медиативной подготовки в образовательные программы повышает стандартизированные показатели готовности к медиации у студентов.

Аналитические методы: Количественный анализ: корреляционный анализ (Pearson/Spearman), регрессионные модели для предсказания вероятности достижения соглашения и его устойчивости.

Качественный анализ: тематический анализ интервью, кейс-стади.

Контрольные переменные: возраст, предшествующий опыт участия в спорах, уровень образования.

Примерные результаты (качественный прогноз) Ожидается положительная корреляция между уровнем правовой грамотности и вероятностью достижения соглашения; особенно значимы показатели процедурной грамотности (понимание этапов урегулирования).

Студенты, прошедшие тренинги по медиации, демонстрируют улучшение навыков коммуникации и более высокий индекс готовности к компромиссу. Медиаторы отмечают, что просвещённые участники легче воспринимают процедурные решения и с меньшей частотой возвращаются к конфликту.

Обсуждение

Интерпретация: правовое воспитание создаёт «рамку смысла» — участники лучше понимают права/риски, что снижает искажения информации и повышает доверие; навыки и установки способствуют конструктивной коммуникации.

Практические следствия: включение модулей медиации и правового просвещения в школьные и вузовские программы, расширение обучения для сотрудников социальных служб и педагогов.

Ограничения: выборка, культурный контекст (результаты могут варьироваться в разных регионах), необходимость продольных исследований для оценки устойчивости эффектов.

Выводы и рекомендации: Правовое воспитание и медиация взаимно усиливают друг друга: систематическая правовая подготовка повышает шансы на успешную досудебную интеграцию методов урегулирования споров.

Рекомендации:

Включать в школьные и вузовские программы элементы медиативной подготовки (ролевые игры, клиники).

Разрабатывать стандартизированные методики оценки правовой грамотности участников медиации.

Поддерживать подготовку медиаторов с акцентом на образовательные стратегии повышения правовой культуры сторон.

Проводить дальнейшие эмпирические и продольные исследования для оценки долгосрочных эффектов.

Практическая значимость: Результаты полезны для разработчиков образовательных программ, государственных органов, внедряющих ADR, а также для организаций, практикующих медиацию.

Ограничения и перспективы дальнейших исследований необходимы продольные исследования, межкультурные сравнения и экспериментальные вмешательства (randomized controlled trials) по интеграции модулей медиации в учебные курсы.

Список рекомендуемой литературы:

1. Fisher R., Ury W., Patton B. Getting to Yes: Negotiating Agreement Without Giving In. (классика переговоров и основ медиативной логики)
2. Moore C. W. The Mediation Process: Practical Strategies for Resolving Conflict. 3rd ed. (основной учебник по медиации)
3. Bush R. A. B., Folger J. P. The Promise of Mediation: The Transformative Approach to Conflict. (подход трансформации в медиации)
4. Kolb D. A. Experiential Learning: Experience as the Source of Learning and Development. (обучение через опыт)
5. Schön D. A. The Reflective Practitioner. (рефлексивная практика, важна для обучения медиаторов)
6. Menkel-Meadow C. (работы по ADR и юридической культуре; см. статьи в журналах по разрешению конфликтов).



УДК 338.55./201.5

КИБЕРПРЕСТУПЛЕНИЯ И ТРУДНОСТИ ИХ РАСКРЫТИЯ

«Мемлекеттік-құқықтық пәндер» кафедрасының сеньор-лекторы
Мусаева Алия Январбековна
Майлибаев Эгемберди «Заң» факультетінің 1 курс студенті,
Шерхан Мұртаза атындағы Халықаралық Тараз университеті,
Қазақстан Республикасы, Тараз қ.

Андатпа.

Бұл жұмыс қазіргі қоғамның өзекті мәселелерінің бірі ретінде киберқылмысты зерттеуге арналған. Киберқылмыстардың негізгі түрлері, олардың әлеуметтік және экономикалық салдары, сондай-ақ мұндай әрекеттерді тергеу кезінде туындайтын қиындықтар қарастырылады. Желідегі анонимділік, қылмыстардың трансшекаралық сипаты, құқықтық реттеудің жеткіліксіздігі және цифрлық дәлелдемелерді жинау проблемаларына ерекше назар аударылды. Халықаралық құжаттар мен мемлекеттердің киберқауіпсіздік саласындағы ынтымақтастық тәжірибесі талданады. Жүргізілген зерттеу негізінде құқық қорғау органдарын жетілдіру және халықаралық өзара іс-қимылды нығайту қажеттілігі туралы қорытындылар жасалады.

Кілтті сөздер: киберқылмыс, қылмыс, алаяқтар, технология, проблема, Интерпол, желідегі анонимдік, киберқылмыскерлер.

Аннотация

Данная работа посвящена исследованию киберпреступности как одной из наиболее актуальных проблем современного общества. Рассматриваются основные виды киберпреступлений, их социальные и экономические последствия, а так же трудности, возникающие при расследовании подобных деяний. Особое внимание уделено вопросам анонимности в сети, трансграничного характера преступлений, недостаточности правового регулирования и проблемам сбора цифровых доказательств. Анализируются международные документы и опыт сотрудничества государств в сфере кибербезопасности. На основе проведенного исследования делаются выводы о необходимости совершенствования правоохранительных органов и укрепления международного взаимодействия.

Ключевые слова: киберпреступления, преступность, мошенники, технологии, проблема, интерпол, анонимность в сети, киберпреступники.

Annotation

This work is devoted to the study of cybercrime as one of the most pressing problems of modern society. The main types of cybercrimes, their social and economic consequences, as well as the difficulties encountered in investigating such acts are considered. Special attention is paid to the issues of anonymity in the network, the cross-border nature of crimes, the lack of legal regulation and the problems of collecting digital evidence. The article analyzes international documents and the experience of cooperation between states in the field of cybersecurity. Based on the conducted research, conclusions are drawn about the need to improve law enforcement agencies and strengthen international cooperation.

Keywords: cybercrime, crime, fraudsters, technology, problem, interpol, anonymity on the web, cybercriminals.

ВВЕДЕНИЕ

В последние десятилетия информационные технологии стали неотъемлемой частью человеческой жизни. Электронные платежи, социальные сети, дистанционное обучение, государственные сервисы – все это невозможно представить без интернета. Однако вместе с развитием цифровых технологий выросла и новая угроза – киберпреступность.

По данным Interpol, в 2022 году уровень киберпреступлений увеличился более чем на 60% по сравнению с 2019 годом. Экономический ущерб от действий киберпреступников оценивается в триллионы долларов ежегодно. Преступления в сети отличаются скрытностью, высокой степенью анонимности и сложностью раскрытия, что делает их особенно опасными.

Актуальность данной темы заключается в том, что киберпреступность развивается быстрее чем механизмы противодействия ей. Если не предпринимать адекватные меры, человечество рискует столкнуться с масштабными кибератаками на критически важные объекты – энергетику, транспорт, здравоохранение и государственные органы.

Цель исследования – анализ киберпреступлений и выявление основных трудностей их раскрытия.

ЗАДАЧИ ИССЛЕДОВАНИЯ:

1. Определить понятие и сущность киберпреступлений.
2. Изучить их основные виды и особенности.
3. Рассмотреть социальные и экономические последствия киберпреступности.
4. Проанализировать проблемы и трудности, возникающие при расследовании.
5. Оценить роль международного сотрудничества в противодействии киберугрозам.

ОСНОВНАЯ ЧАСТЬ

1. ПОНЯТИЕ И СУЩНОСТЬ КИБЕРПРЕСТУПЛЕНИЙ

Киберпреступность- это совокупность противоправных деяний совершаемых с использованием компьютерных технологий, интернета и иных информационных систем. Главная особенность таких преступлений заключается в том, что объектом посягательства становятся не только материальные ценности, но и информация, данные, цифровая инфраструктура.

Юридически понятие «киберпреступление» закреплено в Будапештской конвенции о киберпреступности (2001 году), которая рассматривает их как правонарушения, связанные с компьютерными системами и сетями.

2.ВИДЫ КИБЕРПРЕСТУПЛЕНИЙ

К основным видам киберпреступлений относятся:

- Хакерские атаки – несанкционированный доступ к компьютерным системам.
- Вредоносное ПО (вирусы, трояны, шпионские программы).
- Фишинг и социальная инженерия – обман пользователей с целью получения паролей и личных данных.
- Кража персональной информации и финансовые махинации.
- DDoS – атаки – перезагрузка серверов с целью их блокировки.
- Кибертерроризм – атаки на государственные или военные объекты.
- Незаконный оборот через «даркнет» - наркотики, оружие, поддельные документы.
- Кибербуллинг и психологическое насилие в сети.

3. Масштабы и последствия киберпреступности.

- В 2021 году в США было зафиксировано более 850 тысяч случаев киберпреступлений, ущерб составил около 7 млрд долларов.(FBI Internet Crime Report.)
- В 2022 году в Казахстане количество зарегистрированных киберпреступлений увеличилось на 45%.(По данным МВД РК)
- В 2022 году крупнейшая в истории кибератака на компанию SolarWinds затронул более 18 тысяч организаций, включая государственные структуры США.
- Последствия киберпреступлений включают: финансовые убытки, утрату персональных данных, подрыв доверия к государственным и банковским системам, угрозу национальной безопасности.

4. Трудности раскрытия киберпреступлений

1. Анонимность преступников. Применение TOR, VPN, прокси – серверов делает отследить личность преступника крайне сложно.
2. Трансграничный характер. Злоумышленники могут находиться в одной стране, а жертвы – в другой, что вызывает юридические коллизии.
3. Недостаточная правовая база. Законы не всегда успевают за развитием технологий.
4. Высокий уровень подготовки преступников. Многие хакеры имеют квалификацию на уровне профессиональных программистов.
5. Недостаток кадров и оборудования. У следственных органов не всегда есть специалисты по кибербезопасности и современное ПО.
6. Сложность фиксации цифровых доказательств. Данные могут быть быстро уничтожены или изменены.
7. Использование криптовалют. Анонимные транзакции затрудняют отслеживание финансовых потоков.

5.МЕЖДУНАРОДНОЕ СОТРУДНИЧЕСТВО.

Для борьбы с киберпреступниками необходима координация усилий государств.

- Будапештская конвенция(2001) стала первым международным документом в данной сфере.
- Интерпол создал специализированный центр по борьбе с киберпреступностью(IGCI, Сингапур).
- Европол ежегодно публикует отчет ЮОСТА, в котором анализирует киберугрозы.

- В рамках СНГ функционирует соглашения о сотрудничестве в борьбе с преступлениями в сфере информационных технологий.

ЗАКЛЮЧЕНИЕ.

Киберпреступность – это глобальная угроза, требующая системного и комплексного подхода к её предотвращению и расследованию. Она отличается высокой степенью анонимности, транснациональным характером и стремительным развитием.

Основные трудности раскрытия киберпреступлений связаны с недостаточной правовой базой, дефицитом специалистов, сложностью установления личности преступников и проблемами фиксации цифровых доказательств.

ДЛЯ ЭФФЕКТИВНОЙ БОРЬБЫ НЕОБХОДИМО:

- Совершенствовать национальное законодательство.
- Развивать международное сотрудничество.
- Внедрять современные технологии расследования.
- Готовить специалистов по кибербезопасности.
- Повышать уровень цифровой грамотности населения.

Список источников:

1. Council of Europe. Convention on Cybercrime (Budapest Convention), 2001.
2. Europol. Internet Organised Crime Threat Assessment (IOCTA), 2023.
3. Interpol. Cybercrime Annual Report, 2022.
4. Cybersecurity Ventures. Official Cybercrime Report, 2023.
5. Kaspersky Lab. IT Threat Evolution Report, 2023.
6. Журавлев С. В. Киберпреступность и проблемы её раскрытия. Москва, 2021.
7. Комитет национальной безопасности Республики Казахстан. Отчёт о состоянии кибербезопасности, 2022.



Құрметті профессор-оқытушылар, докторанттар, магистранттар!

ХТУ Жаршысы Республикалық ғылыми-көпшілік журналының 2025 жылдың шілде-тамыз-қыркүйек айында шығатын келесі санына төмендегі ғылыми бағыттарға сәйкес келетін мақалалар қабылданады:

- Жаратылыстану ғылымдары, технология;
- Экономика;
- Педагогика;
- Тарих;
- Құқық;
- Филология.

Мақаланы жарыққа шығару үшін төмендегідей талаптарға сәйкес болуы қажет:

1. Мақала өзекті, ғылыми тұрғыдан жаңа және практикалық жағынан маңызды болуы тиіс. Авторлар ғылыми нәтижелердің анықтығы мен маңыздылығына, сондай-ақ жұмыстардың ғылыми мазмұнының өзектілігіне жауап береді. Плагиатқа жол берілмейді.

2. Мақала мәтіні 5-7 парақ көлемінде Times New Roman, кегль - 12, жоларалық 1 интервалмен жазылуы керек.

3. Парақтың параметрі: жоғарғы және төменгі – 20 мм, сол – 30 мм, оң – 15 мм, азат жол – 1 см.

4. Сол жақ жоғары бұрышында міндетті түрде УДК (ӘӨЖ) индексі қойылуы тиіс.

5. Бір жолдан кейін ортасынан баяндама тақырыбы БАС ӘРІПТЕРМЕН (қою шрифтпен) жазылуы керек.

6. Баяндама тақырыбы астына, бір жолдан кейін – парақ ортасында жай әріптермен автор (лар) - дың аты-жөні жазылуы керек (қою шрифтпен), академиялық дәрежесі, лауазымы.

7. Тақырыптың астына жұмыс істейтін мекеменің толық аты, мекен-жайы (қою шрифтпен) көрсетіледі.

8. **Түйіндемеде (Резюме)** – үш тілде (қазақ, орыс, ағылшын) мақала авторы қозғап отырған басты идеяның қысқаша мазмұны мен бағыт-бағдары сипатталуы қажет (70-100 сөз). **Түйіндемеде тақырып үш тілде жазылуы тиіс.** Сонымен қатар ұсынылған жұмысқа қатысты **түйін сөздер** берілуі керек.

10. Бір интервалдан кейін мақала мәтіні жазылуы керек.

11. Әдебиеттер тізімі еңбекте көрсетілу тәртібіне қарай мақаланың соңында жазылады. Сілтеме ретінде берілген мәтінде тік жақшаның ішінде әдебиеттер тізіміндегі нөміріне сәйкес нөмірмен көрсетіледі. (Үлгі: Сілтеме [1, с. 11]. Әдебиет 1. Сейітбаев М.С. Ұлы Жібек жолы бойындағы қалалардың тарихи географиясы А., Ғылым, 1999. – 284 б.).

12. "ІТІ Жаршысы" журналы жылына 4 рет, яғни 3 айда 1 рет шығады. Журналдың кезекті нөміріне мақала берудің шекті мерзімі-журнал шыққанға дейін 1,5 ай бұрын беріледі.

13. Мақала мақұлданғаннан және журнал нөміріне енгізілгеннен кейін мақала жарияланғаны үшін төлем жүргізіледі. Авторға төлем туралы деректемелері бар хат жіберіледі. Егер төлемді ұйым жүргізсе, бізге шарт жасау үшін ұйымның деректемелерін жіберу қажет. "ІТІ Жаршысы" журналында мақала жарнасы 3500 теңге

Ескерту: Мақаланың мазмұнына автор (лар) жауап береді. Ғылыми-редакциялық алқасы мақаланы жариялау (жарияламау) немесе кейінге қалдыру құқығын өзіне қалдырады. Жарияланбаған мақалалар кері қайтарылмайды және оларға пікір жазылмайды.

Мақала manibekkyzy@mail.ru корпоротивтік поштасы арқылы қабылданады немесе ХТИИ Ғылыми жұмыстар және халықаралық байланыстар басқармасына 202 кабинетке (Желтоқсан, 69 «Б») өткізе аласыздар.

Журналда жарияланған мақалалардың стиліне, мазмұнына, грамматикалық қателеріне редакциялық алқа мүшелері жауап бермейді.

Шартты б.т. 11,9. Есепті б.т. 12
Таралымы 40 дана. Тапсырыс № 90

ХТИИ баспаханасы,
080000, Тараз қ, Жамбыл даңғылы, 73А

Уважаемые преподаватели, докторанты, магистранты!

В следующем номере Республиканского научно-популярного журнала "Вестник ХТУ", выходящем в июль-август-сентябрь 2025 года, принимаются статьи, соответствующие следующим научным направлениям:

- Естественные науки, технологии;
- Экономика;
- Педагогика;
- История;
- Право;
- Филология.

Для публикации статьи необходимо соответствовать следующим требованиям:

1. Статья должна быть актуальной, научной и иметь новизну практического значения. Авторы несут ответственность за достоверность и значимость научных результатов, а также актуальность научного содержания работы. Плагиат не допускается.

2. Текст статьи должен быть написан в объеме 5-7 листов Times New Roman, кегль - 12, с межстрочным интервалом 1.

3. Параметр листа: верхний и нижний – 20 мм, левый – 30 мм, правый – 15 мм, абзацный отступ-1 см.

4. В левом верхнем углу обязательно должен быть проставлен индекс УДК (УДК).

5. Через одну строку по центру заголовок доклада должен быть написан прописными буквами (жирным шрифтом).

6. Под заголовком доклада, после одной строки – в центре листа должны быть написаны инициалы автора (ов) простыми буквами (жирным шрифтом), академическая острепенность, должность.

7. Под заголовком указывается полное название, адрес (жирным шрифтом) учреждения, в котором он работает.

8. Резюме (Резюме) – на трех языках (казахский, русский, английский) должно содержать краткое содержание и описание основных идей, затрагиваемых автором статьи (70-100 слов). В резюме тема должна быть изложена на трех языках. Также должны быть даны ключевые слова, относящиеся к предлагаемой работе.

10. Через один интервал должен быть написан текст статьи.

11. Список литературы излагается в конце статьи в зависимости от порядка изложения в труде. В тексте, приведенном в качестве ссылки, в квадратных скобках указывается номер, соответствующий номеру в списке литературы. (Образец: ссылка [1, с. 11]. Литература 1. Сейтбаев М. С. историческая география городов вдоль Великого Шелкового пути А.: наука, 1999. – 284 С.).

12. Журнал «ИТИ Жаршысы» выходят 4 раза в год, т.е. 1 раз в 3 месяца. Предельный срок подачи статьи в очередной номер журнала – за 1,5 месяца до выхода журнала

13. Оплата производится за публикацию статьи после одобрения статьи и включения в номер журнала. Автору высылается письмо с реквизитами об оплате. Если оплату производит организация, необходимо нам отправить реквизиты организации для составления договора. Стоимость за публикацию одной статьи в журнале «ИТИ Жаршысы» составляет 3500 тенге.

Примечание: за содержание статьи отвечает автор (ы). Научно-редакционная коллегия оставляет за собой право на публикацию (неразглашение) или отсрочку статьи. Неопубликованные статьи не подлежат отзыву и рецензированию.

Статьи принимаются по корпоративной почте manibekkyzy@mail.ru или могут быть переданы в управление научно-исследовательских работ и международного сотрудничества МТИИ, кабинет 202 (ул. Желтоксан, 69 «Б»).

Члены редакционной коллегии не несут ответственности за стиль, содержание, грамматические ошибки статей, опубликованных в журнале.

Условные п.л. 11,9, расчетные п.л. 12

Тираж 40 экз. Заказ № 90

Dear teachers, doctoral students, undergraduates!

In the next issue of the Republican popular Science magazine "Vestnik HTU", published in July-August - September 2025, articles corresponding to the following scientific directions are accepted:

- Natural sciences, technologies;
- Economy;
- Pedagogy;
- History;
- Right;
- Philology.

To publish an article, you must meet the following requirements:

1. The article should be relevant, scientific and have a novelty of practical significance. The authors are responsible for the reliability and significance of scientific results, as well as the relevance of the scientific content of the work. Plagiarism is not allowed.

2. The text of the article should be written in the volume of 5-7 sheets of Times New Roman, size - 12, with a line spacing of 1.

3. Sheet parameter: upper and lower - 20 mm, left - 30 mm, right - 15 mm, paragraph indentation - 1 cm.

4. The UDC index (UDC) must be affixed in the upper left corner.

5. After one line in the center, the title of the report should be written in capital letters (bold).

6. Under the title of the report, after one line – in the center of the sheet should be written the initials of the author (s) in simple letters (bold), academic degree, position.

7. Under the heading, the full name, address (in bold) of the institution in which he works is indicated.

8. Summary (Summary) - in three languages (Kazakh, Russian, English) should contain a summary and description of the main ideas touched upon by the author of the article (70-100 words). In the summary, the topic should be presented in three languages. Keywords related to the proposed work should also be given.

10. The text of the article should be written after one interval.

11. The list of references is set out at the end of the article, depending on the order of presentation in the work. In the text given as a reference, the number corresponding to the number in the list of references is indicated in square brackets. (Sample: link [1, p. 11]. References 1. Seitbayev M. S. Historical geography of cities along the Great Silk Road A.: nauka, 1999. - 284 p.).

12. The magazine "ITII Zharshysy" is published 4 times a year, i.e. 1 time in 3 months.. The deadline for submitting an article to the next issue of the journal is 1.5 months before the publication of the journal

13. Payment is made for the publication of the article after the approval of the article and inclusion in the issue of the journal. A letter with payment details is sent to the author. If the payment is made by an organization, it is necessary to send us the details of the organization for drawing up the contract. The cost for the publication of one article in the journal "ITII Zharshysy" is 3500 tenge.

Note: the author(s) is responsible for the content of the article. The Scientific Editorial Board reserves the right to publish (non-disclosure) or postpone the article. Unpublished articles are not subject to review and review.

Articles are accepted by corporate e-mail manibekkyzy@mail.ru or they can be transferred to the department organization of scientific research and international cooperation of ITII office 202 (Zheltoksan str., 69 "B").

Members of the editorial board are not responsible for the style, content, grammatical errors of articles published in the journal.

Conditional p. L. 13. calculated P. L. 14

Edition of 40 copies . Order No. 90

Printing house of ITII,
080000, Taraz, Zhambyl Avenue, 73A.