

ҚАЗАҚСТАН РЕСПУБЛИКАСЫ БІЛІМ ЖӘНЕ ҒЫЛЫМ МИНИСТРЛІГІ
ШЕРХАН МҰРТАЗА АТЫНДАҒЫ ХАЛЫҚАРАЛЫҚ ТАРАЗ ИННОВАЦИЯЛЫҚ ИНСТИТУТЫ



International Taraz
Innovative Institute
named after Sherkhan Murtaza



ITI ЖАРШЫСЫ

РЕСПУБЛИКАЛЫҚ ҒЫЛЫМИ-КӨПШІЛІК ЖУРНАЛ

№3 (58);
шілде-тамыз-қыркүйек
2024 жыл





International Taraz
Innovative Institute
named after Sherkhan Murta

МАЗМҰНЫ

ЖАРАТЫЛЫСТАНУ ҒЫЛЫМДАРЫ, ТЕХНОЛОГИЯ

БАС РЕДАКТОР	СЕЙТБАЕВ Қ.Ж., АЛМАТ НӘМИРА	
Е.Б. Саурықов	Қазақстанда интродукцияланған інжір сорттарының	4
Н.Ж. Муслимов	агробиологиялық сипаттамасы	
М.Н. Сарыбеков	СЕЙТБАЕВ Қ.Ж.	
М.А. Баяндин	Жамбыл облысы жағдайында таралған жаңғақ дарактарының	10
	әртүрлілігі	
	АЙТЕКОВА К.У	
	Аса өзенінің антропогендік ластануы	14
РЕДАКЦИЯЛЫҚ	АМАНАЛЫ АЙДАНА МЕДЕТҚЫЗЫ, ЖӘДІГЕР	
АЛҚА	НҮРЖАН ЖӘДІГЕРҰЛЫ	
М.М. Әбутәлипов	Ірі кара малындағы іріңді пододерматиттің таралуы және емдеу	19
Г.М. Муханмедярова	ерекшеліктері	
Д.Д. Сәтбеков	ЖӘДІГЕР НҮРЖАН ЖӘДІГЕРҰЛЫ, АМАНАЛЫ	
	АЙДАНА МЕДЕТҚЫЗЫ, АМИРОВА МАРЖАН	
	АСАНҚЫЗЫ, ИСМАИЛОВ АДЛЕТ АДИБЕКОВИЧ	
	Сиырлардың төлдегеннен кейінгі іріңді - катаралды	24
	эндометритімен кешенді емдеу	
	МАРАЛБАЙ МАРЖАН СЕРІКҚЫЗЫ	
	Тамақ өнеркәсібі кәсіпорындарында сапа жүйелерін	29
	сертификаттау	
АЛҚА МҮШЕЛЕРІ	ОМАРОВ АШИРХАН ЖАНБЕКОВИЧ, КАРБОЗОВА	
А.Б. Абдуалы,	ИНДИРА АСҚАРБЕКОВНА, МАЙКОН Н.Ж	
Ж.Т. Сүлейменов,	Разработка программ на языке PYTHON для графической	33
А.С. Кадырова,	интерпретации точечных отображений	
А.Е. Құдайбергенов,	ОНГАРБАЕВА М.Б., ЕРМАНОВА Г.Б., ШОМАЕВА Г.К.	
Г.Қ. Құлабекова,	Жапшай білім беру ресурстарын жасау технологиясы мен оған	39
Н.П. Буюклиев	қойылатын талаптар жүйесі	
(Болгария),	ШОМАЕВА Г.К., ЕРМАНОВА Г.Б.	
Ж. Абдула,	Создание Интерактивных и Иммерсивных учебных материалов	43
М.Н. Немеребаев,	для онлайн-курсов	
Қ.Ө. Тамабаева,	М. ЖҰМАБАЕВ, И. АЙТБАЕВА, А. ЖЕКСЕНХАН	47
В.А. Арыстанғалиева,	Прямоугольный слоистый цилиндр	
М.М. Молдахметов,	РЕКЕЧИНСКИЙ АНДРЕЙ ВЛАДИМИРОВИЧ	
А.С. Құрманбекова,	ЕРМЕКОВА ОМАРОВА ДИНАРА СЕРИКБАЕВНА	
Т.Б. Нурбеков,	АЙНУРА САЙЛАНБЕКОВНА	51
М.Н. Нұрғабылов,	Физико-Химические свойства нефтебитумных пород	
Ж.А. Қуатбеков,	К. С. ТАУКЕБАЕВА, С.Б. ШОКАЛАҚОВА	
Н. Асқарбекқызы	Аяқ киімнің көлемді формасын қалыптастыру және	55
А.Б. Шырақбаев	бөлшектерді автоматты құрастыру әдісі	
М.Б. Онгарбаева		
Т.Ю. Аманов		
(Өзбекстан),		
А. Сарыбаев		
(Қырғызстан)		
А. Каплин		
(Ресей),		
А.Р. Соколовский		
(Ресей)		
	ЭКОНОМИКА	
	М.А. БАЯНДИН, А.М. КУРМАНОВ, А.П. КОВАЛЬ, А.Б.	
	БЕКМАГАМБЕТОВ, Г.Д. БАЯНДИНА	
	Келеңсіз оқиғалардың қауіпін азайтатын алдын алу	59
	бағдарламаларының үлгісі туралы	
	ИСАҚОВ Ғ.Ж.	
	Кәсіпорынның қаржылық стратегиясын талдау	64
	ИСАҚОВ Ғ.Ж., ЖАРМУХАМБЕТ Э.Қ.	
	Адам капиталы экономикалық өсудің инновациялық факторы	67
	ретінде	

Журнал Шерхан Мұртаза атындағы Халықаралық Тараз инновациялық институтының құрылтайшылығымен қазақ, орыс және ағылшын тілдерінде үш айда бір рет жарыққа шығады.	ЕСПЕРОВ ЕЛДОС ИЗБАСАРОВИЧ, АСҚАР БЕКНАЗАР АСҚАРҰЛЫ, АЙТБАЕВА ДИЛЬДА Учет криптовалют: проблемы и решения в РК КУАТБЕКОВ Ж.А. Қазақстан Республикасының әлеуметтік саясаттын жетілдіру бойынша мемлекеттің қызметтің бағыттары МАХАШЕВА Ж.А., УМИРЗАКОВА Н.Т. Кәсіпкерлік деңгейде әлеуметтік-еңбек қатынастарын басқарудың кейбір аспектілері ЖУАНЫШЕВА Б.Қ., КАРИМ А.С. PR-кампанияларындағы жарнаманың тиімділігі ZHANTAEVA G. M., SARKULOVA ZH. Environmental accounting and audit ЖАНТАЕВА Г. М., САРКУЛОВА Ж.Ж., ЕСЕНАЛЫ Ж. Ақша ағымдарын басқару жүйесі	69 74 79 82 84 89
Қазақстан Республикасы, Ақпарат және Қоғамдық даму министрлігі, Ақпарат комитеті Мерзімді баспасөз басылымын, ақпарат агенттігін және желілік басылымды қайта есепке қою туралы № KZ34VPY00065377 нөмірімен 24.02.2023 жылы берілген.		

ПЕДАГОГИКА

ЕЛУБАЕВА РАХАТ САЙЛАУБЕКОВНА МОМБЕКОВА СЫМБАТ БАҚЫТЖАНҚЫЗЫ ҚАДІРОВА ЕРКЕНАЗ БОЛАТБЕКҚЫЗЫ Қиын мінезді балалармен жұмыс жүргізудің педагогикалық-психологиялық негіздері ЕЛУБАЕВА РАХАТ САЙЛАУБЕКОВНА, ПІРӘЛІ ФАТИМА ЕЛУБАЙҚЫЗЫ, ҚАДІРОВА ЕРКЕНАЗ БОЛАТБЕКҚЫЗЫ Білім алушылардың мотивациясын қалыптастыру ЕЛУБАЕВА РАХАТ САЙЛАУБЕКОВНА, СМАНОВА УЛДАНАЙ КАЛДЫБАЕВНА, РЗАТАЙ АЙНҮР ҚУАТҚЫЗЫ Инклюзивті білім берудің зерттелу жайы БУХАРБЕКОВА БАҚЫТ ТАУЕКЕЛОВНА Рефлексивті есеб АМАНОВА ІҢҚӘР Мектепке дейінгі педагогикалық әдіснамасын зерттеу әдістері ТАНАЕВ КОНЫСЖАН ТОЛЕБАЕВИЧ, КАСЫМОВА АСЕЛЬ ДЖЕНИСОВНА Шығыс жекпе-жек спорт түрінің дамуы. УРАЗОВА ГУЛЬМИРА МУРАТБЕКОВНА, БЕКБЕРГЕНОВА МАЙРА НУРЛАНОВНА Модель готовности педагога по физической культуре к работе в условиях инклюзивного образования ТАНАЕВ КОНЫСЖАН ТОЛЕБАЕВИЧ, САРМАНТАЙ Б.Е. САТЕН Т.Б. Жүзуді оқытудың теориясы мен әдістемесін зерделеу П.С. ДЖЕКЕНОВ, Ж. Б. САРСЕНОВ Тәуелсіз Қазақстандағы волейболдан ерлер командаларының жетістіктері ЕСМАХАН БЕРІК ҒАБИТҰЛЫ, СУИНДИКОВА АСЕМА Боксшылардың тактикалық дайындығының ерекшеліктері ЕСМАХАН БЕРІК ҒАБИТҰЛЫ, ИНКАРБЕКОВА ЖАНЕРКЕ 15-17 жас аралығындағы боксшылардың тактикалық даярлау әдістемесінің ерекшеліктері ТАНАЕВ КОНЫСЖАН ТОЛЕБАЕВИЧ, ТӨЛЕБАЙ АЛЬБИНА ҚОНЫСЖАНҚЫЗЫ	96 100 104 108 114 118 121 124 127 131 134
--	--

Мунай –Тай спорт түрінің Қазақстанда дамуы	137
ТАНАЕВ КОНЫСЖАН ТОЛЕБАЕВИЧ	
Қазақстанда ушу жаттығулары жиынтығы	141
П.С. ДЖЕКЕНОВ, Г.М.УРАЗОВА	
Қазақстандағы волейболдың даму тарихы	144
П.С. ДЖЕКЕНОВ, Г.М.УРАЗОВА	
Жеңіл атлетикалық снарядтардың қашықтығына әсер ететін факторлар	149
ДЖЕКЕНОВ ПАХЫТ СУЛЕЙМАНОВИЧ, СУЛЕЙМАНОВ ОЛЖАС ПАХЫТҰЛЫ	
Жоғары оқу орындағы дене шынықтырудың ерекшеліктері	154

ТАРИХ

МЫРЗАБЕКОВ ДЖАМБУЛ ЕРГАРАЕВИЧ, БЕЙБИТОВ НУРБЕК ЖОЛДАСАЛИЕВИЧ	
РАХ MONGOLICA и Великий шелковый путь	159
ШОРАБАЕВА НАЙЛА ДУЙСЕНОВНА	
Өлкетану бағыты бойынша жобалау және зерттеу жұмыстарын ұйымдастыру мүмкіндіктері	166

ҚҰҚЫҚ

КУАНЫШЕВА ИНДИРА КИРИМЖАНОВНА, ЖАРЫЛҚАСЫМ АҚБОТА	
Қазақстанда ювеналды әділет қалай жұмыс істейді?	168
БЕКТҰРҒАНОВА РАЙХАН ШУБАЙҚЫЗЫ, БАҚТЫХОЖАЕВ ЖАНҒАЛИ ЖҰМАҚАДЫРҰЛЫ	
Адам құқықтарын қорғау –еліміздің басты міндеті	173
АРҒЫНБАЙ ИНАБАТ МӘДЕШҚЫЗЫ, ЖАРЫЛҚАСЫМ АҚБОТА НУРЖАНҚЫЗЫ, АРГИНБАЕВА МАКПАЛ МАДЕШОВНА	
Жастар арасында қылмыстық құқық бұзушылықтың алдын алу бойынша құқық қорғау органдарының жұмысын жетілдіру	177
МУСАЕВА АЛИЯ ЯНВАРБЕКОВНА, ТАСЫБАЕВА МАДИНА	
Анализ юридических информационных услуг: информационные процессы в области права	180
АКИМБАЕВА АЙНУР АЛИМХАНОВНА, ЕСІРКЕП ЛАУРА	
Кәмелетке толмаған балаларға қарсы зорлық - зомбылықтың алдын алу	184
ИЛЬЯСОВА ИНДИРА САМИДИНОВНА, АЛДАБЕРГЕН АЙДАНА ЕРКІНҚЫЗЫ	
Қазақстан Республикасының азаматтардың конституциялық құқықтарының бірі кәсіпкерлік еркіндік құқығын қамтамасыз ету мен қорғаудың кейбір жолдары	186

ЖАРАТЫЛЫСТАНУ ҒЫЛЫМДАРЫ, ТЕХНОЛОГИЯ**УДК: 330:635.1****Қазақстанда интродукцияланған інжір сорттарының агробиологиялық сипаттамасы**

Сейтбаев Қ.Ж., а.-ш.ғ.к., <https://orcid.org/my-orcid?orcid=0000-0001-5692-0592>
«Шерхан Мұртазы атындағы Халықаралық Тараз инновациялық институты» мекемесі,
Тараз қаласы, Желтоқсан көшесі, 69б, Қазақстан Республикасы, Kuandik_1960@mail.ru
Алмат Нәміра., Агро-Эко-23-1 тобының студенті

Аннотация: Мақалада інжір өсімдігінің коллекциялық зерттеу нәтижелеріндегі интродукцияланған сорттарға сипаттама берілген. Соның ішінде ең құнды сорттар жылыжай жағдайында өсірудің және сорттың бейімделу қасиеттері анықталған.

Кілт сөздер. Өнімділік, дәмдік қасиеті, бейімделу, екі өнім беру.

Резюме: В статье описаны интродуцированные сорта по результатам коллекционных исследований растения инжира. Среди них наиболее ценные сорта выращиваются в тепличных условиях и определены адаптационные свойства сорта.

Ключевые слова. Продуктивность, вкусовые качества, интродукция, получение двух урожаев.

Summary: The article describes introduced varieties based on the results of collection studies of the fig plant. Among them, the most valuable varieties are grown in greenhouse conditions and the adaptive properties of the variety are determined.

Keywords. Productivity, taste, introduction, obtaining two harvests.

Інжірдің отаны-Кіші Азия. Інжір- тұт тұқымдасына жататын субтропикалық жеміс. Інжір өсімдігі Орта Азияда, Оңтүстік Қазақстанда, Қырымда, Кавказда, Молдовада және Ресейдің Краснодар өлкесінде таралған. Сондай ақ Түркияда, Алжирде, Еуропаның оңтүстігінде және АҚШ та үлкен аумақтарда өсіріледі. Табиғатта Жерорта теңіз жағалауында, Кіші Азияда, Иранда, Солтүстік Батыс Үндістанда өсіреді. Інжір өте көне мәдени өсімдік (Азияда 5000 жыл, Еуропада 2000 жыл).[1,2]

Ficus carica (Желтый инжир).- Тамыры жақсы дамыған, сүтті шырынды ағаш. Аталығын капфирикус, аналығын фиг деп атайды. Жаздың ыстығына өте төзімді келеді. Ылғалды жақсы көреді. Топырақ талғамайды.

Інжір жемісінің құрамында 10-28% дейін, ал кептірілгенде 86% қант, 0,22-0,59% органикалық қышқылдар, А, С және V дәрумендері, минералды тұздар (фосфор, магний, кальций, темір) өте шипалы қасиетке ие.Інжір жемісінен джем, шырындар дайындалады. Кептірілген және өңделген өнімдерді ұзақ уақыт сақтауға және алыс жерлерге жіберуге болады. інжір тұқымдасы 600-ден астам түрді қамтиды. Олар негізінен тропикалық, кейбір субтропикалық елдерде және қалыпты климаты бар ендіктерде өседі. Кавказ, Қырым және Орта Азия тауларының жартысы ашық беткейлерінің арасында жабайы өсетін інжір (*P. Сариса*) солардың қатарына жатады.

Бағбандар мен диқандарға агротехникалық шараларды дер кезінде жүргізу, қолда бар ресурстарды, минералды және жергілікті тыңайтқыштарды және суару режимін бұзбай, климаттық жағдайлардың күрт өзгеруі жағдайында өсіру технологиясын дұрыс және тиімді пайдалану бойынша жұмыстар жасау керек. жаңа інжір ағаштарын құру, көшеттерді отырғызу және күтіп баптау бойынша агротехникалық шараларды уақтылы және сапалы орындауға байланысты міндеттерді жасау керек.

Інжір бір үйлі, кейбір түрлері екі үйлі болып келеді. гүлі кішкентай, біртекті алмұрт тәрізді гүлшоғыр түзеді, жапырағы қолтығынан өседі. Мұндай жабық інжір гүлі сикония деп аталады. Гүлді аралар тозаңдандырады. Бірақ Орта Азияда егілген інжірдің барлық сорттары тозаңданбай жеміс береді. Бұл процесс партеногенез деп аталады. Тоzaңданбай пайда болған інжір жемісінің тұқымдары жақсы өнбейді. Інжір бір маусымда екі өнім береді.

Алғашқы өнім маусым – шілде айларында өткен жылдың күзінде пайда болған бүршіктерден алынады. Екінші өнім беретін бүршіктер маусым айынан бастап тиісті жылдың өсу кезеңінде пайда болған бұтақта, жапырақтардың қолтығында пайда болады. бұтақ түбінде пайда болған өркендер ерте жеіске айналады, ал жеемістер бұтақтың басына қарай бірінен соң бірі пісе бастайды. бір жылдық бұтақтарда жеміс беріп, піскен кезең 75-85 күнді құрайды. Жапырақтары көбіне 3-5 бөлікті, пішіні мен өлшемі өтә әртүрлі болып келеді. Бір бұтақта тілінген жапырақтармен қатар 3-тен 5- ке дейін, тіпті 7-ге дейін тілінген жапырақтарда кездеседі. Інжірдің бұтасы мен піске бұтағы 12-15 градус суыққа шыдайды. бірақ -16 градус суықта көпжылдық бұтақтары зақымданады, - 18 градуста көмілмеген інжір бұтасына тамыр мойнына дейін суық тиеді. Сондықтан інжір бұталары қазаның екінші жартысынан қарашаның бірінші онкүндігіне дейін көміледі.

Көктемде інжір бұталары шамамен сәуір айының бірінші он күндігінде ашылады. бұл жағдайда інжірдің қыста зақымданған және кесілген бұталары жұлынып, бұталар көтеріліп, астына қазық қойылады. Кеш ашылса, өнімділігі төмендейді. Інжір ағашының биіктігі 3-8 м, бұтақтары қалың, жайылған, сабақтарының, жапырақтары мен жемістерінің сүтті шырыны болады. Жапырақтары ірі, үлкен, 3-7 түкті, кейде бүршіксіз, қара жасыл, астыңғы жағында түктері бар. Ол жылына екі рет гүлдейді. Ұсақ дара жынысты гүлдері бластофагтар арқылы тозаңданады, ал кейбіреулері тозаңданбай (партеногенез) және тұқымсыз жеміс береді. Жемісі құрамында 20-30 пайыз қант, 0,5-4,2 пайыз пектиндік заттар, 3,4-7,4 пайыз клетчатка, 0,1 пайыз дейін органикалық қышқылдар, каротин, кальций, темір, фосфор және басқа элементтер бар.

Інжір негізінен бір жасар піскен қаламшалар арқылы көбейеді. 2-3 жылда жеміс беруге кіріседі және 7-10 жылда толық өнімге кіреді, жеміс беру мерзімі 50-60 жыл, 150-200 жылға дейін өмір сүреді. Бір түбі 15-35 кг жеміс береді. Інжір бір маусымда 2 рет өнім береді. Бірінші өнімі әлдеқайда аз және маусым шілде айларында тұтынуға болады, екіншісі тамыз айында пісе бастайды.) .[3,4].

Ш.Мұртаза атындағы Халықаралық ТАраз инновациялық институтының Агробиологиялық ғылыми зерттеу орталығының тәжірибе телімдерінде егілген сорттардың қысқаша сипаттамасын береміз.

Өзбекстанның сары інжірі. Оңтүстік Қазақстанның жеке шаруа телімдерінде өсіріледі. Ағашы күшті өседі, бұтақтары тармақталған, жемісінің мөлшері 40-80 г, пішіні дөңгелек жалпақ, жеміс жолағы қысқа, қабығы сарғыш лимон түсті. Жемістің құрамында 14-18 пайыз қант кептірілген жемісінде 61 пайыз қант болады. Өнімділігі орташа, бір бұтадан 25-50 кг өнім алынады, 3 ші жылдан бастап өнімге кіре бастайды, негізінен жемісі шілденің соңы – тамыз айларының ортасынан бастап пісе бастайды.

Інжір бұталары суыққа төзімсіз болғандықтан, республиканың топырақ климаттық жағдайында қыста көміліп, көктемде ашылады. Інжір топырақтың ылғалдылығына өте талапшаң және ылғалды жақсы көреді.

Қыста көмудің алдында бүкіл дене мүшесін топырақпен көмуге ыңғайлы болу үшін қатар бойымен бір жағына иіледі.

Інжір өсімдігі ауаның ыстықтығына талапшаң және суды көп талап етеді. отырғызылғаннан ейн бірінші жылы гектарына 450-500 м.куб. мөлшерінде 12-17 рет, сәуірде, мамырда, қыркүйекте 2-3 рет, қазанда 1 рет суарылады. Вегетация кезеңінің екінші және үшінші жылдарында 10-12 рет суарылады, яғни наурыз, сәуір айларында бір реттен, мамыр, маусым, шілде, тамыз айларында 2 рет, қыркүйек және қазан айларында 1 рет су қойылады. Суру мөлшері гектарына 600- 700 м.куб. га.

Інжір өсімдігі тыңайтқышта фосфор мен калий тыңайтқыштарында күзде қолданған жөн, өйткені олардың әсері ұзақрақ болады, ал топырақ жетелікті ылғалды болған кезде, айына 8-10 см топыраққа сіңіп барады. Азотты тыңайтқыштар ерте көктемеде өсу кезеңінде және түйіндердің пісіп жетулуі кезінде берілсе, өсімдікке сіңіу жылдамдығы жоғары болады. інжір өсіру технологиясы бойынша 4-5 жасар інжір бақтарына азот-120 кг/га, фосфор-90 кг/га, калий-60 кг/га таза күйінде, 10 тонна көң беріледі.

Отырғызуға ұсынылған сорттардан Озбекстанның сары інжірі жергілікті сорты болып табылады. Бұл сорт елімізде 1973 жылдан бастап егуге рұқсат етіліп

Қазақстан республикасында пайдалануға ұсынылған селекциялық жетістіктердің мемлекеттік тізбесіне енгізілген. қазіргі кезде Республикамыз бойынша тек осы сорт егуге ұсыныс беріліп аудандастырылған. Ағашы күшті өсетін, бұтақтары тармақталған, жеміс мөлшері -40-80 г, пішіні дөңгелек- жалпақ, жеміс жолағы қысқа, сарғыш лимон түстес. Жемісінің құрамында 14-18 пайыз қант, кептірілгенде 61 пайыз, қышқыл-0,12 пайыз болады.

Кадота – ең жақсы інжір сорты. Жемісі орташа өлшемді, алмұрт тәрізді, сары түсті. Жемісінің етінің түсі ашық қоңыр, тәтті дәмі бар. Жеміс құрамындағы қанттың мөлшері 23-24% ды құрайды. Ал ептірілгенде 70-73% ға дейін жетеді. Жылына екі рет, бір дарақтан 22-38 кг өнім жиналады. Өнімі тамыз айында піседі. піскен інжірде әдетте қант көп және қышықты аз, сондықтан олар тәтті және жақсы кептіріледі.



Медовый инжир. Mel ficus-бал інжір сорты шағын бақша ауласында өсіру үшін пайдалануға болады. Бал інжір сортын контейнерлерде шағын жылы жай кешендерінде және үй жағдайында да өсіреді. Ағашының биіктігі 2 метрден асады. Егерде өсімдіктің тәжін дұрыс қалыптастырсаңыз, биіктігі бір жарым метрге дейін сақтауға болады. Бұл сорт шағын аулаларда өсіруге қолайлы. Бал інжір сортының гүлдеу кезеңі ашық далада мамыр-маусым айлары болса жылы жай жағдайында қыркүйек – қазан айларында басталады. Жидегінің түсі ашық жасыл, жидегі дәмді және тәтті болып келеді, аязға төзімділік дәрежесі -5 градусқа дейін. бұл сорт гүлдерін тозаңдандырғыштапруды қажет етпейді.



Бал інжір сорты екі рет өнім беретін асханалық сорт. Жемістер орташа өлшемді (40-45 г) жалпақ дөңгелек. Қабығы жұқа, тығыз сары. Жапырақтары үлкен, қою жасыл түсті. Жемісі алмұрт тәрізді. Ашық қызыл. Дәмі тәтті, бл дәмі бар. Сапалы және уақтылы күтім жасағанда 80 кг дейін өнім алуға болады. бұл сорт аязға төзімді және – 20 градусқа дейінгі температураға төтеп бере алады. Саңырауқұлақтар мен вирустық ауруларға төзімді.

Инжир Далматский-Далматиялық (түрік ақ ініжірі) інжир өздігінен тозаңданатын сорт. Дақылды күту өте қарапайым. Сорт құрғақшылық пен аязға жақсы төзімді, қолайлы климаттық жағдайларда жылына екі өнім береді.



Далматиялық інжір сортының сипаттамасы:

-ағашы жайылып өседі, биіктігін кесу арқылы реттеуге болады, онтайлы биіктігін 2-3 м қалдыруға болады;

-жеміс беруі- маусымда екі рет өнім береді, маусым-шілде және қыркүйек қазан айларында. Жылы жай жағдайында қазан қараша айларында.

-жемістері алмұрт тәрізді;

Қабығының түсі- ақ дақтары бар сары;

-жемісінің салмағы- 130-180 г, алғашқы өнімі үлкен болып келеді.

-еті-қызыл, шырынды.

Дәмі- жағымды қышқылдық дәмі бар тәтті інжір;

жеміс беруі- үшінші жылы өнім бере бастайды, жылы жай жағдайында бірінші жылы өнім бере бастады.

-аязға төзімділігі- -15 градусқа дейін.

-ашық жерде өсіру ерекшелігі- аймақтың климат жағдайына байланысты сәуір мамыр айларында.

-суаруы- қалыпты.

Далматиялық інжір сорты адамға қажетті дәрумендер мен калийге бай. Оларды жаңа піске, кептірілген немесе қыста жеуге болады.

Ficus Chicaginiensis hardy Инжір чикаго харди—інжірдің ерте сорты Чикаго Харди қысқы төзімділігімен, ерте жеміс берумен және тамаша дәмімен сипатталатын жапырақты ағаш. Гүлдері сары. Жапырақтары ашық жасыл. Жемістері күлгін – қоңыр түсті, жаздың басында және аяғында биіктігі 3 м-дейін өседі. Қыста арнайы жабынмен жабылмаса суықтан қатты зақымданады, бірақ тамырынан қалпына келтіріліп, сол маусымда жеміс береді.



Fig wuhan Инжір Вухань-Ухань інжір сорты Қытайдың Ухань деген жерінен шыққан. Жемісі орташа және үлкен пішінді, еті күлгін түсті ашық түсті шырынды болып келеді. Өздігінен тозаңданады.

Инжір Брунsvик. Fig Brunsvicensis-брунsvик інжір сорты- аязға төзімді. Ағаш денесі -28 градусқа дейінгі суыққа төзімді. Өздігінен тозаңданады. ол бір маусымда екі рет жеміс береді. Ағашының биіктігі 2 м жетіуі мүмкін, жапырақтары ашық, шырынды және әртүрлі геометриялық пішінге ие. Салмағы 100 граммға дейінгі жемістері сыртқы түрі бойынша ұзын пиязға ұқсайды. Еті жұмсақ, ашық жасыл, еті таңқұрай қызғылт, қантты, дәмі өте жағымды.

Сорт – аязға төзімді, жоғары өнімді, жазда және күзде екі рет өнім береді. Сорт аязға төзімділігімен ерекшеленседе қыста көму қажет болады. Жылыжай жағдайында өсіруге де болады.

Күлгін інжір (Фиолетовый инжир) - ең танымал орташа және кеш пісетін сорттардың бірі, егін жылына өнім береді. Аязға төзімділігі орташа, -20-25 градус дейін. Өнімділігі жоғары. Жеміс беру кезеңі тамыздан қарашаға дейін созылады. Инжірдің бұл түрі өздігінен тозаңданады. Жемістердің сыртқы түрі бойынша тартымды, пішіні ұзарған, қоңыр күлгін түсті. Салмағы 35-тен 75 г –ға дейін. Дәмі жағымды, тәтті. Жаңа және кептірілген түрде қолданылады.

Агробиологиялық ғылыми зерттеу орталығының жылыжай кешенінде біз інжірдің өсуін, дамуын, гүлдеуін және жеміс ссалуын байқадық. Зерттеу барсында інжі өсімдігі жылыжай кешенінде қолайлы жағдайды өсті. Негізгі бағыттар бойынша интродукция нәтижелеріне кешенді бағалау жүргіздік. Ботаникалық идентификация, өсімдік жағдайы, фенологиясы, өміршеңдігі мен болашағы, интродукцияға төзімділік.

Қорытындылай келіп Жамбыл облысы климаттық жағдайында інжірді өсіру толығымен тұрақты және перспективасы бар деп есептеуге болады.

Интродукцияланған түрдің ботаникалық идентификациясын анықтау кезінде мыналарды белгіледік:

-Жамбыл облысында интродукцияланған інжір өсімдіктерінің жапырақтарының сипаттамалары бірдей;

-енгізілген інжір бұта тәрізді, інжір діңінің қабығы ашық сұр түсті, тегіс құрылымды, тәжінің әдеби сипаттамаға ұқсас сфералық пішіні бар.

-енгізілген інжірдің жай күйін талдай келе, діңі, қалыпты дамыған, тәжі толық, қалыпты түрге тән. Зиянкестерден ауру немесе зақым жоқ, механикалық зақым жоқ.

-фенологиялық бақылауларды талдау негізінде мынандай қортынды жасауға болады, енгізілген өсімдік толық даму циклінен өткендіктен, бұл оның сәтті бейімделуін көрсетеді.

Интродукцияланған інжір биоэкологиялық көрсеткіш бойынша кешенді сипаттама жүргізу кезінде келесі нәтижелер алынды:

-өсімдік жылы жай жағдайында жақсы бейімделіп өсті,

-өркендердің өсу динамикасы жалпы ұзындығының 80 пайызын құрады.

-зерттеу кезеңінде інжір өзінің табиғи өсу формасын сақтап қалды,

-генеративті дамуды талдау кезінде интродукцияланған түрдің піске жеміс беретіндікте, сәтті бейімделген түр екені анықталды.

Нәтижелер енгізілген інжірдің толық акклиматизация дәрежесіне ие өсімдік екенін көрсетеді, бұл өсімдіктің жергілікті экологиялық климаттық жағдайларға бейімделуінің енгізу бойынша одан әрі жұмыстарымызды жалғастырамыз.

Зерттеу жұмысының практикалық маңыздылығы түсінікті, зерттеу материалдарын субтропикалық дақылдардың ассортиментін кеңейту үшін пайдалануға болады.

Пайдаланылған әдебиеттер.

1.Горницкая И.П. Интродукция тропических и субтропических растений, ее теоритические и практические аспекты; -Донецк, 1995 г. -304 с.

2.Куц Максим Александрович. Изучение особенностей адаптации интродукцента инжира в условиях Ростовской области.2019 г.-20с.

3.Арендт Н.К. сорта инжира // труды НИКит. Ботан. Сада. -1972. –Т.6.-233 с.

4.Арендт Н.К. Первичное сравнительное изучение сортов инжира: Методические указания. –Ялта. 1972. -42 с.

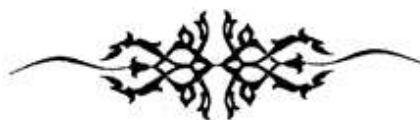

УДК:631

Жамбыл облысы жағдайында таралған жаңғақ дарактарының әртүрлілігі

Сейтбаев Қ.Ж., ауыл шаруашылығы ғылымдарының кандидаты, kuandik_1960@mail.ru, <https://orcid.org/my-orcid?orcid=0000-0001-5692-0592>

Аннотация: Мақалада Жамбыл облысы өңірінде таралған жаңғақ өсімдігінің түрлік құрамы мен интродукцияланған жаңғақ сорттарының таралуы және өнеркәсіптік мақсатта пайдалану проблемалары қарастырылған.

Аннотация: В статье рассмотрены видовой состав растения грецкого ореха, распространенного в регионе Жамбылской области, и проблемы распространения интродуцированных сортов грецкого ореха и использования в промышленных целях.

Abstract: the article discusses the species composition of the Walnut plant distributed in the region of Zhambyl region, the problems of distribution and industrial use of introduced Walnut varieties.

Қазақстан Республикасы статистика комитетінің мәліметі бойынша жаңғақ өсімдігінің жалпы ауданы 414,9 га алқапта өсіріледі. Жаңғақ ағаштарының бұл аумақта өсірілуі негізінен жеке шаруашылықтың алқаптарында таралған. 2017 жылдан бастап жаңғақтар өндірістік мақсатта белсенді отырғызылды. Жаңғақтар елімізде үлкен сұранысқа ие. Солайда болса халқымыз ТМД ды мемлеттерінің ішінде жаңғақтарды өте аз тұтынады. [1] Әріне ең пайдалы өнімді тұтыну мәдениетін көтеру керек. Отандық тамақ өнеркәсібіне де жаңғақ өнімдері керек. Өйткені елге 100 пайыз жаңғақ пен оның өңделген өнімдерін импортаймыз. Қазақстанда жаңғақ өсіру мәдениеті жақсы дамымаған. Фундук немесе орман жаңғағы еліміздің оңтүстік аймақтарында шағын бақша учаскелерінде және көбінше қоршау ретінде қолданылады.

Жамбыл облысы жағдайында азық түлікке, өнеркәсіптік өсіруге және сәндік мақсаттарға арналған жаңғақ дақылдарының асортименті шектеулі түрлері мен сорттарымен ерекшеленеді. Атап айтқанда, жаңғақ дақылдарының бірнеше түрі ғана азық түлік мақсатында пайдаланылады, ал бұл өсімдіктердің көптеген түрлері мен сорттарын айналымға таратудың нақты мүмкіндіктері бар. Мысалы, жүрек пішінді жаңғақ, қытай жаңғағы, ірі жаңғақ, тас таңғығы, Техас жаңғағы, таксон жаңғағы, қара жаңғақ, сұр жаңғақ, кәдімгі жаңғақ, манчжур жаңғағы, Калифорния жаңғағы әлемдік нарықта тамақ және ағаш өңдеу өнеркәсібінде жоғары сұранысқа ие. Манчжур жаңғағы, калифорниялық грек жаңғағы ағаш өңдеу өнеркәсібі нарығында сұранысқа ие.

Әлемдік нарықта жаңғақ өнімдеріне коммерциялық сұраныс жоғары. Демек, өсірілген жаңғақ дақылдарының жаңа түрлері мен сорттары азық түлік, аспаздық, ағаш өңдеу кәсіпорындары, коммуналдық және басқа да кәсіпорындар үшін қызығушылық тудырады. [2,3]

Жамбыл облысы жағдайында өсірудің интенсивті технологияларын әзірлеу нәтижесінде жаңа жағдайларда жаңғақ дақылдарының перспективалы сорттарын өндірістік көбейту маңызды болып табылады. Жаңғақ өсімдіктерінің түрлері мен сорттары Қазақстанның оңтүстігіндегі азық түлік, ауыл шаруашылығы, өнеркәсіп және сәндік өсімдіктердің генфондын байытуға көмектеседі. Интродукцияланған жаңғақ түрлері өсімдіктерінің көшеттері қала саябақтарын, алаңдарын көгалдандырумен айналысатын тұрғындар мен түрлі ұйымдар арасында үлкен сұранысқа ие болады.

Зерттеу материалдары мен әдістері

Біз зерттеу жұмысымызды Жамбыл облысы Ш.Мұртаза атындағы Тараз инновациялық институтының «Биология және ауылшаруашылық мамандықтар» кафедрасында экспедициялық жұмыстарында таңдап алынған жаңғақ ағаштарының жемістері алынып зерттелді. Зерттеу жұмысында жаңғақ ағашының жемісінің салмағы,

дәнінің салмағы, жемісінің үлкендігі, қабығының қалыңдығы, қабығының ажырауы, дәнінің толықтығы дәнінің түсі сияқты памологиялық сипаттамалары өлшенді.

Жаңғақ формаларына кешенді бағалауға мыналар жатады:- аязға төзімділік, өнімділікті бағалау, өнімділік өзгерісі, ауруға төзімділік, жемістерінің морфологиялық көрсеткіштері. Жаңғақ түрлерінің аязға төзімділігі вегетативтік және генеративті мүшелернің зақымдану дәрежесімен 5 балл, өнімділік бағасы форма мен сорттың биологиялық ерекшеліктеріне қарай 6 балл, өнімділігінің өзгеруі 3 балл, ауруға төзімділігі 4 балл, жеміс салмағы 5 балл, жеміс сапасын бағалау-5 балл, жеміс дәмі-5 балл, ал жеміс диаметрі 5 балдық жүйемен бағаланады. Бұл жағдайда жаңғақтардың жемісінің өлшемі мен мөлшеріне сәйкес пішіндер өлшенді.

Зерттеу нәтижелері.

Жамбыл облысында таралған жаңғақтардың биоәртiрлiлiк дәрежесi жоғары болғандықтан, оларды зерттеп, перспективалық пішіндерді таңдау қажетті перспективалы пішіндерді таңдау үшін Меркі, Қордай және Байзақ аудандарында өсетін ағаштар таңдалды. Жамбыл облысы аудандарында және Тараз қаласында өсетін жаңғақтарға жүргізілген зерттеулер облыстағы жаңғақтардың салмағы 7,6; -15,2 грамм құрайтынын көрсетті.

Кесте 1- Жаңғақтың перспективалық формаларының жеміс салмағының көрсеткіштері

	Жаңғақ өсірілген аудандар	Жаңғақ салмағы, гр.	Жаңғақ дәнінің салмағы, грамм	Дәнінің толықтығы, %
1	Тараз қаласы	7,6	3,9	49,3
2	Қордай ауданы	13,2	5,8	42,5
3	Меркі ауданы	15,2	5,9	37,2
4	Жуалы ауданы	8,8	4,5	48,8
5	Байзақ ауданы	11,3	5,2	43,6
6	Т.Рысқұлов ауданы	7,8	4,1	56,3

Жүргізілген сұрыптау жұмыстарының алынған жаңғақ түрлерінің помологиялық ерекшеліктері 1- кестеде берілген. Жаңғақ түрлерінің негізгі памологиялық сипаттамасы: жемісінің салмағы-7,00-9,87 г, дәнінің салмағы- 4,30-5,66 г, қабығының қалыңдығы- 1,11-1,41 мм, дәнінің толықтығы- 87-90 пайыз. Зерттеу нәтижесінде алынған жемістердің жемісінің және дәнінің салмағы басқа да сұрыптау жұмыстарында алынған нәтижелерге қарағанда, біраз төмендеу көрсеткішті көрсетті.

Жамбыл облысында жүргізілген зерттеулеріміздің нәтижесінде оңтайлы жағдайда ең үлкен жаңғақ ағаштары 20 м-ге жететіні анықталды. Алайда, А.М.Озола және Е.И.Хоркова кейбір жағдайларда жаңғақ биіктігі тіпті 32,5 м-ге дейін жетеді. Жаңғақтың табиғи жағдайлары барлық жерде адам әрекетінен бұзылғандықтан, ағаштардың көпшілігі 15-20 м-ден аспайды. Жамбыл облысында жаңа жемістері үлкен полиморфизмге ие, яғни олар төртбұрышты дерлік, жұмырқа тәрізді, тікбұрышты дерлік, бірақ жемістердің көпшілігінде ұзартылған эллипс, немесе дөңгелек пішіндері бар[4].

Жамбыл облысы жағдайында жаңғақтың жемісінің өсуі шілденің екінші жартысына дейін байқалады. Тамыздың екінші онкүндігінде бастап жаңғақ жемісінің өсуі тоқтайды. Ұсақ жемісті жаңғақтардың жемістері дамып келе жақтанда дөңгелек пішінге ие болатыны анықталды, жемістердің биіктігімен ені бірдей дерлік өлшемге жетеді. Жоғарыда айтылғандардай Жамбыл облысында жаңғақ жемістерінің пішіні, көлемі, эндокарпының қалыңдығы және өзегі шығымдылығы бойынша өте әртүрлі екендігі анықталды.

Осылайша, біздің зерттеулеріміздің нәтижесінде грек жаңғағының соңғы жапырақтары мен саны, пішіні мен мөлшері, сондай ақ тәж пішіндері сорттар мен

пішіндер арасында ерекшелік бола алмайтыны анықталды. Сондай ақ, полиморфизмді анықтау кезінде жаңғақ дәнінің жемісінің кейбір мофологиялық сипаттамалары және дәнінің шығымдылығы белгілі бір дәрежеде сорттар мен формаларды ажырататын белгілер ретінде қызмет ете алатыны анықталды.

Жаңғақ өсімдігі өзінің қайталанбас қасиеттірінің арқасында гүлінен тамырына дейін барлық бөліктерін адамдар бұрыннан пайдаланып келе жатқан санаулы өсімдіктердің бірі болып табылады және ерекше орын алады. Жаңғақ дарақты ежелгі дәуірден басталып егіліп келеді және оның көптеген сорттары қалыптасқан. Елімізде өсетін жаңғақ жемістерінің алуан түрі өзінің таралу ерекшеліктерімен ерекшеленеді. Жаңғақ өсімдігі елімізге негізінен интродукцияланған болып табылады. Сондықтан елімізде таралған жаңғақ өсімдігінің морфологиялық сипаттамалары, жапырақтарының саны мен пішіні әртүрлі, жаңғақтарының пішіні мен өлшемі әртүрлі, эндокарптың қалыңдығы, ядро шығымы, ядродағы майы және басқа да көптеген сипаттамалары мен ерекшеленеді. Біздің зерттеуіміз Жамбыл облысы жағдайында жеке шаруашылықтарда өсірілген және де орталық дихан базарында сатуға шыққан жаңғақ өсімдіктерінің жергілікті түрлері мен формаларын зерттеуден басталды. Зерттеушілер П.А.Баранова, А.В. Гурский, Л.Ф. Остапович өсімдік формалаырының әртүрлілігі өсімдіктердің айқас тозаңдану және тұқымның көбею ерекшеліктерімен де байланысты деп көрсеткен болатын. Сондықтанда Жамбыл облысында таралған жаңғақ ағаштарында және жеке шаруашылықтарда өсірілетін жаңғақ жемістері бірдей емес.

Калифорния жаңғағы. Ағашының биіктігі 25 метрге жетеді. Жапырақтарының ұзындығы -5-10 см ені -3-4 см болатын жіңішке тісті, доғал немесе бірнеше үшкір жапырақшалары бар. Жемісінің пішіні дөңгелек немесе жұмыртқа тәрізді, қабығы қалың, диаметрі 4-5 см, жұмсақ түкті.

Маньчжур жаңғағы (*J.manshurica* Maxim) сыртқы пішіні грек жаңғағына өте ұқсас, бірақ одан жеміс пішіні мен және ұзарған жапырақ тақталарымен ерекшеленеді. Бұл өсімдіктің бойы орташа 30 м биіктікке жетеді, ал оның өмір сүру ұзақтығы шамамен 200 жыл. Жаңадан отығызылған көшеті бірнеше жыл бойы өте жоғары жылдамдықпен өседі, орташа жылдық өсу динамикасы 200 см. Діңі ашық сұр қабықпен жабылған, сабақтары қоңыр түсті болып келеді. Жапырақ тақталары ұзын, жазда жапырақтары қанық жасыл түске боялады, ал күздің басталуымен оның түсі алтын түсті болады.

Бұл жаңғақ түрінің алғашқы жемістері 10-11 жылдан соң қалыптаса бастайды. Маньчжур жаңғағының ағашы Жамбыл облысы жағдайында сәуір айында гүлдей бастайды, жемістері тамыз айының соңында немесе қыркүйек айының басында пісе бастайды. Жемістері сопақша формада болып табылады. Бұл жаңғақ түрі аязға өте төзімді болып келеді. Ауаның температурасы минус 35 градусқа дейінгі төмен температураға төзімді келеді. Тамыр жүйесі күшті өседі және тереңге енеді, сондықтан өсімдік күшті желге, дауылға төтеп береді.

Маньчжур жаңғағы- бір үйлі өсімдік. Аталық және аналық гүлдері бөлек өсімдіктерде түзіледі.

Сұр жаңғақ (*J.sinerea*) өзінің пайдалы қасиеттері үшін бағалы саналады.

Сұр жаңғақ сыртқы түсі жағынан сұр реңктерге байланысты ол сұр түсті атау мен аталады. Жаңғақтардың барлық түрлерінің ішінде бұл өсімдік өте сәндік болып табылады және оның жемістерін тамаққа және емдеуге пайдалнады. Суыққа төзімді. Америка континентінде бұл ағаш биіктігі 30 м дейін өседі. Ұзақ өмір сүреді. Жемісі өте дәмді және майлы болып келеді. Олар аспаздық, медициналық және косметологиялық мақсаттарда кеңінен қолданылады. Жемістері қыркүйек айының ортасында піседі.

Бұл жаңғақтың ағаштары нашар өседі және жиі ауырады. Көбінесе сәндік мақсатта өсіріледі.

Қара жаңғақ (*J.nigra*) жаңғақ түрінің жаңғақ тұқымдасына жататын ағаш түрі.

Түрдің табиғи таралу аймағы Солтүстік Америка және Канада. Денесі дерлік қара қабығы мен жабылған қара түсті биіктігі 40 метрге жететін өсімдік. Жапырақтары ұзын,

кезектесіп орналасады, ашық жасыл жапырақты. Жемісі жасыл, шар тәрізді немесе алмұрт тәрізді, диаметрі 3,5-5 см, түктермен жабылған. Жемісі жеуге жарамды және құрамында майы көп. Ағашы қатты сондықтан әр түрлі жихаз, бұйымдар мен үй жайларды әрлеуге арналған фанера жасау үшін қолданылады.

Техас жаңғағы немесе пекан Солтүстік Американың оңтүстік бөлігінде келіп шыққан. Қабығы мен пішіні жаңғаққа ұқсайды, жеуге жарамды өзегі грек жаңғағының дәмі мен сыртқы түріне ұқсайды.

Пекан – жаңғақ тұқымдасына жатады, күшті өсетін үлкен жапырақты ағаш. Биіктігі 50 м –ге жетеді. Діңі терең жарықшақты, сұр қоңыр қабықпен жабылған. Жапырақтары кезектесіп орналасқан, тақ түйіршіктелген, ланцет тәрізді тіс жапырақшалары бар. Жемісі цилиндр тәрізді ұзартылған немесе цилиндр конустық пішінді болып келеді. Жаңғақтың түсі қоңыр, сұр қоңыр болып келеді.

Пекан-танин қышқылының және Е дәруменінің бай көзі болып табылады. Е дәрумені күшті табиғи антиоксидант болып табылады пекан жемісінен ісікке қарсы емдеуде қолдануға болатынын анықтаған. Пекандарды күнделікті жеп тұру холестерін деңгейін төмендетуге көмектеседі.

Жартас жаңғақ (*Juglans rupestris* Engelm.) табиғи жағдайда солтүстік Америкада өседін өсімдік түрі, негізінен әкті топырақты терең шатқалдарда, өзен жағаларында, жайылымдарда, өседі. Биіктігі 20 м дейін жасыл желектерге арналған сәндік ағаш түріне жатады, сонымен қатар жемісінде жоғары майлы жаңғақ ағашы ретінде пайдаланылады. Жамбыл облысы жағдайында жақсы бейімделген жаңғақтар түрі болып табылады.

Аязға төзімділігі жоғары 40 градус аязға төтеп бере алады. Жемісінен түрлі зергерлік бұйымдар жасалады.

Жүрек тәрізді жаңғақтың отаны Жапония. Жапонияның Хонсю аралында таралған. Жүрек тәрізді жаңғақтың жемісі грек жаңғағына салыстырғанда дәмдік қасиеттері төмен. Жүрек тәрізді жаңғақ- бағалы жеміс береді және сәндік мақсатта өсіріледі. Осыған байланысты оны саябақтарды көгалдандыруда қолдануға болады. Биіктігі 12-15 метрге дейін өседі.

Жамбыл облысы жағдайында мамыр айының екінші он күндігінде гүлдейді. Жемістері қыркүйек айында піседі.

Жүрек тәрізді жаңғақтың аязға төзімділігі өте жоғары. Ауа температурасы 30 градусқа дейін шыдайды. Жүрек тәрізді жаңғақ ландшафттық дизайнерлерде пайдаланады. Оның сырқы пішіні керемет көрініске ие, саябақтарда жақсы көрініс береді. Жүрек тәрізді жаңғақ ағашынан әр түрлі бұйымдарды жасауға болады.

Қорытынды

Жамбыл облысы жағдайында азық түлікке, өнеркәсіптік өсіруге және сәндік мақсаттарға арналған жаңғақ дақылдарының ассортименті шектеулі түрлері мен сорттарымен ерекшелееді. Атап айтқанда, жаңғақ дақылдарының бірнеше түрі ғана азық түлік мақсатында пайдаланылады, ал бұл өсімдіктердің көптеген түрлері мен сорттарын айналымға таратудың нақты мүмкіндіктері бар. Мысалы, жүрек пішінді жаңғақ, қытай жаңғағы, ірі жаңғақ, тас таңғығы, Техас жаңғағы, таксон жаңғағы, қара жаңғақ, сұр жаңғақ, кәдімгі жаңғақ, манчжур жаңғағы, Калифорния жаңғағы әлемдік нарықта тамақ және ағаш өңдеу өнеркәсібінде жоғары сұранысқа ие. Манчжур жаңғағы, калифорниялық грек жаңғағы ағаш өңдеу өнеркәсіби нарығында сұранысқа ие.

Жамбыл облысы жағдайында өсірудің интенсивті технологияларын әзірлеу нәтижесінде жаңа жағдайларда жаңғақ дақылдарының перспективалы сорттарын өндірістік көбейту маңызды болып табылады.

Пайдаланылган әдебиеттер.

1.Туйчиев М.Т. Грецкий орех в Средней Азии. Международная научно-практическая конференция посвящённая 100-летию Национального гербария (TASH), 80-летию Института ботаники Академии наук Республики Узбекистан и 70-летию Ботанического сада имени академика Ф.Н. Русанова Проблемы и перспективы изучения биоразнообразия растительного мира в центральной азии 20-22 Апрель 2021 Ташкент

2.Намозов И.Ч. Ёнғоқ етиштириш.Тошкент. 2021. –б.60

3. Тўлаев, Д.Б. Ғарбий Тянь-Шан тоғ тизмасида ёнғоқзор ўрмонлари табиий кўпайиши. СБОРНИК материалов международной научно - практической конференции «Инновационные подходы в использовании агробиоразнообразия в устойчивом развитии сельского хозяйства» (25-26 сентября 2019 г. Ташкент, Узбекистан) Г. ТАШКЕНТ. УЗБЕКИСТАН. -112-117 б.

4. Гул К., Хасанова Н.Е., Ажибаева З.С., Турметова Г.Ж. Оңтүстік Қазақстан аймағында сұрыпталған грек жаңғағының (*Juglans regia* L.) помологиялық ерекшеліктері мен макро- және микроэлементтерінің мөлшері. Қазақстан республикасы ұлттық ғылым академиясының Хабарлары. 2016. - 64-70 б.

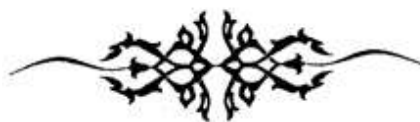

ӘӨЖ 65.014

Аса өзенінің антропогендік ластануы

Айтекова К.У тех.ғ.к.,

Ш.Мұртаза атындағы Халықаралық Тараз инновациялық институты

Андатпа. Мақалада Жамбыл облысындағы Аса өзенінің антропогендік ластануынан туындаған экологиялық жағдайы қарастырылды. Көлдің географиялық орны мен орналасуына сипаттама беріліп, көпжылдық даму негізінде қалыптасқан фаунасы (балық қоры және су жануарлары) туралы мәліметтер келтірілді. Сонымен бірге соңғы 30-40 жылдық кезеңде қалыптасқан гидрографиялық және антропогендік әсерлер қарастырылды.

Аннотация. В статье рассмотрена экологическая ситуация, вызванная антропогенным загрязнением реки Аса в Жамбылской области. Дана характеристика географического положения и расположения озера, приведены сведения о его фауне (рыбных запасах и водных животных), сформировавшейся на основе многолетнего развития. Также были рассмотрены гидрографические и антропогенные воздействия, сложившиеся за последние 30–40 лет.

Annotation. The article considers the ecological situation caused by anthropogenic pollution of the Asa River in the Zhambyl region. The characteristics of the geographical position and location of the lake are given, information about its fauna (fish stocks and aquatic animals) formed on the basis of long-term development is given. Hydrographic and anthropogenic impacts that have developed over the past 30-40 years were also considered.

Кілтті сөздер: өзен гидрологиясы, көл, антропогендік әсер, ластану түрлері, ластану ареалы, рұқсат етілген шектік концентрация

Ключевые слова: гидрология реки, озеро, антропогенное воздействие, вид загрязнения, ареалы загрязнения, предельно допустимая концентрация

Keywords: hydrology of the river, lake, anthropogenic impact, type of pollution, pollution areas, maximum permissible concentration

Қазақстан Республикасы Жамбыл облысы жер үсті суларының басым көпшілігін Шу, Талас және Аса трансшекаралық өзендері арқылы алады, олардың басы Қырғыз Алатауы тауларында орналасқан. Трансшекаралық өзендердің үлесі 70%-дан көп, соған байланысты су ресурстарын пайдалану тәртібінде төменгі су пайдаланушыларға көптеген талаптар қойылады. Негізгі талаптардың бірі су нысандарын (су қоймаларын, тоғандар мен көлдерді) таза күйінде сақтау, қоршаған ортаның экологиялық тұрақтылығын қамтамасыз ету болып табылады.

Аса өзенінің төменгі ағысында орналасқан Билікөл көлі облыстағы қатты ластанған нысандардың бірі. Көлдің ластануы соңғы 40 жылдың көлемінде судың ластану индексі бойынша «өте лас» деп бағаланып келеді [1, б.36].

1983 жылға дейін көл жағасында балалардың денсаулығын жақсарту мақсатында демалыс орны мен балалар лагері жұмыс істеді. Шығыс жағалауында Жаңаөткел балықшылар ауылы болды, балық өңдеу зауыты жұмыс істеп тұрды. Сол уақыттарда Билікөл көлі өлкенің табиғи «інжу-маржаны» саналатын.

1983 және 1988 жылдар аралығында, яғни 6 жыл ішінде Билікөл көлінен 10 шақырым жерде Аса өзенінің оң жағалауында орналасқан фосфор зауыттары қалдықтарының бөгеті екі рет бұзылды. Қалдық қоймасының қалдықтары Аса өзенінің бойымен Билікөл көліне құйылып, техногендік апатқа әкелді. Аз уақыт ішінде балықтың барлық түрі түгел жойылып, көл өте қатты ластанған су нысандарының қатарына кірді [2].

Атап өтетін негізгі антропогендік жағдайдың бірегейі көл табанындағы шөгінділердің әлі күнге дейін фосфор өндірісінің қалдықтарымен және органикалық қосылыстармен ластанған күйде қалуы болып тұр. Түпкі шөгінділер жел қозғалысына байланысты көл суының қайтара ластануын тудыруы мүмкін, өйткені аймақ таудан соғатын қатты желмен, сондай-ақ су асты бұлақтарының жиілігімен сипатталады. Мысалға, оған зерттеулермен анықталған дауылды желдің нәтижесінде төменнен көтерген ластанушы заттардың мәннің күрт өсу динамикасы дәлел бола алады.

2014 жылы «Қазгидромет» республикалық мемлекеттік кәсіпорны Жамбыл филиалының тапсырысы бойынша Қазақстан Республикасы Ядролық физика институтының мамандары көлдің радиациялық көрсеткіштерін зерттеп, түбіндегі шөгінділерде ауыр металдар мен радиоактивті элементтер деңгейінің жоғарылағанын атап өтті. Нәтижесінде, қоректік заттардың (PO_4 , NO_3 , NH_4) күрт өсуі мен су алмасуының баяулауы көлдегі су температурасының қарқынды жылынуын жылдамдатып, су қоймасының «гүлденуі» деп аталатын көк-жасыл балдырлардың мол дамуына себеп болды.

Гидрография. Аса өзені суын Билікөлге жылына 7-8 ай уақытынды құяды. Бұл көлден шыққан кезде Аса өзені кішігірім беткейлері бар (еңістігі 0,0005-тен 0,00005-ке дейін), үлкен аумақтарды - қамыс өскен ойпаттарды батпақтандырады.

Нәтижелер мен талқылаулар

Көл түбінен су мен топырақтан талдау үшін сынама алу судың құрамын алдын ала зерттегеннен кейін 20 көрсеткіш бойынша жүргізілді. Жекелеген ингредиенттердің су құрамында аз болуына байланысты 5 ингредиент талдаудан алынып тасталды, 15 ингредиент бойынша талдау нәтижелері 1 кестеде көрсетілген.

Соңғы 40 жылдағы жалпы минералдану және сульфаттар, фосфаттар мен фторидтер, BPK_5 және еріген оттегі бойынша көлдегі судың ластануының негізгі көрсеткіштерінің динамикасы бойынша статистикалық мәліметтердің салыстырмалы талдауы 1 суретте берілген.

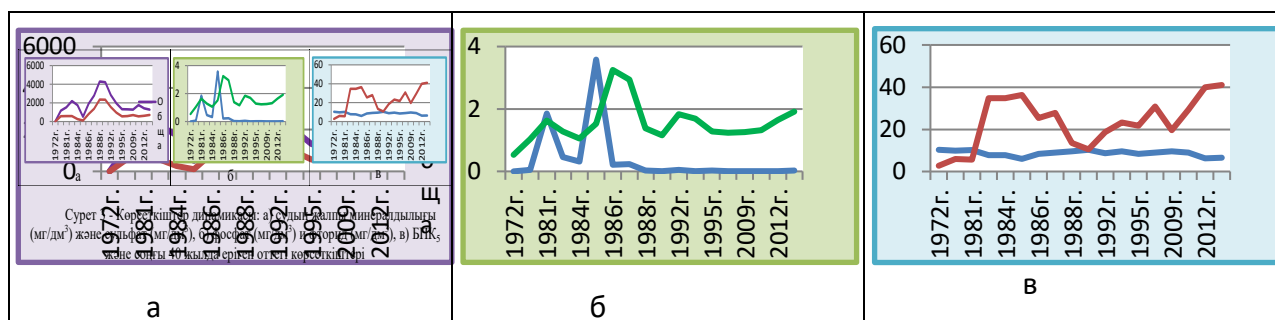

Сурет 1 - Көрсеткіштер динамикасы: а) судың жалпы минералдылығы (мг/дм³) және сульфат (мг/дм³), б) фосфат (мг/дм³) и фторид (мг/дм³), в) БПК₅ және соңғы 40 жылда еріген оттегі көрсеткіштері

Судың жалпы тұздылығы үшін ШРК 1000 мг/дм³ құрайды. 1972 жылғы көрсеткіштер химиялық зауыттардан алғашқы су төгуге дейін алынған. Тұздың ең жоғары концентрациясы 1988–89 жылдары байқалды, ол сәйкесінше 4289 және 4208 мг/дм³-ке жетіп, ШРК-дан 4,3 есе асып түсті. Сульфаттың ең жоғары мөлшері 1989 жылдан бері байқалды, ол кезде ол 2377 мг/дм³ болды.

Фосфаттың ең жоғары мөлшері 1981 және 1985 жылдары байқалады. 1985 жылы олар 3,582 мг/дм³ құрады, бұл ШРК-дан 1,02 есеге аздап асып түсті, фосфат бойынша 3,5 мг/дм³-ке тең. 1989 жылдан бастап фосфат мөлшері тұрақты түрде төмен деңгейде сақталып келеді.

Фторидтердің максималды мөлшері 1986 жылы болды. 0,75 мг/дм³ фторидтер үшін ШДК-мен 3,25 мг/дм³, және барлық жылдар бойы ШРК-дан 4,3 есе жоғары деңгейде қалып отыр.

БПК₅ үшін де солай. БПК₅ үшін ШРК 1 мг/дм³ аспауы керек. БПК₅ максималды мазмұны 1982 жылдан 1985 жылға дейін байқалды және 2015 жылдан 2020 жылға дейін Авариялық түсіруден кейін БПК₅ ШРК-ден 34 есе асып түсті.

Биохимиялық оттегін тұтыну деңгейі 2012 жылы көлге құйылған 1983 жылғы және 2013 жылғы деңгейге жетті. ШРК-дан 40 есе асып түсті, бұл органикалық заттардың ыдырау процестерінің жүріп жатқанын және көк-жасыл балдырлардың дамуын көрсетеді.

Тұрақты бақылаулар қалпына келтірілгелі бүгінге дейін көлдің жағдайы жақсарған жоқ, мұны 2014-15 ж. қаңтар-тамыз айларындағы БПК₅, қаттылық, иондар мөлшері бойынша мәліметтерді салыстырудан көруге болады, мұнда БПК₅ артық. 5-8 есе, иондар көлемінде – 1,5 есеге дейін.

1 кестеде және 2-суретте рН, жалпы минералдану, фторидтер, фосфаттар, БПК₅ бойынша көл мен оның салалары, Аса және Берікқара өзендерінің су тазалығын салыстырмалы талдау нәтижелері көрсетілген.

Кесте 1 - 2015-2020 жылдардағы судың сапалық көрсеткіштері

Көрсеткіштер	ПДК	Билікөл көлі	Аса	Берікқара
рН		8,4-8,5	7,9	8,2
Жалпы минералдылық, мг/л	1000	1859	672	372
Фторидтер, мг/л	0,05	1,46	0,05	0,05
Фосфаттар, мг/л	0,05	0,13-0,08	0,01	0,01
БПК ₅ , мг/л	6	18-12	2	1

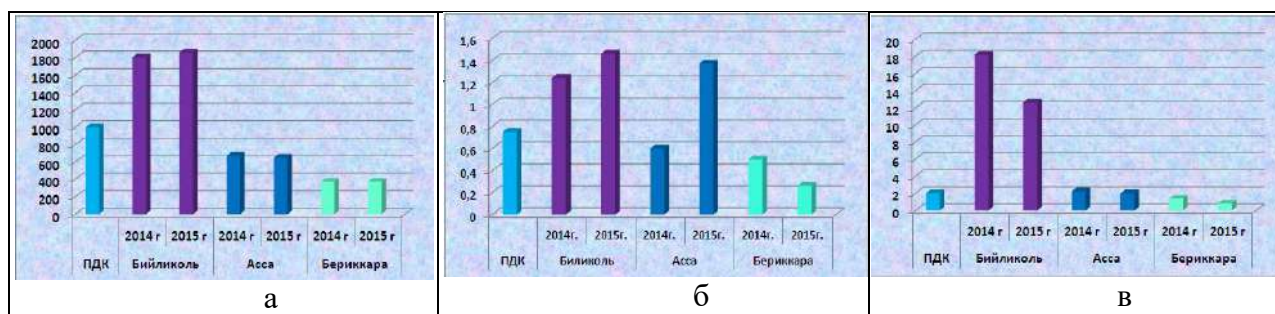

Сурет 2 -Билікөл көлінің және оның ағыстары Аса мен Берікқараның суларының салыстырмалы талдау диаграммасы: а) жалпыминералдылығы бойынша, б) фторидтердің үлесі бойынша в) BPK₅ бойынша

2015–20 жылдардағы көл суының көрсеткіштері мен 1985-89 жылдардағы ШРК-ға қатысты көлдің максималды ластануының алынған нәтижелерін салыстырмалы талдау келесіні көрсетті (1-кесте, 3-сурет).

Кесте 2 -Судағы ластағыш заттардың көрсеткіштері

Көрсеткіштер	ШРК мг/дм ³	Макс. мәні	2014ж	2015ж
Жалпы минералдылығы	1000	4289	1805	1859
Фторидтер	0,05	3,25	1,4	1,4
Фосфаттар	0,05	3,6	0,13	0,08
BPK ₅	6	40	18	12

Билікөлдегі судың жалпы минералдануы 1,8 еседен асады, ал Аса және Берікқара өзендерінде қалыпты шектерде.

Көлдегі фторидтер ШРК-дан 1,6 – 1,9 есе, Аса өзенінде – қалыпты шектерде, Берікқара өзенінде – қалыпты шекте жоғары.

Көлдегі BPK₅ 2014 жылы асып түсті 2015 жылы 9 рет 6,3 есе, Аса және Берікқара өзендерінде қалыпты шектерде.

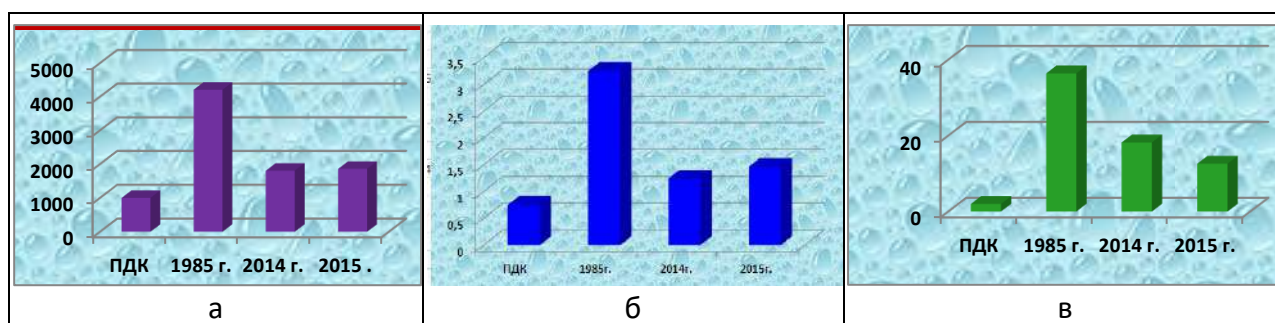

Сурет 3 - Салыстырмалы диаграмма: а) көл суының жалпы минералдылығы; б) фторидтердің үлесі, в) BPK₅ оттегін биохимиялық тұтыну бойынша

Ұсыныстар

Әрбір су қоймасы - бұл бактериялар, балдырлар және жоғары сатыдағы өсімдіктер мекендейтін күрделі экожүйе. Олардың жалпы қызметі су қоймасының өзін-өзі тазартуын қамтамасыз етеді. Өзін-өзі тазарту факторлары әртүрлі. Оларды 3 топқа бөлуге болады: физикалық, биологиялық және механикалық.

Су объектілерінің өзін-өзі тазартуының физикалық факторларының ішінде суға түсетін ластаушы заттардың сұйылтуы, ерітуі және араласуы маңызды орын алады. Аса өзенінен Билікөл көліне жыл бойы таза өзен суының ағуы жағдайында бұл жағдай өзен бойынан шектеулі экологиялық босату қамтамасыз етілген жағдайда сақталады.

Өзін-өзі тазартудың биологиялық факторларына сапрофитті бактериялар, саңырауқұлақтар, актиномицеттер, балдырлар жатады, олар үшін энергияның негізгі көзі жансыз органикалық материалды тұтыну болып табылады. Олардың ортақ қызметі су объектілерінің өзін-өзі тазартуын қамтамасыз етеді [3].

Су қоймасының шамадан тыс ластануы Билікөл көлінде орын алған өзін-өзі сауықтыру процестерін бұзады, пайдалы микрофлора басылады.

Су қоймасының ластанумен күресуіне көмектесу үшін су қоймасын органикалық заттардан қосымша тазарту, түбіндегі шөгінділерді жою және таза судың ағыны арқылы суды сұйылту қажет.

Көлді қалпына келтірудің келесі кем емес қажетті шарасы - көлдің негізгі саласы Аса өзеніне ластаушы заттардың түсуін болдырмау.

Кесте 3 - Билікөл көлін қалпына келтіру бойынша іс шаралар жоспары

Тазалаудың физикалық әдістері (гидрологиялық режимі)	Суды биологиялық тазалау әдістері [14-18]	Механикалық тазалау әдістері
<p>1. Аса өзенінің ағынын арттыру үшін су ресурстарын тиімді пайдалануды қамтамасыз ету қажет. Суару үшін суды үнемдеу үшін тамшылатып суару технологиясына көшу қажет.</p> <p>2. Берікқара өзенінің бойындағы судың ағын қамтамасыз ету, өзенге бөгет салуға жол бермеу.</p> <p>3. Көл жағасынан ұңғымаларды бұрғылау арқылы көлді жер асты суларымен «шаю» және толтыру.</p>	<p>1. Су гиацинт өсімдігі (<i>Eichornia real</i>) суды және түбіндегі шөгінділерді зиянды заттардан, соның ішінде ауыр металдар мен радионуклидтерден тазарту үшін пайдалану.</p> <p>2. Негізгі энергия көзі органикалық заттар мен қоректік заттар азот пен фосфор болып табылатын табиғи аэробты және факультативті микроорганизмдердің штамдарының көмегімен су мен түп шөгінділерін тазарту.</p> <p>3. Теңіз шырғаны бұталарын жағалауға отырғызу.</p>	<p>Арнайы техниканың көмегімен жағалау аймағын артық қамыстан механикалық тазалау.</p>

Өзен суындағы фторидтердің мөлшері 2015 жылмен салыстырғанда 2020 жылы артып, ШРК 1,8 есеге асып кеткені алаңдатады. Бұндай ауытқуларды тоқтату үшін: а) сүзу алаңдарына Аса өзеніне түсетін кәсіпорындарды өндірісте суды пайдаланудың тұйық цикліне көшіру қажет; б) қалалық ағынды суларды сүзу алаңдарынан Аса өзенінің суына тастамау, яғни ластаушы заттардың түсуін болдырмау.

Аса өзені сүзу алаңдарына жақын ағып өтеді, сондықтан олар жер асты сулары арқылы өзенге түседі. Болашақта сүзу алаңдарын толығымен жауып, ағынды суларды жабық цикл бойынша тазартудан өткізу қажет [3].

Қорытынды

1983-88 жылдары фосфор зауытынан ағынды сулар келіп түскен уақыттан берідегі көлдің ластану дәрежесін талдау және 2015 жылы жүргізілген ғылыми зерттеулер көлдің әлі де болса қатты ластану санатына жататынын көрсетті.

2015 жылдан бастап Билікөл көлінің суындағы шектеулі ингредиенттердің химиялық құрамы тұрақсыз екендігі анықталды. Шектеулі ингредиенттерге қорғасын, кадмий, жалпы хром және фосфаттар кіреді. Алғашқы зерттеулерде фосфаттар шекті шамадан 1,5 есе, кейде 10 есе асып түсті. Судың химиялық құрамының басқа негізгі көрсеткіштері де (минералдану, иіс, сульфаттар, БПК5) шамадан айтарлықтай жоғары болды. Ал көлді толықтыратын Аса және Берікқара өзендерінің сулары барлық жағынан

әлдеқайда таза. Демек, көлдің ластануы өткен ғасырдың 1988-1988 жылдарындағы фосфор зауытындағы өнеркәсіптік ағынды жинайтын бөгетінің бұзылуынан кейін қалып қойған зиянды заттардың әсерінен болып жатыр.

Қазіргі жағдайда Билікөл көлінің ластануы барлық жағынан дерлік жоғары деңгейде қалып отыр. Судың ластану индексі бойынша көл «өте лас» су нысандарының қатарында.

Сонымен қатар көлдің суы қарқынды эвтрофикация процесімен сипатталады және өзін-өзі тазарту процестері өте баяу. Бұл жағдайда Аса және Берікқара өзендері бойындағы су ағынының артуы, сондай-ақ еріген және тасқын суларды пайдалану көлдің тазартылуына ықпал етеді.

Қоршаған ортаны қорғау шараларын заманауи қалалық тазарту құрылыстарын салумен қатар жүргізген жөн. Көлді қалпына келтіру бойынша практикалық шараларды жоспарлау кезінде биологиялық өзін-өзі қалпына келтірудің де, гидромеханикалық тазалаудың да кешенді әдісін қолдану қажет. Олар бірін-бірі толықтыра отырып, Билікөл көлінің экологиялық жағдайын жақсартуға негізгі себепкер бола алады.

Қолданылған әдебиеттер тізімі

1. Информационный бюллетень о состоянии окружающей среды Республики Казахстан. Выпуск 11, 3-й квартал 2015 г. Министерство энергетики РК, РГП «Казгидромет», Департамент экологического мониторинга. Астана, 2014.

2. Отчет о НИР "Разработка научно-технических мероприятий по определению степени, вида, ареала загрязнений и объема очистки дна озера Биликоль в Жамбылской области". КазНИИВХ. Тараз: 2015. -94 с.

3. O.Karlykhanov, T.Tazhiyeva, K.Aitekova, A.Juvadilova, S.Zhigitova, N.Tursunbaev. The environmental condition of lake Bilikol after anthropogenic pollution from the Asa River. Water Conservation and Management (WCM) 5(2), (2021). 102-107. Издатель: Zibeline In-ternational Publishing Sdn. Bhd. DOI 10.26480/wcm.02.2021.89.94

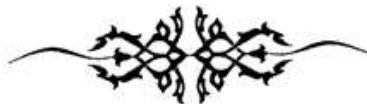

ӘОЖ 619

Ірі қара малындағы іріңді пододерматиттің таралуы және емдеу ерекшеліктері

Аманалы Айдана Медетқызы- Ветеринария ғылымдарының магистрі, ассистент.

Соавтор: Жәдігер Нұржан Жәдігерұлы- Ветеринария ғылымдарының магистрі, ассистент.

Халықаралық Тараз инновациялық институты, Тараз қ.

Андатпа. Мақалада Алматы облысында орналасқан шаруашылықта Голштин фриз тұқымды ірі қара малының іріңді пододерматитінің салыстырмалы емі қарастырылған. Пододерматитті емдеу үшін заманауи Эспуарол-Гель жақпа майы мен шаруашылықта қалыптасқан емдеу әдістері қолданылған.

Кілт сөздер: асептикалық пододерматит, іріңді пододерматит ақсақтық, тұяқ зақымдалуы, диспансеризация, ірі қара мал, кешенді ем.

Аннотация. В статье рассматривается сравнительное лечение гнойного пододерматита крупного рогатого скота Голштино фризской породы в хозяйстве, расположенном в Алматинской области. Для лечения пододерматита применялись мазь Эспуарол-гель и традиционные методы лечения хозяйства.

Ключевые слова: асептический пододерматит, гнойный пододерматит хромота, поражение копыт, диспансеризация, крупный рогатый скот, комплексное лечение.

Abstract. The article deals with the comparative treatment of purulent pododermatitis in cattle of the Holstein Friesian breed in a farm located in the Almaty region. Espuarol-gel ointment and traditional household treatment methods are used to treat pododermatitis.

Keywords: aseptic pododermatitis, purulent pododermatitis lameness, hoof lesion, dispensation, cattle, complex treatment,

Кіріспе. Ветеринария ғылымының маңызды және негізгі міндеттерінің бірі тәжірбие жүзінде жануарлар ауруларын емдеуде заманауи әдістерді, тиімді биологиялық және химиялық препараттарды қолдану. Сондай-ақ жануарларды зерттеуде және аурудың алдын алуда жануарларға мейлінше аз зиян келтіру. Әлемдік деректері бойынша ауру жануарлардың жалпы санының 70-75% - ы жұқпалы емес ауруларға, ал олардың 50% - ы хирургиялық патологияға тиесілі екенін көрсетеді. Егер ауруға байланысты мерзімінен бұрын союды қоссаңыз, онда шығындар одан да жоғары болады [1].

Соңғы жылдары сүтті мал шаруашылығында басқа салалардағы сияқты, айтарлықтай құрылымдық өзгерістер болды, осыған байланысты жануарлар ауруларының саны өсті. Елімізде ірі қара малының тұяқтарының әртүрлі ауырлық дәрежесіндегі зақымдалуларымен мәселелер туындамайтын бірде-бір ірі шаруашылық жоқ шығар, ал кейбір мәліметтер бойынша, дәл осы себептен табынның шамамен үштен бір бөлігі сүт өндіруден шеттеп қалады. Мортелларо ауруы, пододрматит, майтабан жарасы, ламинит, бақайаралық шірік және т.б. тұяқ аурулары кез-келген шаруашылықтың мамандарының бас ауруына айналып тұр [2].

Шаруашылықтарды, әсіресе сүтті мал өсіретін шаруашылықтарды үлкейту үшін, өнімді көп алу үшін шетелдік селекциялық жануарларды пайдалану жануарлардың зақымдану пайызының, соның ішінде аяқтың дистальды бөлігінде пайда болатын аурулардың жоғарылауына әкеледі [3]. Жануарларды теріс сұрыптаудың тұрақты жоғары пайызы ұйымдық, сондай-ақ инфекциялық және инфекциялық емес сипатқа ие аяқтардың зақымдануының күрделі, көп факторлы этиологиясын, жүргізілетін емдеу-профилактикалық іс-шаралардың және қолданылатын құралдар мен ветеринариялық препараттардың тиімділігінің жеткіліксіздігін көрсетеді. Сондықтан бүкіл әлемнің ғалымдары мен мамандары тиімді ветеринарлық препараттарды жасауға баса назар аударады [4].

Тіркелген аурулардың арасында аяқтар мен тұяқтардың зақымдалулары бірінші орындардың бірін алады, ал жекелеген мал шаруашылықтарында олар өткір мәселеге айналды. Тұяқ аурулары себептерінен жануарларды лажсыздан сою, өнімділігінің, тірі салмағының төмендеуі және ауруларды емдеуге кететін шығындардан тұратын айтарлықтай экономикалық зиянға алып келеді. Тұяқ ауруы бар жануарлар санының көбеюіне қарамастан, олардың алдын-алу мен емдеуге әрдайым назар аударыла бермейді [5].

Тұяқ ауруларын емдеу үшін әртүрлі әдістер ұсынылған, бірақ олардың көпшілігі көп еңбекті талап етеді және қосымша жасалынатын іс-шараларды қажет етеді, сондықтан бұл мәселе тұяқ ауруларын емдеудің жаңа, тиімді әдістерін әзірлеуді және енгізуді қажет ететін өзекті мәселе болып қала береді. Жаңа, тиімді әдістермен тұяқ ауруларын емдеу ірі қара малының экономикалық пайдалану мерзімін ұзартуға және саланың тиімділігін арттыруға мүмкіндік береді. Аяқтардың дистальды бөлігінің ауруларына алып келетін бейімділік факторларға жануарларды ұстаудың қолайсыз жағдайлары, азықтандырудың бұзылуы, ағза төзімділігінің төмендеуі, аяқ құрылымындағы тұқым қуалайтын ауытқулар жатады, аталған мәселелер сиырлардың мерзімінен бұрын қатардан шығуына әкеледі [6].

"Ақсақтық" – аяқтардың дистальды бөлігінің зақымдалуының негізгі көрсеткіші. Ақсақтықтың пайда болуы ауру этиологиясын анықтау үшін жануарды тексеруді бастауға маңызды себеп бола алады. Мал шаруашылығы үшін экономикалық зияны жағынан аяқ аурулары желінсау мен жыныс мүшелерінің патологияларынан кейін екінші орында тұр. Соған қарамастан, қарқынды мал шаруашылығы жағдайында табында Ақсақ сиырлардың 5-10% - на дейін болуы төзімді және экономика үшін елеулі проблема тудырмайды деген

пікір қалыптасқан. Аяқтарында патология бар жануар көп жата береді, қажетті мөлшерде азық пен суды қабылдай алмайды, ал ол өз кезегінде 40-50 пайызға дейін дене салмағының жоғалуына алып келуі мүмкін [7].

Материал мен әдістер.

Тәжірбиелік және клиникалық зерттеулер Алматы облысында орналасқан шаруашылықта Голштин фриз тұқымды ірі қара малында жүргізілді.

Шаруашылықтағы ірі қара малының клиника-ортопедиялық диспансерлеу жұмысы 110 сиырды жүргізілді. Жұмыс нәтижелері бойынша, іріңді-некротикалық аурулар 27 сиырда немесе 24,5% - да анықталды, тұяқ аймағындағы патологиялық қабыну үрдістері әртүрлі болды: 12 бас малында іріңді және асептикалық пододерматит, 5 бас малды ламинит, 6 бас малда көбе флегмонасы, 4 бас малда тұяқ шірігі анықталды. Біздің байқауымызша артқы аяқтардың зақымдануы алдыңғы аяқтардың зақымдалуына қарағанда айтарлықтай көбірек болды. Барлық зерттелген сиырлардың орташа алғанда артқы аяқ тұяқтары - 73,9%-ға, алдыңғы аяқ тұяқтарының - 26,1% ға ауруға шалдыққан.

Іріңді пододерматитпен ауырған жануарларда аурудың клиникалық көрінісін айқын байқадық. Жануарлардың көпшілігінде зақымдалған аяқтарында тұяқтар деформациясы болды: шаңғы тәрізді, қисық және өткір бұрышты тұяқтар және әртүрлі дәрежедегі ақсақтық. Барлық ортопедиялық аурулары бар сиырларда тіреулік ақсақтық байқалды. Пододерматитпен зақымдалған гипертрофияланған тұяқтарды өңдеу кезінде құрғақ некротикалық мүйізді тінді, асептикалық (2 жануарда) немесе өткір иісі бар іріңді экссудатпен толған (10 жануарда) әртүрлі мөлшердегі және диаметрлі патологиялық ошақтар анықталды.

Пододерматитпен ауыратын 12 жануарлар екі топқа (тәжірбиелік топ және бақылау тобы) бөліп ем шараларын жүргіздік. Топтардағы сиырлардың жас шамасы, азықтандыру мен ұстау шарттарында өзгешеліктер болған жоқ. Бақылау тобындағы жануарларға шаруашылықтарда қолданылып жүрген емшара әдістерін қолдансақ, ал тәжірбиелік топтарына кешенді ем жүргізе отырып, заманауи препараттар қолдандық.

Бақылау тобындағы жануарларды шаруашылықта қабылданған ереже бойынша емдедік: жараны тазалау, жараны хирургиялық өңдеу (сурет 1), жараны калий перманганатының 1:3000 қатынасындағы ерітіндісімен шаю, іріңді жараларға құрамында окситетрациклині бар жақпа маймен таңғыш салу, жаңа пайда болған жараларда «Чемпи спрей» аэрозолін қолданық. Тәжірбиелік тобы жануарларына ережеге сай тұяқтарды кесіп өндеген соң Эспуарол-Гель және Цефтиприм препараттарын қолдандық.

Эспуарол-Гель – теріні сауықтыруды және тазартуды камтамасыз етеді, терінің сыртқы түрі мен күйін жақсартады, терінің тез қалпына келуіне ықпал етеді, ауылшаруашылық жануарларының терісіндегі қабыну процестерінің дамуына жол бермейді. Әсер етуші құрамындағы заттар: полиэтиленоксид, пропан-1,2,3-триол, пропанол-2, полиоксиэтилен, сорбитанмоноолеат, калия сорбат, натрий бензоаты, қышқыл реттегіш (Е 330). Препарат – жұмсақ ұлпаларға және тұяқ мүйізіне өте жақсы жабысатын қасиеттерге ие сары-қызғылт түсті гель. Препарат құрамында белсенді заттар ретінде кралан, бензой қышқылының натрий тұзы, бензил диметил миристоиламинопропил аммоний хлориді, ал қосалқы компоненттер ретінде – твин-80, полимерленудің әртүрлі дәрежесіндегі полиэтиленгликольдер, тазартылған су бар. Эспуарол-Гельді зақымдалған тұяқ аумағына тәулігіне бір реттен 7-14 күн бойы жағып тұрамыз.



А



Ә

Сурет –1. Бақылау тобындағы сиырдың 4-ші бақайы аумағындағы іріңді пододерметиттің өңдеуге дейінгі (а) және өңдеу барысындағы (ә) көрінісі.

Цефтиприм – кең спектрлі цефтиофур негізіндегі бактерияға қарсы инъекциялық, ветеринариялық препарат. Цефепим препаратының 1 мл құрамында цефтиофур гидрохлоридінің 50 мг бар. Грам-теріс және грам-оң бактерияларға, соның ішінде β -лактамаза бөлетін анаэробты бактерияларға бактерицидтік әсер етеді. Ем барысында саууды жалғастыра беруге болады. Цефтиприм парентеральді күніне бір рет тері астына ІҚМ-ның 50 кг салмағына 1 мл көлемінде 7 күн бойына салып отырдық.

Жара процесінің фазаларына сәйкес негізгі клиникалық белгілердің өзгеруі бойынша алынған деректер "Statistika" компьютерлік бағдарламасында статистикалық өңдеуден өтті.

Зерттеу нәтижелері және оларды талдау.

Тері негізінің іріңді қабынуының ошағын ашқан кезде барлық тәжірибелік жануарларда қатты ауырсыну реакциясы, іріңді қара жасылдан қара қоңырға дейін экссудаттың ағуы, жағымсыз иісі бар, сондай-ақ қан кету байқалды.

Емдеу басталғаннан кейін бір аптадан кейін барлық жануарларда іріңді пододерматикалық қабынуларының жазылуы зақымданудың дәрежесі мен орналасуына байланысты әр түрлі қарқындылықта болды. Жалпы, біз тіреулік түріндегі ақсақтықты анық байқадық. Жергілікті жерде зақымдану аймағында ұсақ түйіршікті грануляциялық, тығыз консистенциялы ұлпа пайда болған, тазалау кезінде оңай қан кетеді. Кейбір жануарларда жара ақауларының бетінде аздаған экссудат сақталған, олар іріңді, тұтқыр консистенциялы, жағымсыз иісі бар. Тәжірибелік топтарда кейбір жануарлар жалпы жағдайдың жақсарғанын, әлсіз дәрежелі ақсақтықты, тұяқтардың қалыпты жағдайын анықтадық. Зақымдану аймағы құрғақ, аздап ауырды, ақау түйіршікті тінмен толған, ақаудың айналасында мүйізді қабат пайда болды. Орташа алғанда, бақылау тобындағы жануарларда жара ақауларының ауданы $12,2 \pm 7,5 \text{ см}^2$ болса, тәжірибелік топта $10,4 \pm 6,4 \text{ см}^2$ болды.

Емдеу басталғаннан кейін екі аптадан кейін бақылау тобындағы жануарларда бұрын іріңді экссудат болған тұяқ ақауларының қуыстарының түйіршікті ұлпамен толуы байқалды. Ақаулардың кейбір аумағы тығыз консистенциялы мүйізді тінмен толған,

пальпация кезінде ауырсыну аздаған ғана ауырсыну байқалады. Тіреулік ақсақтық әлсіз дәрежеде сақталған. Тәжірибелік тобындағы сиырларда іріңді-некротикалық ошақтар жоқ, сыртынан құрғақ болды, қатты түйіршікті ұлпамен толтырылған, ақау көлемі едәуір азайған, пальпация кезінде бұл жануарларда да шамалы ауырсыну реакциясы байқалды. Бірақ жалпы жағдайы жақсы, ақсақтық жоқ. Орташа алғанда, бақылау тобындағы тұяқ терісінің негізі аймағындағы іріңді қабыну ошақтарының ауданы $7,4 \pm 4,2 \text{ см}^2$, тәжірибелік топта $4,4 \pm 3,1 \text{ см}^2$ болды.

Емдеудің басталғанына 3 апта өткенде, яғни 21-ші күні бақылау тобындағы 4 бас жануарда іріңді пододерматиттердің емделу динамикасы бірдей сипатта болды: ақаудың айналасында мүйізді ұлпалардың пайда болуы, жараның қуысы алынуы қиын пленка түріндегі экссудатпен жабылған түйіршікті ұлпамен толған, мұның бәрі зақымдану аймағын айтарлықтай азайтты, орта есеппен бұл жануарларда $4,3 \pm 3,7 \text{ см}^2$ аралығында болды. Бұл жануарларда орташа дәрежелі тіреулік түріндегі ақсақтық сақталды. Осы топтың қалған 2 сиырында жазылу үрдістері тиімдірек болды: жаралар аймағының едәуір азаюы, ақаудың шеткі шекарасы бойынша жақсы анықталған жас мүйізді тіндердің пайда болуы, пальпация кезінде ауырсынудың аз байқалуы. Мұндай жануарларда "ақсақтықтың" клиникалық белгісі жоқ. Тәжірибелік топта клиникалық жазылу үрдісі 3 жануарда айқын байқалды. Басқа қалған 3 жануарда тұяқтың майтабаны аймағындағы өлшем кішігірім, пішіні мүйізді қабаты пайда болған. Орташа алғанда, тұяқ аймағындағы ақаулардың ауданы тәжірибелік топта $1,7 \pm 1,3 \text{ см}^2$ шегінде болды.

28-ші тәулікте бақылау тобындағы төрт жануарда ауру толығымен жазылды, клиникалық қалпына келді, ақсақтық болмады, аяқтарына салмақ салуы қалыпты, жануарлар белсенді. Бұл топтағы 2 жануардың табанының бетінде аздаған қабыну ошақтары болды (дөңгелектен сопақшаға дейінгі пішіндегі), мұндай ақаулардың орташа ауданы $1,5 \pm 1,7 \text{ см}^2$ болды. Мүйіздің қарқынды өсуі байқалды, ол біртіндеп ақауларды жабады. Ауырсыну реакциясы болған жоқ, бірақ аздаған ақсақтық бар (сурет 2).

Емдеу басталғаннан кейінгі 28-ші тәулікте тәжірибелік топта қалған тағы 2 сиырда толық қалпына келу болды. Ашық жара ақауы тек бір жануарда болды, ауданы $0,3 \pm 0,1 \text{ см}^2$ болды. Ақсақтық тіркелмеген, жалпы жағдайы жақсы.

Тәжірибелік топтағы жануарлардың толық клиникалық қалпына келуі орта есеппен $25,0 \pm 2,83$ тәулікті құрады.

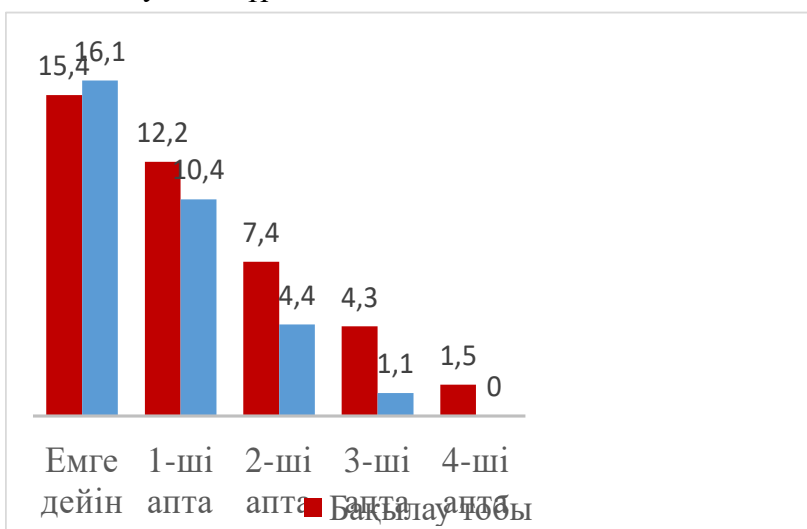

Сурет –2. Бақылау және тәжірбиелік топтарындағы жануарлардың тұяқ ақаулар ауданының ем барысындағы динамикасы

Қорытынды

Жүргізілген зерттеулердің нәтижесінде біз пайдаланылған кешенді емдеу нобайлары зақымдалған тұяқтардың тезірек қалпына келуіне және жалпы жануарлардың жақсаруына ықпал ететінін анықтадық.

Біз жазылудың қарқындылығы тәжірбиелік топта $25,0 \pm 2,83$ тәулік және бақылау тобында $31,9 \pm 5,34$ тәулік болғандығын анықтадық. Орташа есеппен жазылу уақытысы бойынша айырмашылық 6,3 және 6,9 тәулікті құрады. Жалпы, тәжірбиелік топтағы емдеу гидратация фазасының ұзақтығының қысқаруымен және дегидратация фазасына тезірек ауысуымен сипатталды, жара процесінің бірінші кезеңінде қолданылатын емдеу режимдерінің сорбциялық-антисептикалық қасиеттеріне байланысты: іріңді экссудаттың бөлінуінің тоқтату, некротикалық тіндердің лизисі, түйіршіктеу тінінің пайда болуы анықталды.

Пайдаланылған әдебиеттер тізімі:

1. Чучулин, А.В. Профилактика и терапия пальцевого дерматита у коров/А.В. Чучулин, В.Г. Семенов //Студенческая наука – первый шаг в академическую науку: мат. студ. науч.-практ. конф.- Чебоксары: ФГБОУ ВПО ЧГСХА, 2015.- С.119.
2. Писаренко, В.Ф. Сравнительная эффективность препаратов для лечения коров с синдромом инфекционного пальцевого дерматита /В.Ф. Писаренко, А.М. Коваленко, А.Я. Бахтурин //Вестник Курской государственной сельскохозяйственной академии.- Курск, 2014.- №5.- С. 70-71.
3. Гимранов, В.В. Этиология, характер распространенности и особенности патологий в области пальцев у коров голштино-фризской породы/В.В. Гимранов, Р.А. Утеев, А.Ф.Гилязов // Аграрный вестник Урала. - 2010. -Т. 69. № 3. -С. 78.
4. Полосин В. Препараты серии «Эспуарол» – современное решение в лечении животных /В. Полосин //Журнал Perfect Agriculture.- М., 2014.- С. 18-19.
5. Марьин, Е.М. Характеристика ортопедических патологий у крупного рогатого скота / Е.М.Марьин, В.А. Ермолаев, О.Н.Марьина, И.С. Раксина // Вестник Ульяновской государственной сельскохозяйственной академии.- 2012. -№ 4. - С. 66-69.
6. Holzhauer, M. Clinical course of digital dermatitis lesions in an endemically infected herd without preventive herd strategies /M. Holzhauer, C.J.M. Bartels, D. Döpfer, G. van Schaik //The Veterinary Journal.- 2008.- V. 177.- P. 222-230.
7. Laven, R.A. Treatment strategies for digital dermatitis for the UK /R.A. Laven, D.N. Logue //The Veterinary Journal.- 2006.- V. 171.- P. 79-88.

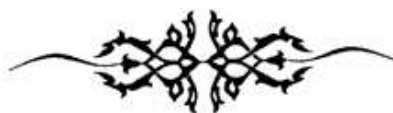

ӘОЖ 619

Сиырлардың төлдегеннен кейінгі іріңді - катаралды эндометритімен кешенді емдеу

Жәдігер Нұржан Жәдігерұлы - Ветеринария ғылымдарының магистрі, ассистент
Соавтор:

Аманалы Айдана Медетқызы - Ветеринария ғылымдарының магистрі, ассистент

Амирова Маржан Асанқызы – сеньор лектор

Исмаилов Адлет Адилбекович – 4курс студенті, ВС-21-1

Аннотация. Қазіргі кезде Қазақстанда сүтті мал шаруашылығының белсенді дамуына байланысты көптеген ауылшаруашылық кәсіпорындары сапалы өнімдердің көп көлемде алу үшін дені сау және жоғары өнімді мал өсіру қарқынын арттыруда. Алайда азықтандыру мен күтіп-бағу жұмыстарына жұмсалатын ақшаны азайту, рациондарды дайындаудағы қателіктер, мал басын көбейту жұмыстарын қате жүргізу мал шаруашылығы жануарларының көптеген ауруларына, соның ішінде акушерлік және гинекологиялық ауруларға әкеліп соқтыратыны айқын, бұл олардың өнімділігін сөзсіз төмендеуіне әкеледі.

Аннотация. В настоящее время, в связи с активным развитием отрасли молочного животноводства Казахстана, многие сельхозпредприятия наращивают темпы откорма здорового и высокоурожайного скота с целью получения в большом количестве высококачественной продукции. Однако очевидно, что сокращение затрат на кормление и кормление, ошибки в составлении рациона, неправильное проведение животноводческих работ привели к возникновению в животноводстве различных заболеваний, в том числе акушерских и гинекологических. производство.

Annotation. Currently, due to the active development of the Kazakh dairy cattle industry, many agricultural enterprises are increasing the rate of fattening healthy and high-yielding animals in order to obtain a large amount of high-quality products. However, it is obvious that the reduction in feeding and feeding costs, errors in the preparation of rations, improper implementation of livestock work led to the emergence of various diseases in animal husbandry, including obstetric and gynecological diseases. production.

Негізгі сөздер: сиыр, іріңді катаральды эндометрит, экссудат, кешенді емдеу

Кіріспе. Эндометрит-жатырдың ішкі қабығының жаралануы. Эндометрит өз кезегінде инфекциялық және инфекциялық емес болып бөлінеді. Эндометриттің инфекциялық еместүрі гормоналды бұзылулар, жыныс органдарының механикалық жарақаттары нәтижесінде пайда болады. Біраз жағдайларда эндометрит төлдегеннен кейінгі жыныс мүшелерінің инфекциясы салдарынан дамиды, бұл төлдегеннен кейін 3-10 күн ішінде іріңді-катаральды жағдайдағы жатырдың шырышты қабығының қабынуына әкеп соқтырады.

Ірі кара малдың инфекциялық эндометритінің себебі патогендік микроорганизмдердің (*Actinomyces pyogenes*, *Streptococci*, *Staphylococci*, *E. coli*, *Proteus* және т.б.) жатырдың сілекейлі қабығына енуі салдарынан болуы мүмкін, онда олар қарқынды түрде көбейіп, токсиндер шығарады, салдарынан эндометрияның қабынуы пайда болады. Төлдегеннен кейінгі эндометриттің пайда болуының алғышарттары егіздердің туылуы, қиналып төлдеу, жатырдың механикалық жарақаттануы, төлдеудің кешігуі және төлдеудің антисанитариялық жағдайлары, азықтандырудың жеткіліксіздігі болуы мүмкін. Бұл жағдайлар көбінесе сиырлардың иммунитетінің төмендеуіне әкеледі және патогендік бактериялардың ену күшейеді.

Эндометриттің жедел түрі көп жағдайда кездеседі, оның белгілері төлдегеннен кейін 3 күн ішінде пайда болуы мүмкін. Бұл аурудың негізгі симптомдары жыныс мүшелерінен бөліну, көбінесе шырышты-іріңді, тәбеттің төмендеуі, дегидратация, тахикардия, диарея, бұлшықет әлсіздігі, летаргия, сүт өнімділігінің төмендеуі жатады. Бұл жерде аурудың созылмалы түрге өтуіне жол бермеу өте маңызды, өйткені оны емдеу қиынырақ және теріс салдарға әкелуі және кәсіпорынға экономикалық зиян келтіруі мүмкін.

Зерттеу барысында бұзаулаудан кейінгі жедел іріңді катаральды эндометритпен ауыратын сауын сиырларын емдеудің екі нұсқасына салыстырмалы талдау жасалды.

Сауын сиырлардың бедеулігінің негізгі себебі – акушерлік және гинекологиялық аурулар. Олардың ішінде босанғаннан кейінгі жедел эндометрит жиі кездеседі. Сауын сиырларындағы эндометриттің ең көп таралған түрі – жедел іріңді катаральды эндометрит

[1]. Түрлі ғалымдардың мәліметтері бойынша сауын сиырлардың 10%-дан 72%-ға дейінгісі аурумен ауырады, бұл ауру негізінен қыс пен көктемде ауыр төлдеу кезеңдерінде кездеседі.

Отанда және шетелде ғалымдар босанғаннан кейінгі жедел эндометриттің алдын алу және емдеу бойынша ауқымды зерттеулер жүргізгенімен, жануарларда бұл аурумен сырқаттанушылық әлі де жоғары. Іріңді катаральды эндометриті бар сауын сиырлары емделмеген жағдайда сүт өндірудің төмендеуіне және бедеулікке әкелуі мүмкін.

Ірі қара малдың бедеулігі (ҚК) сүт және ет өнеркәсібіндегі өндіріске қатты әсер етеді. Бұл сауын сиырлардың репродуктивті әлеуетінің төмендеуіне әкеліп соғады, нәтижесінде көбею және сүт өндіру азаяды. Бедеулік әртүрлі факторларға байланысты болуы мүмкін - ірі қара малды дұрыс тамақтандыру және ұстау, ұрпақты болу органдарының туа біткен зақымдануы, төлдеудің және ұрықтандыру техникасының бұзылуы. Дегенмен, бедеуліктің ең көп тараған себебі әртүрлі этиологияның жүре пайда болған жыныс аурулары, атап айтқанда сиыр эндометриті болып табылады.

Бұл аурудың алдын алу аурудың басталуына және өршуіне әкелетін бейімді факторларды жоюдан тұрады. Сондықтан сауын сиырларды өсіру тазалықты, біркелкі азықтандыруды, қорадағы гигиеналық жағдайды және төлдегеннен кейін малды үнемі тексеріп отыруды қажет етеді.

Босанғаннан кейінгі эндометрит жануарлардың репродуктивті функциясы мен өнімділігінің төмендеуіне әкелуі мүмкін, сондықтан жануарларды үнемі диагностикалау және жедел емдеу стандартты тәжірибеге айналуы керек.

Диагностикаға жыныс мүшелерін сыртқы тексеру, тік ішекті пальпациялау (жатырдың құрсақ қуысында ілулі болуы, жатыр қабырғасының пролапсы) және толық клиникалық көріністі анықтау үшін гистологиялық және цитологиялық зерттеулер кіреді.

Біріншіден, ауру болған жағдайда, тиісті тұрғын үй жағдайын қамтамасыз ету маңызды, ал егер жануар нашар тамақтанса, оның диетасын қалыпқа келтіріп, содан кейін емдеуді бастау керек.

Босанғаннан кейінгі эндометритті емдеу үшін бактерияға қарсы әсері бар антибиотиктер бірінші таңдау болып табылады. Белсенді ингредиенті цефтиофур антибиотикі болып табылатын BELAGROGEN шығаратын PENOCEFUR немесе UTEROFUR препаратын қолдану әсіресе ұсынылады. Цефтиофур бактерицидтік әсерге ие және бактериялық жасуша қабырғасының синтезін тежейді. Бұл препараттың артықшылығы сиыр сүтінің жанама әсерлері мен шектеулерінің болмауы, қолданудың қарапайымдылығы, емдеу кезінде сиырдың ауырсынуының болмауы және тиімділігін қамтиды. Препарат жатырға енгізіледі. Белагрогеннің рецепті бойынша PS-200 препаратының құрамына кіретін цефтиофурдың әсер ету механизмі ұқсас, бірақ препарат тері астына енгізіледі және жүйелі түрде әрекет етеді. Бұл препарат тек жатырға ғана емес, сонымен қатар басқа органдардағы көптеген жұқпалы зақымдануларға да жарамды.

Босанғаннан кейінгі эндометритті емдеуде жатыршілік препараттар Белагроген каротил және утетропирин де жақсы дәлелденген. Каротил препаратының белсенді ингредиенттері бактерияға қарсы әсері бар тилозин және антиоксиданттық әсері бар бета-каротин болып табылады. Тилозин бактериялық жасушаларда ақуыз синтезін блоктайды, олардың өліміне әкеледі, ал бета-каротин эндометрияның регенерациясына ықпал етеді. Утопирин жедел және созылмалы эндометритті емдеуде тиімді, бұл препараттың құрамындағы цефпирин кең спектрлі бактерияға қарсы әсерге ие және бактериялық жасуша қабырғаларының синтезін тежейді. Сонымен қатар, препаратты қолданудың қарапайымдылығын және емшек сүтімен емізу кезінде қолдану мүмкіндігін атап өткен жөн.

Vag-atoxicillin Ia өндіретін белагроген эндометритті емдеу үшін де қолданылады, өйткені оның құрамында бактериялық инфекциялармен тиімді күресетін амоксициллин бар. Бұл препарат тез әрекет етеді және жоғары тұрақтылыққа ие және бұлшықет ішіне енгізу үшін қолданылады. [2,3].

Емдеу кезінде антибиотиктерден басқа гормондар мен гормонға ұқсас заттар қолданылады, атап айтқанда белсенді ингредиенттері клопростенол (простагландин F2a аналогы) және құрамында окситоцин бар гормоналды препарат болып табылатын окситоцин 10 болып табылатын эстрафен. Бұл препараттар жатырдың жиырылу қызметін күшейтеді, малдың тез сауығуына көмектеседі және жануардың сауығу мүмкіндігін арттырады. Артықшылықтары оның жылдам қозғалуы және сүт пен етті шектемейтіндігі болуы керек. Босанғаннан кейінгі эндометритті емдеуде антибиотиктер мен гормондық заттардың комбинациясы өте тиімді.

Босанғаннан кейінгі ірі қара эндометриті – сауын сиырлардың репродуктивті функциясы мен өнімділігінің төмендеуіне, еріксіздікке және бедеулікке әкелетін, сол арқылы ауыл шаруашылығы кәсіпорындарына экономикалық шығын әкелетін ауыр ауру. Сондықтан бұл ауруды уақтылы диагностикалау және тиісті емдеу, әсіресе жануарлар мен жалпы өндіріс үшін жағымсыз салдардың алдын алу үшін қажет.

Қорытындылай келе, сауын сиырларындағы іріңді катаральды эндометритті емдеудің жаңа және тиімді әдістерін табу ветеринарлар мен мал шаруашылығы кәсіпорындарының басты басымдығы болып табылады. Бұл патологияның таралуын сәтті бақылау және алдын алу үшін жаңа жолдар мен инновациялық емдеу әдістерін табудың маңызы зор.

Материалдар мен зерттеу әдістері.

Зерттеу нысаны ретінде 2 жастан 4 жасқа дейінгі, тірі салмағы 400-ден 500 кг-ға дейін, төлдегеннен кейін жедел іріңді катаральды эндометритпен ауыратын 10 қара түсті сауын сиырлары таңдалды.

Жедел босанғаннан кейінгі іріңді катаральды эндометрит диагнозы медициналық тарих пен клиникалық зерттеулерге негізделген, оның ішінде тексеру, пальпация, аускультация, температураны өлшеу және тік ішекті тексеру. Іріңді катаральды эндометриттің төлдегеннен кейінгі жедел диагнозынан кейін әр топта бес сиырдан тәжірибелік және бақылау топтары құрылды. Сауын сиырлар тірі салмағына, жасына, күтіміне және азықтандыру жағдайына қарай жіктеледі.

Эксперименттік топтың жануарлары (n=5) біз ұсынған кешенді емдеу әдісімен емделді (1-кесте). Бақылау тобындағы жануарларды емдеу үшін (n=5) шаруашылықтарда қолданылатын емдеу әдісі қолданылды (2-кесте).

1-кесте – Эксперименттік топтағы төлдегеннен кейінгі жедел іріңді катаральды эндометритпен ауыратын сиырларды емдеу әдісі

Дәрілік заттар мен емдеу әдістері	Бір реттік доза	Қолдану әдістері	Емдеу күндері								
			1	2	3	4	5	6	7	8	
Утеротон	10 мл	бұлшықет ішіне	+	+	+	+	+				
Жатыр массажы	5 мин	тік ішек			+		+			+	
Цефтимаг	10 мл	бұлшықет ішіне	+	+	+	+					
ЭндоколБио	100 мл	кұрсақшілік	+		+		+			+	
Ихтиглювит	40 мл	парентеральды		+		+			+		+
Модивитасан	10 мл	тері астына	+								

2-кесте – Бақылау тобындағы төлдегеннен кейінгі жедел іріңді катаральды

эндометритпен ауыратын сиырларды емдеу әдісі

Дәрілік заттар және әдістері	Бір реттік емдеу доза	Қолдану әдістері	Емдеу күндері								
			1	2	3	4	5	6	7	8	9
Жатыр	10 мл	бұлшықет ішіне	+	+	+	+		+		+	
Цефтимаг	10 мл	бұлшықет ішіне	+	+	+	+					
Модивитасан	10 мл	тері астына	+								

Зерттеу нәтижелері. Тәжірибе тобында емді бастағаннан кейін 1-3-ші күні сиырлардың сыртқы жыныс мүшелерінде шырышты-іріңді экссудаттың көп мөлшері байқалды. Жануарлардың жалпы жағдайы жақсы, дене температурасы қалыпты немесе сәл жоғары. Ректальды тексеру кезінде жатырдың қабырғалары әлсіз және ауырсынады. Жатырды уқалағанда көп мөлшерде экссудат бөлінеді. Қынаптық тексеруде жатыр мойны каналында 1-2 саусақ көлеміндегі шамалы саңылау анықталды. Емдеудің 4-6 күнінде жануардың дене қызуы қалыпты немесе сәл көтерілген. Сыртқы жыныс мүшелерінен тұрақты ағу бар. 7-8 күндері жатырды тік ішекпен уқалау кезінде аздаған экссудат бөлінді. Жануардың жалпы жағдайы жақсы және дене температурасы қалыпты. 9-шы күні тік ішекті тексеруде жатыр қабырғасының қаттылығы қалпына келгені, ауырсынудың жоқтығы анықталды. Ректальды массаж кезінде жатырдан секреция болмайды. Жануарлардың жалпы жағдайы қанағаттанарлық. Толық клиникалық сауығу.

Бақылау тобының 1-4-ші күндері сүтті сиырлардың сыртқы репродуктивті мүшелерінен көп мөлшерде шырышты-іріңді экссудат бөлінді. Жануарлардың жалпы жағдайы жақсы, дене температурасы қалыпты немесе сәл жоғары. Ректальды тексеруде жатыр қабырғасының әлсіздігі және ауырсынуы анықталды. Жатырдың тік ішек массажы кезінде экссудаттың көп мөлшері бөлінеді. Қынаптық тексеру кезінде 1-2 саусақпен жатыр мойны каналын ақырын ашыңыз. Емдеудің 5-7-ші күндері жануардың дене қызуы қалыпты немесе сәл көтерілген. Сыртқы жыныс мүшелерінен тұрақты ағу бар. 8-9 күндері сыртқы жыныс мүшелерінен экссудаттардың айтарлықтай төмендеуі байқалды. Жануардың жалпы жағдайы жақсы және дене температурасы қалыпты. Ректальды тексеруде 10-12-ші күндері жатыр қабырғасының қалпына келуі, ауырсынудың жоқтығы анықталды. Жатыр ішекті уқалау кезінде экссудаттың бөлінуі байқалмады. Жануарлардың жалпы жағдайы қанағаттанарлық. Толық клиникалық сауығу байқалды.

Қорытынды

Осылайша, іріңді катаральды эндометритпен ауыратын сиырларды емдеуге кешенді тәсілге негізделген емдеу режимі, оның ішінде: Утеротон, жатырдың тік ішек массажы, цефтимаг, эндоколь-био, ихтиглиовит, модивитасан, ең жоғары емдік әсерді көрсетті.

ӘДЕБИЕТ:

1. Князева, М.В. Удмурт Республикасының асыл тұқымды шаруашылықтарындағы ірі қара малдың төлдегеннен кейінгі іріңді-катаральды эндометритін емдеу режимдерін талдау / М.В. Князева, Л.Ф. Хамитова, Е.А. Мерзлякова // Қазан мемлекеттік ветеринария академиясының ғылыми жазбалары. Н.Е. Бауман. - 2014. - No 219. - Б. 188-192.;

2. Левашов, Е.А. Сиырлардың төлдегеннен кейінгі жедел іріңді-катаральды эндометритін емдеудің жаңа әдістері / Е.А. Левашов // Қазан мемлекеттік ветеринария академиясының ғылыми жазбалары. Н.Е. Бауман. — 2015. — Жоқ.223. - 105-108 б.;

3. Юсупов, С.Р. Сиырларды төлдегеннен кейінгі іріңді катаральды

эндометритпен емдеу нәтижелері / С.Р.Юсупов, С.В.Яковлев, Д.С.Юсупов // Қазан мемлекеттік ветеринария академиясының ғылыми жазбалары. Н.Е. Бауман. - 2023. - No 2. - 326-329 б.

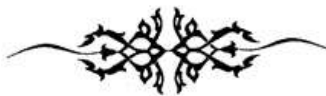

ӘОЖ 658.5

Тамақ өнеркәсібі кәсіпорындарында сапа жүйелерін сертификаттау

**Маралбай Маржан Серікқызы, магистр, ассистент
Халықаралық Тараз инновациялық институты**

Аннотация. Әлемдік тәжірибеде ең тиімді деп танылған тамақ өнеркәсіптерінің сапасы мен қауіпсіздігін басқарудың қолданыстағы жүйелері қарастырылған. ДСҰ-ға кіру жағдайында мұндай басқару жүйелерін енгізудің маңыздылығы артады. Ең алдымен, бұл отандық тамақ өнеркәсібі өндірушілерінің өнімдерінің бәсекеге қабілеттілігін арттыру үшін қажет.

Аннотация. Рассмотрены существующие системы управления качеством и безопасностью пищевых предприятий, признанные наиболее эффективными в мировой практике. В условиях вступления в ВТО значимость внедрения подобных систем управления повышается. Прежде всего, это необходимо для повышения конкурентоспособности продукции отечественных производителей пищевой промышленности.

Annotation. The existing quality and safety management systems of food enterprises, recognized as the most effective in world practice, are considered. In the context of WTO accession, the importance of implementing such management systems is increasing. First of all, it is necessary to increase the competitiveness of the products of domestic food industry manufacturers.

Кілтті сөздер: Сапа жүйелері. Сертификаттау. Азық-түлік қауіпсіздігі. HACCP. Сапа менеджменті.

Ключевые слова: Системы качества. Сертификация. Продовольственная безопасность. HACCP. Менеджмент качества.

Keywords: Quality systems. Certification. Food safety. HACCP. Quality management.

Халықаралық экономикалық институттардың зерттеулерінің нәтижелері көрсеткендей, ХХІ ғасырда тамақ өнімдерінің бәсекеге қабілеттілігін қамтамасыз етудегі басым фактор техникалық реттеудің жаңа тұжырымдамасына сәйкес бүгінде мемлекет кепілдік беретін қауіпсіздік қана емес, сонымен қатар бәсекеге қабілетті сапа болып қала бермек. [1]

Қазақстанда ауыл шаруашылығы шикізатын бастапқы өңдеу, азық – түлік өнімдерін өндіру, азық-түліктің көтерме және бөлшек саудасын ұйымдастыру, қоғамдық тамақтандыру кәсіпорындарын біріктіретін тұтас сала-азық-түлік өнімдері кәсіпорындары үшін сапа мен қауіпсіздікті басқару мәселелері ерекше маңызға ие. Қазіргі уақытта Қазақстанда бар азық-түлік қауіпсіздігі мен сапасын басқару жүйесі тұтыну нарығына түсетін азық-түлік өнімдерінің барлық номенклатурасын міндетті сертификаттауға негізделген. Сертификаттауға мақсаты бойынша пайдалануға жарамды және Қазақстан Республикасының заңнамасына сәйкес өнім туралы ақпаратты қамтитын қажетті таңбалауы мен техникалық құжаттамасы бар өнім жіберіледі. [2]

Техникалық реттеудің жаңа тұжырымдамасында ерікті сертификаттаудың рөлін күшейтуге айтарлықтай орын берілген. Ерікті сертификаттау өнімнің, қызметтердің, жұмыстардың, сапаны басқару жүйесінің, өнім қауіпсіздігін басқару жүйесінің және басқа

да объектілердің сапасы мен бәсекеге қабілеттілігін нарықтық реттеудің негізгі құралы ретінде қарастырылады. Ерікті сертификаттау саласын кеңейту шетелдік тәжірибені пайдалануға ғана емес (халықаралық қоғамдастықта ерікті сертификаттау үшінші тараптың сәйкестікті растауды қолданудың негізгі нысаны ретінде қарастырылады), сонымен қатар ерікті сертификаттау жүйелерінің отандық тәжірибесіне негізделген.

Сәйкестікті растаудың ерікті сертификаттау объектілерінің тізімі өте кең және тек өнімдер мен қызметтерді, өндіріс, сақтау, сату, кәдеге жарату процестерін ғана емес, сондай-ақ "басқа объектілерді" де қамтиды. Осылайша, "Техникалық реттеу туралы" заңда белгіленген ерікті сертификаттау жүйесін құруға болатын объектілердің тізімі шексіз болып табылады.

Сәйкестікті растаудың нормативтік базасы ретінде ұлттық стандарттар, ұйымдардың стандарттары, сондай-ақ ерікті сертификаттау жүйелерінің құжаттарында белгіленген талаптар және келісім-шарттардың талаптары пайдаланылуы мүмкін. Осылайша, объектілердің тізімі ғана емес, сонымен қатар жаңа заңнамадағы талаптардың сәйкестігін ерікті түрде растайтын тізім де едәуір кеңейтілді. Бұл ерікті сертификаттауды бәсекеге қабілеттілікті арттырудың және нарықтағы артықшылыққа қол жеткізудің тиімді құралы ретінде кеңінен қолдануға мүмкіндік береді. [3]

Азық-түлік өндірісі тұрғысынан сапа мен қауіпсіздікті басқарудың қолданыстағы жүйелерін қарастырайық. Алдымен азық-түлік ұйымдары қандай да бір модель бойынша менеджмент жүйесін не үшін енгізуі керек екенін анықтау қажет: сертификаттау мақсатында; тиімділікті арттыру үшін (тамақ өнімдерінің, қызметтердің, процестердің, персоналдың және т. б. сапасы мен қауіпсіздігі).

Сапа менеджментінің қолданыстағы модельдерін шартты түрде келесілерге бөліп қарастыруға болады:

- тамақ өнімдерінің сапа менеджмент жүйесінің моделі;
- қоршаған ортаны қорғау менеджменті жүйесінің моделі;
- тамақ өнімдерінің қауіпсіздігі менеджмент жүйесінің моделі;
- тамақ өнімдерінің сапасы мен қауіпсіздігі менеджмент жүйесінің интеграцияланған моделі.

Белгілі бір жүйені әзірлеу және енгізу ұйым қызметінің ерекшелігімен, жүзеге асырылатын жұмыстардың көлемімен, ұйымның өзінің көлемімен, ұйымның өндірістік кәсіпорын немесе бөлшек сауда болып табылатындығымен, кәсіпорын өндіретін немесе сататын өнім атауларының санымен және басқа да көптеген факторлармен анықталады.

Қазіргі тамақ өнеркәсібіндегі сапа мен қауіпсіздікті басқарудың негізгі элементтері: ИСО 9000 халықаралық стандарттарына сәйкес келетін кәсіпорындағы сапа менеджменті жүйесі (СМЖ); ХАССП қағидаттарына сәйкес тамақ өнімдерінің қауіпсіздігі жүйесі; өндірістегі гигиена және санитария жүйелері (GMP); ИСО 14000 бойынша экологиялық менеджмент жүйесі. 2005 жылдың 1 қыркүйегінен бастап бүкіл жеткізу тізбегі бойынша азық-түлік қауіпсіздігі менеджменті жүйесіне қойылатын талаптарды белгілейтін ИСО 22000 стандарты енгізілген. [4]

Қазақстанда сапа менеджменті жүйелеріне қойылатын талаптарды белгілейтін келесі стандарттар қабылданған және қолданылады:

ҚР СТ ISO 9000-2017 «Сапа менеджменті жүйелері. Негізгі ережелер және сөздік»

ҚР СТ ISO 9001-2016 (ISO 9001: 2015) «Сапа менеджмент жүйесі. Талаптар»

ҚР СТ ISO 22000-2019 (ISO 22000: 2018) «Азық-түлік өнімінің қауіпсіздік менеджменті жүйесі. Азық-түлік өнімін құру тізбегіне қатысатын ұйымдарға қойылатын талаптар».

ҚР СТ 1179-2003 «Сапа жүйелері. НАССР қағидалары негізінде тағам өнімдерінің сапасын басқару. Жалпы талаптар»

Өнімнің сапа менеджмент жүйесі кез келген кәсіпорынға төменде көрсетілген мақсаттарды жүзеге асыру үшін қажет:

– тұтынушылардың қанағаттанушылығын арттыру мақсатында олардың талаптарын түсіну және орындау арқылы сапа менеджменті жүйесінің нәтижелілігін әзірлеу, енгізу және жақсарту кезінде "процестік тәсілді" қолдану;

– тұтынушылардың талаптарына сәйкес келетін және міндетті талаптарға сәйкес келетін өнімдерді жеткізу қабілетін көрсету;

– қосылған құндылық тұрғысынан процестерді қарастыру қажеттілігі,

– процестерді орындау нәтижелеріне және олардың тиімділігіне қол жеткізу;

– объективті өлшеуге негізделген процестерді үнемі жақсарту, жүйені тиімді қолдану арқылы тұтынушылардың қанағаттанушылығын арттыру.

Тамақ өнімдерінің қауіпсіздігін басқару жүйесі кәсіпорынға келесі мақсаттарды орындау үшін қажет:

– өндіріс процесінің барлық кезеңдерінде және барлық маңызды элементтер мен қауіпсіздік факторларына қатысты тамақ өнімдерінің қауіпсіздігін басқару;

– серіктестердің, тұтынушылардың және бақылаушы органдардың талаптарын қанағаттандыру;

– бизнес-процестерді рәсімдеу және ретке келтіру, өкілеттіктер мен жауапкершіліктерді бөлу, құжаттаманы басқару арқылы тұтастай алғанда кәсіпорынның басқару жүйесін оңтайландыру.

Сонымен қатар, егер мекеме енгізілген сапа менеджменті жүйесін сертификаттаған болса, онда келесі артықшылықтарды атап өтуге болады:

– сапа кепілдігі халықаралық деңгейде расталды;

– үнемділік: әзірлеу, енгізу, жетілдіру шығындары

– қызметкерлерді ынталандыру: қызметкерлердің өзара әрекеттесуін жақсарту және серіктестік рухын дамыту;

– сыртқы аудит жүргізетін ұйымдардың сенімін арттыру және соның салдарынан олардың санын азайту;

– үздіксіз жетілдіру механизмін іске асыру: проблемаларды іздеу және жою, технология мен басқарудағы инновациялар;

– басқарудың жүйелік тәсілі: ұйымды мақсатты басқару жүзеге асырылады; кәсіпорынның әр бөлімшесінің алдына мақсаттар қойылады, мақсаттар өзара және тұтастай ұйымның мақсаттарымен келісіледі;

– тұтынушылардың қанағаттанушылығын арттыру: олардың қажеттіліктерін түсіну, олардың сұраныстарын қазір және болашақта қанағаттандыру. [5]

АҚШ-та, ЕО елдерінде гигиена мен санитариядағы өндірістік қателіктер қаупін азайту үшін сапа менеджменті жүйесінің бөлігі GMP ережелері болып табылады.

GMP (Good Manufacturing Practice) – бұл сапа менеджменті жүйесі емес, ол сертификаттауға жатпайды. GMP жүйесі – бұл жақсы өндірістік тәжірибе, ол азық-түлік бизнесінде ұйымның жұмыс істеуіне және жалпы өмір сүруіне рұқсат алу үшін қажетті шарт ретінде қызмет етеді. Қазақстанда тамақ өнімдерінің қауіпсіздігіне қойылатын гигиеналық талаптар, санитарлық ережелердің сақталуына және санитарлық-эпидемияға қарсы (профилактикалық) іс-шаралардың орындалуына өндірістік бақылауды ұйымдастыру және жүргізу аналогы болып табылады; Қазақстан Республикасының «Халықтың санитарлық-эпидемиологиялық әл-ауқаты туралы» заңына сәйкес санитарлық-гигиеналық ережелер мен нормалармен белгіленген сауда ұйымдарына және ондағы азық-түлік шикізаты мен тамақ өнімдерінің айналымына қойылатын санитарлық-эпидемиологиялық талаптар.

Азық-түлік өнімінің нарықтағы бәсекеге қабілеттілігі оның бағасы мен сапасымен анықталады. Халықаралық стандарттау ұйымы әзірлеген және Ресейде мемлекеттік стандарт ретінде қабылданған ИСО 9000 сериялы стандарттардың талаптарына сәйкес кәсіпорында сапа менеджменті жүйесін енгізу азық-түліктің тұрақты сапасын қамтамасыз

етуге көп ықпал етеді. Осы серияның негізгі стандарты болып ұйымның мақсаттары мен әдістеріне сәйкес СМЖ-ге қойылатын талаптарды белгілейтін және сапа менеджментіне жүйелік тәсілді, оны енгізу жолдары мен әдістерін анықтайтын Қазақстанда қабылданған ҚР СТ ISO 9001-2016 (ISO 9001: 2015) «Сапа менеджмент жүйесі. Талаптар» стандарты табылады. Осы стандартқа сәйкес мекеме сапа менеджмент жүйелерін құрып, құжаттап, жүзеге асырып, ережелерін ұстанып және оның тиімділігін үнемі жақсартып отыруы қажет.

ИСО 14001 халықаралық стандарты экологиялық басқару жүйелеріне қойылатын талаптарды белгілейді, олардың орындалуы азық-түлік кәсіпорнында жол берілмейтін экологиялық тәуекелдердің жоқтығына сенімділікті қамтамасыз етеді. Экологиялық менеджмент, келесі принциптерге негізделген:

- экологиялық саясатты анықтау және оны іске асыру бағдарламасын қалыптастыру;
- экологиялық саясаттың мақсаттары мен міндеттерін орындау тетігін әзірлеу және қоршаған ортаның сипаттамаларын тиімді бақылауды және тексеруді ұйымдастыру;
- экологиялық басқару жүйелерінің жай-күйін тұрақты талдауды және сипаттамаларын жақсартуды қамтамасыз ету.

Әр түрлі елдерде тамақ өнімдерінің қауіпсіздігі мен сапасын басқару жүйесіне қойылатын талаптарды қамтитын ұлттық стандарттар әзірленген. Автордың көзқарасы бойынша ең қызықты ұлттық стандарттар ҚР СТ 1179-2003 «Сапа жүйелері. НАССР қағидалары негізінде тағам өнімдерінің сапасын басқару. Жалпы талаптар»; қолданыстағы ИСО 15161 халықаралық стандарты; ДСҰ мен ЕО-ға мүше ел ретінде Британдық бөлшек сауда консорциумының "Сауда маркаларының бөлшек өнімдерін жеткізетін компанияларға арналған техникалық стандарт және хаттамалар" (BRC) стандарты.

Азық-түлік кәсіпорындарында өнімнің сапасы мен қауіпсіздігін басқару жүйесіне қойылатын бірыңғай халықаралық талаптардың болмауы ИСО 22000 "Азық-түлік өнімінің қауіпсіздік менеджменті жүйесі. Бүкіл жеткізу тізбегіне қойылатын талаптар" әзірленуі және оны 2005 жылдың қыркүйегінде қолданысқа енгізу қажеттілігін тудырды.

Тамақ өнеркәсібі кәсіпорындарында ХАССП жүйесінің болуы еуропалық және американдық нарықтарға шыққан кезде міндетті болды. Еуропалық Одақ елдерінде, АҚШ пен Канадада ХАССП әдісін тамақ өнеркәсібіне енгізу және қолдану және ХАССП жүйелерін сертификаттау міндетті болып табылатыны өте маңызды. Қазақстанның ДСҰ -ға кіруіне дайындығы біздің кәсіпорындардан оларды өндіру және сату кезінде өнімнің қауіпсіздігін қамтамасыз етудің заманауи тәсілдерін енгізуді талап етті.

ХАССП жүйесінің белгіленген талаптарға сәйкестігі тәуелсіз бақылаушы органның сертификациясы екінші тарап (тапсырыс беруші) аудиті жолымен расталуы мүмкін.

Қазақстанда ХАССП жүйелерінің сәйкестігін растау оларды сертификаттау арқылы жүзеге асырылады. ХАССП жүйесі барлық тамақ өнімдері мен азық-түлік шикізатына таралады, ал бағалау объектілері оларды дайындау, тасымалдау, сақтау және сату процестері болуы мүмкін. Біздің елімізде ХАССП қағидаларына негізделген басқару жүйесінің моделі ҚР СТ 1179-2003 стандартымен белгіленгені белгілі. Егер біз ХАССП және ISO 9001-2000 модельдерін реттейтін құжаттаманы салыстыратын болсақ, онда олардың бірнеше элементтерінің, мысалы, түзету әрекеттері мен нәтиже жазбаларының қиылысатынын көруімізге болады. Бұл модельді енгізу шығындары ИСО 9001-2001 енгізу шығындарынан едәуір төмен. ХАССП моделі аудитке қолайлы болғандықтан, сертификаттау шығындары да төмен. Алайда, бұл ХАССП жүйесі жақсырақ дегенді білдірмейді. Әр модель өз мақсаттарын көздейді, сондықтан басқасын алмастыра алмайды.

ИСО 9001-2000 стандарты ХАССП жүйесінің көптеген талаптарын орындау үшін жақсы негіз болып табылады. Екі әдісті де қолдану жеке бөліктердің қосындысынан гөрі тиімдірек жүйені құруға әкелуі керек еді.

ХАССП жүйесі шеңберіндегі көрнекі мысал ретінде бақылау нүктелерін анықтауды келтіруге болады. Олар анықталғаннан кейін осы нүктелерді басқару және бақылау үшін

ИСО 9001-2000 стандарттарының принциптерін қолдануға болады. ХАССП жүйесі бойынша зерттеу жүргізу рәсімдерін сапа жүйесі шеңберінде оңай құжаттауға болады.

ИСО 9001 сапа менеджменті жүйесі шеңберінде ХАССП қағидаттарын қолдану азық-түлік қауіпсіздігі жүйесіне оң әсер етеді, бұл модельдерді бөлек қолданудан әлдеқайда тиімді. Алдыңғы қатарлы кәсіпорындар мұны түсінеді: кем дегенде жартысы ХАССП жүйесін сертификаттаған немесе ИСО 9001 бойынша СМЖ бар немесе оны әзірлеумен айналысып жатыр. [6]

GMP-ге қатысты құжаттарды талдау, әдетте, олардың талаптары ИСО 9001 стандартының талаптарымен және ХАССП ережелерімен үйлесімділікті қамтамасыз ететіндей етіп жасалатынын көрсетті. Мысалы, "Балық консервілерін өндіру жөніндегі нұсқаулықта. Дұрыс өндірістік қызмет" азық-түлік қауіпсіздігін және олардың тұрақты сапасын қамтамасыз ету үшін ИСО 9000 және ХАССП элементтерін біріктіретін басқару жүйелерін қолданған жөн екендігі көрсетіледі. Бұл тәсіл GMP анықтамасынан туындайды-қауіпсіз, белгіленген сапада және ең үнемді түрде өндірілетін тиісті өндірістік қызмет.

Осылайша, егер сапаны қамтамасыз ету моделі ИСО стандартына (өндіріс сатысы үшін) және ХАССП қағидаттарына сәйкес қауіпсіздікті қамтамасыз ету моделіне негізделсе, онда GMP талаптарының құрамы ХАССП және ИСО 9001 талаптарының белгілі бір жиынтығынан құралады деп ресми түрде айтуға болады.

Нәтижелер тұрғысынан ХАССП немесе GMP қағидаттарына негізделген өндірісті басқару жүйелері ISO 9001 СМЖ-ге қарағанда тиімдірек болуы мүмкін. Ең алдымен, ИСО 9001 бойынша СМЖ бірінші кезекте басқарушылық және ақпараттық процестерді, ал тек екіншісінде – өнім өндірумен байланысты материалдық процестерді қарастыратындықтан. Егер кәсіпорында сапаның негізгі проблемалары технологиялық және өндірістік процестерді ұйымдастырудағы кемшіліктерге байланысты болса, онда ИСО 9001 бойынша СМЖ енгізу кезінде жүзеге асырылатын басқару процестерін жақсарту оның қызметіне тұтастай оң әсер етуі екіталай. Және де керісінше, өндірістік процестерді жетілдіруге арналған басқару жүйесі сапа саласында үнемі жақсарту үшін негіз болады. Іс жүзінде ХАССП және GMP басқару жүйелері өндіріске бағытталған процестік тәсілді толық көлемде жүзеге асыруға мүмкіндік береді. Бұл осы жүйелердің артықшылығы. В. г. Версан сапа менеджменті жүйелерін құруда осы екі тәсілді біріктіруді ұсынады: ISO 9000 модельдері бизнесте артықшылықты қамтамасыз етеді, ал HASSP және GMP нақты қауіпсіздік талаптарын қамтамасыз етеді. (7).



УДК 004.43

Разработка программ на языке PYTHON для графической интерпретации точечных отображений

Омаров Аширхан Жанбекович к.т.н., Карбозова Индира Аскарбековна магистр техники и технологии., Майкон Н.Ж магистр педагогических наук

Факультет «Естествознания», кафедра «Информационно-коммуникационные технологии»

Международный Таразский инновационный институт имени Шерхана Муртазы

Аннотация. Для описания процесса эволюции динамических систем часто используются точечные отображения. Ими, например, можно описать значения параметров системы через равные промежутки времени – таким образом, процесс изменения параметров из непрерывного превращается в дискретный (точечный), а подбирая достаточно высокую частоту дискретизации, функцию изменения параметров можно описать очень точно. Такой метод идеально подходит при использовании

вычислительной техники, а также позволяет описывать сложные процессы достаточно простыми итерационными зависимостями.

Ключевые слова: язык программирования Python, анализ данных

На заре развития данного метода он не применялся для описания реальных физических явлений и был чисто абстрактным. Однако оказалось, что различные типы точечных отображений имеют явное воплощение в природных явлениях и не хуже, чем используемые до этого системы дифференциальных уравнений, описывают системы, параметры которых меняются с течением времени. Более того, были открыты многие доселе неизвестные особенности многих систем, в частности их способность при определённых параметрах проявлять упорядоченное поведение, а при других – хаотичное. Такой хаос назвали детерминированным, так как система хоть и демонстрирует неупорядоченное поведение, всё же при этом развивается, эволюционирует согласно заданным законам. Исследованию динамических систем посвящён дополняемый данной статьёй цикл публикаций авторов.

Цель описываемого исследования состоит в создании разных типов программной реализации на языке Python метода точечного отображения для получения графического изображения эволюции как при определённых пользователем начальных параметрах системы, так и для формирования общей картины, наглядно показывающей области устойчивости (периодичности) и хаоса при варьируемых значениях параметров системы. Поставленные задачи решались на примере одной из динамических систем, эволюция которой определяется двумя параметрами – двумерного точечного отображения Эно. Также необходимо представить примеры расчёта с помощью разработанных программ.

Материалы и методы исследования

Так как точечные отображения дискретны, то вместо численного обозначения рассматриваемых моментов времени можно использовать просто номер рассматриваемой итерации вычислений (подобно тому, как данный процесс осуществляется в АЦП – аналого-цифровом преобразователе). Следует отметить, что согласно современным представлениям, время – чисто абстрактное понятие, используемое только для удобства существования человека. Используемые единицы времени связаны с цикличностью процессов в Солнечной системе, а при рассмотрении универсальных законов Вселенной часто более логичным является применение понятия итерации.

Рассмотрим двухмерную дискретную динамическую систему, каждое последующее состояние которой зависит от предыдущего (каждая последующая итерация зависит от предыдущей). Такую систему можно описать очень простыми зависимостями

$$x_{i+1} = f(x_i), y_{i+1} = g(y_i),$$

где x_i, y_i – координаты на i -й итерации, а x_{i+1}, y_{i+1} – координаты на следующей итерации.

Несмотря на простоту данного описания, картина, формируемая координатами x, y на плоскости, с увеличением количества итераций, может быть как упорядоченной, так и хаотичной.

Рассмотрим один из видов представленных итерационных зависимостей, называемый точечным отображением Эно (на самом деле таких отображений много и каждое из них применимо для описания определённого класса физических процессов, но принципы вычислений являются общими). Итак, функции отображения Эно (Henon map) выглядят следующим образом:

$$x_{i+1} = 1 - ax_i^2 + y_i, y_{i+1} = bx_i,$$

где a, b – постоянные множители.

Система Эно может описывать физический процесс движения массы, подвергаемой импульсным толчкам, при наличии рассеяния энергии.

Функция первой разрабатываемой на языке Python программы заключается в выводе траектории эволюции системы Эно при заданных a , b и количестве итераций. При реализации графической интерпретации системы формирование её траектории становится наглядным.

Программа на языке Python для построения отображения Эно состоит из следующих частей:

1. Импорт модуля `Matplotlib.pyplot` для вывода графики.
2. Присвоение начальных значений координат x и y . Для примера они взяты равными по 1, хотя это не имеет определяющего значения для получающегося результата.
3. Присвоение значений коэффициентов a и b . Для примера приняты $a = 1,4$, $b = 0,3$, которые по теории соответствуют хаотичной формируемой картине.
4. Выбрано число итераций (вычисляемых точек). Для обеспечения плавности и чёткости картины это значение принято равным 10 тысячам.
5. Организация цикла вычисления координат x , y точек согласно вышеприведённым формулам. После вычисления координаты каждой точки она выводится в буфер экрана с помощью графической функции `scatter`, с заданием желаемого размера и цвета.
6. В буфер экрана выводятся обозначения осей координат, после чего файл сформированного изображения сохраняется командой `savefig` с выбором имени, формата и разрешения файла. Возможен вывод изображения в графическое окно с помощью команды `show`.

Эта и все описанные в данной статье программы приведены для изучения на сайте одного из авторов.

Полученное с помощью программы двухмерное отображение Эно для $a = 1,4$, $b = 0,3$ приведено на рис. 1.



Рис. 1. Формируемое программой двухмерное отображение Эно в зоне хаоса

Точечный график отображает типичную картину детерминированного хаоса – кривые, на которых последовательно размещаются точки, строго не определены, но являются достаточно характерными и тяготеют к определённым центрам притяжения – аттракторам. Если построить отображение для коэффициентов a и b , при которых поведение системы устойчиво (например, при $a = 0,5$, $b = -0,5$), то на графике будут присутствовать лишь одна или несколько дискретных точек, причём и для количества итераций, равного 100, и для 100 тысяч количество дискретных точек будет одинаково. То есть, пройдя непродолжительный цикл дискретных состояний, система возвращается всё к одному и тому же первоначальному состоянию.

Вторая разработанная программа представляет отображение Эно в виде точечного 3D графика, по вертикальной оси которого z откладывается номер итерации. В данном случае в начале описанного выше алгоритма необходимо добавить импорт функции `Axes3D` библиотеки `mpl_toolkits.mplot3d`, а также создавать и заполнять отдельные массивы координат x , y , z . По заполненным массивам в конце программы также строится

точечный график с помощью команды scatter путём перебора координат всех точек (с выбором их размера и цвета) в двух вложенных циклах для координат x и y . Затем указываются подписи осей и график выводится на экран или в файл.

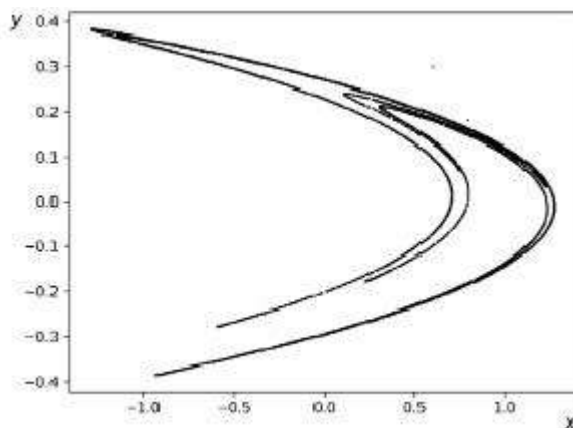
Пример получаемого 3D отображения Эно при тех же коэффициентах a и b , что и в первом примере, приведён на рис. 2.



Рис. 2. Отображение Эно на точечном 3D графике

На представленном рисунке более ясно, чем на рис. 1, видна последовательность добавления точек на каждой итерации. Отчётливо заметно, что положение точек для выбранных a и b хаотично. В данном случае для большей наглядности использовано только 200 первых точек отображения. Кроме того, осуществление вывода в 3D формате большого количества точек на экран связано с сильной загрузкой видеобуфера, и изображение на экране очень медленно реагирует на вращение при попытке его изучения с разных сторон. Однако при выводе графики в файл никаких особенностей не отмечается.

На следующем этапе разрабатывалась программа для осуществления более глубокого исследования свойств отображения Эно не только при отдельных заданных (дискретных) коэффициентах отображения a и b , а при изменении этих параметров в широком диапазоне. В этом случае в качестве координат выводимого графика выступают сами коэффициенты a и b , а цвет точек графика показывает период повторения отображения (количество итераций, через которое картина при устойчивом процессе возвращается к первоначальной). Также на таком графике отображаются участки хаотичного поведения системы и участки, на которых координаты x , y при заданном количестве итераций уходят в бесконечность (быстро удаляются от первоначальных точек) – этот процесс называется слоением к бесконечности.

Если после некоторого количества итераций n точка (x, y) переходит сама в себя, то такая система является устойчивой. Такое количество итераций называется циклом системы, а сама точка называется неподвижной точкой кратности n . Длительность цикла n можно определить следующим образом: создать последовательность нескольких предпоследних значений последовательности координат (чаще всего берут 8) и сравнивать их с самым последним значением.

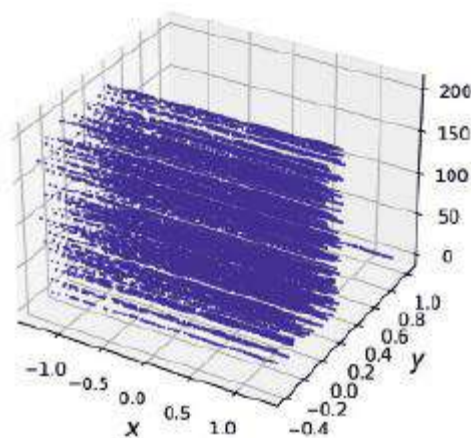
Так как мы оперируем двумя координатами, то удобнее всего не сравнивать отдельно значения x и y , а сравнивать объединённые в комплекс значения:

$$k_i = (x_i + m_1) + (y_i + m_2)i,$$

где m_1 и m_2 – постоянные, необходимые для предотвращения повторений k_i внутри цикла.

Описанным способом мы можем исследовать устойчивость системы Эно с определёнными коэффициентами a , b . С помощью организации циклических вычислений можно проделать ту же операцию для значений a , b , изменяющихся с определённым малым шагом в определённых пределах. Сопоставив каждому вычисленному значению

цикла свой цвет точки, получим диаграмму, называемую картой динамических режимов системы.

Рассмотрим этапы реализации алгоритма получения такой карты на языке Python:

1. Импорт модуля `Matplotlib.pyplot` для вывода графики.
2. Присвоение значений для нижних и верхних пределов изменения коэффициентов a и b .

3. Присвоение значения переменной ϵ , указывающей допустимую разницу между сравниваемыми значениями k_1 (на самой последней итерации) и последовательно $k_2 \dots k_8$. Задание предельного количества вычисляемых итераций (реально карта динамических режимов не меняется при значении 100, однако с запасом принято 1000 итераций).

4. Создание основной функции программы, предназначенной для выявления цикличности итераций и окрашивания точки, соответствующей каждому сочетанию коэффициентов a и b , задаваемых в качестве входных значений основной функции, наряду с переменными, приведёнными в п. 3. Вычисления отображения осуществляются как в первой описанной программе, но сохраняются только 8 последних значений k , зависящих от координат x, y (формула для k приведена выше). Если разница $|k_1 - k_2| < \epsilon$, то считаем, что цикл равен одной итерации и окрашиваем соответствующую точку в первый цвет радуги (красный). Если цикл равен двум итерациям, то цвет точки оранжевый и т.д. Для цикла, равного 7, цвет точки фиолетовый. Если цикл больше 7, то считаем, что переход между итерациями хаотичный, и такая точка окрашивается в чёрный цвет. Если k уходит в бесконечность (реально задано, что на какой-либо итерации превышает 1010), то вычисление итерационного цикла прерывается, а цвет точки считается белым.

5. В двух вложенных циклах осуществляется перебор значений коэффициентов a и b с заданным шагом (оказалось, что достаточно шага, равного примерно $1/500$ от соответствующего значения коэффициента – при меньшем шаге длительность вычислений на компьютере средней конфигурации превышает сутки) и определение цвета точек карты динамических режимов системы. При этом для наблюдения за ходом процесса вычислений текущее значение a (изменение которого реализовано во внешнем цикле) выводится на экран.

6. Вывод точечного графика на экран или в файл с помощью команд, описанных в п. 6 алгоритма первой программы (для получения двухмерного отображения Эно).

Полученные с помощью третьей разработанной программы карты динамических режимов системы Эно при разных границах изменения коэффициентов a и b и значении допустимого отклонения $\epsilon = 0.01$ приведены на рис. 3.



Рис. 3. Карты динамических режимов отображения Эно

Результаты исследования и их обсуждение

По рис. 3 ясно видны зоны устойчивого (различные цвета радуги) и хаотического поведения отображения Эно. Зоны устойчивости точечного отображения Эно не простираются дальше $a = -0,5-2,5$, $b = -1-1$. При этом зоны устойчивости с разной цикличностью не располагаются по порядку, а причудливо перемешаны.

Также по проведённым с помощью последней программы исследованиям можно сделать вывод, что при меньшем допуске отклонения численного значения коэффициента цикличности k (параметра ϵ) получается более чёткий график, с меньшим количеством «вкраплений» точек устойчивости в зоны хаоса. Также чётко видно белые зоны, в которых итерации быстро уходят в бесконечность, то есть функция системы является расходящейся. В таком случае ни о какой устойчивости также не может идти и речи.

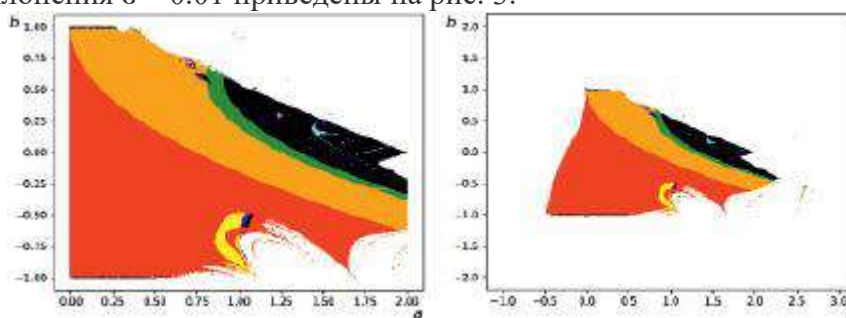
В зонах изменения коэффициентов отображения a и b , формируемых точками цветов радуги, при которых система постоянно возвращается в первоначальное состояние, с помощью созданных первой и второй программ можно найти координаты x , y точек, имеющих эти устойчивые значения.

Созданную методику, алгоритмы и доступные всем желающим коды трёх разработанных программ для построения характеристик точечных отображений Эно можно легко модифицировать (изменив только две итерационные зависимости) и использовать для исследования других двухмерных точечных отображений. Это может помочь при создании численных моделей реальных физических процессов на основе современных методов исследования.

Заключение

Таким образом, в результате проведённого исследования разработаны методы языка Python и программы, призванные помочь в исследовании точечных отображений, и теории хаоса, в которых они чаще всего используются. В частности, рассмотрены варианты этих программ для популярного при обучении основам исследования динамических систем точечного отображения Эно.

На следующем этапе исследований планируется использование написанных авторами программных кодов в качестве базы для создания сравнительного обзора использования других типов точечных отображений для создания совершенных численных моделей функционирования реальных физических систем и протекания динамических процессов в различных отраслях научных разработок.

Список литературы:

1. Ганков М.С., Ильичев В.Ю. РАЗРАБОТКА ПРОГРАММ НА ЯЗЫКЕ PYTHON ДЛЯ ГРАФИЧЕСКОЙ ИНТЕРПРЕТАЦИИ ТОЧЕЧНЫХ ОТОБРАЖЕНИЙ // Научное обозрение. Технические науки. – 2021. – № 3. – С. 15-20; URL: <https://science-engineering.ru/ru/article/view?id=1351> (дата обращения: 26.09.2024).
2. Лутц М. Изучаем Python, 4-е издание. – Пер. с англ. – СПб.: Символ-Плюс, 2011. – 1280 с.
3. Златопольский Д.М. Основы программирования на языке Python. – М.: ДМК Пресс, 2017. – 284 с.
4. Лутц М. Программирование на Python, том I, 4-е издание. – Пер. с англ. – СПб.: Символ-Плюс, 2011. – 992 с.
5. Лутц М. Программирование на Python, том II, 4-е издание. – Пер. с англ. – СПб.: Символ-Плюс, 2011. – 992 с.
6. Гэддис Т. Начинаем программировать на Python. – 4-е изд.: Пер. с англ. – СПб.: БХВ-Петербург, 2019. – 768 с.

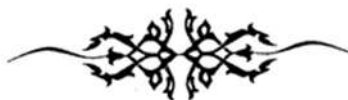

ӘОЖ 004.91

**Жаппай білім беру ресурстарын жасау технологиясы
мен оған қойылатын талаптар жүйесі**

**п.ғ.к., Онгарбаева М.Б., информатика магистрі, Ерманова Г.Б.,
информатика магистрі, Шомаева Г.К.**

**Шерхан Мұртаза атындағы Халықаралық Тараз инновациялық институты
«Жаратылыстану» факультеті, «Ақпараттық-коммуникациялық технологиялар»
кафедрасы**

Аннотация. Жаһандану үрдісіне байланысты бүгінгі күні білім берудің жаңа тиімді үрдістері дамуда. Әлемдегі білім берудің негізгі тенденциясы - ол әр білім алушы үшін неғұрлым қолжетімді білім алу жағдайы. Бүгінгі күні жаппай білім беру ресурстары білім арудың жетілдірілген формасы, оның іске асуына Интернет технологиялар әрине ықпал етеді.

Түйінді сөздер: жаппай білім беру ресурстары, оқу үрдісі, цифрлық білім беру ресурстары, электрондық оқыту жүйесі, педагогикалық сценарий, Блум таксономиясы.

Жаппай білім беру ресурстарын қолдану - бұл кез-келген ортада сандық цифрлық немесе зияткерлік меншік лицензиясы бойынша жарияланған, шектеуі бар немесе шектеусіз басқа адамдарға тегін кіруге, пайдалануға, бейімдеуге немесе таратуға мүмкіндік беретін оқу, оқыту және зерттеу материалдары. Бұл термин алғашқы рет 2002 жылы ЮНЕСКО-ның ашық оқу курстары форумында енгізілген және «... кез-келген медиада, сандық немесе басқада, көпшілікке қол жетімді немесе ашық лицензия бойынша шығарылған, ақысыз қол жеткізуге, пайдалануға, бейімдеуге және таратуға мүмкіндік беретін оқыту, оқу және зерттеу материалдары» дегенді білдіреді [1].

Әлемдегі ең ірі және танымал ашық білім беру ресурстарының бірі - Coursera, осы проект барысында негізгі ұйымдастыру және педагогикалық идеялар пайда болды. Courseraдан басқа да АББР орналасқан белгілі платформалар - Edx, Vdacity, Универсарис, Ixlet және т.б.

Жаппай білім беру ресурстары қолжетімді ашық түрде беріліп немесе лицензиялы шығарылып, оларды үшінші адамдармен тегін қолдануға және модификациялауға рұқсат берілген білім беру және ғылыми ресурстары. Ашық білім беру ресурстарының негізгі екі артықшылығы бар, ол:

1. ашықтығы - кез-келген адам ақысыз түрде қатысушы бола алады;
2. масштабтылығы – курсқа шексіз адам саны қатыса алады.

Пән бойынша жасалған ашық білім ресурстарын дайындау барысында мынандай негізгі кезеңдер орындалады:

1. Пәннің бағдарламасын жасау;
2. Жарнамалық видеороликтің навигациялық сценарийін жасау;
3. Курстың педагогикалық сценарийін құру;
4. Мәтіндік, графикалық және басқа оқу-әдістемелік материалдарды дайындау және оларды экспертизаға беру;
5. Жарнамалық видеороликті немесе курс туралы кіріспе жасау;
6. Видеолекцияларды жазу.
7. Видеолекцияларды қарап түзету.

Осы кезеңдер жаппай білім беру ресурстарының күнтізбелік жоспарын құрайды. Негізгі кезеңі – курстың педагогикалық сценарийін құру. Педагогикалық сценарий жасалмаған жағдайда курс тиімсіз болуы мүмкін, яғни логикалық үйлеспеу, әр-түрлі қателіктер болуы мүмкін, педагогикалық сценарий – бұл болашақ ресурстың нақты, барлық жағдайы ескерілген сипаттамасы.

Жаппай білім беру ресурстың бағдарламасына курс туралы келесідей ақпарат кіреді: курстың аты, курстың аннотациясы, оқытушылар туралы ақпарат, курсты оқыту нәтижелері және т.б..

Курс туралы қысқаша видео 3-5 минутқа дейін, видеода курсқа навигация, негізгі маңызды ақпарат, курсты меңгеру нәтижесінде алынатын біліктер және дағдылар аталады.

Негізгі контент сабақтардың сценариінен, видеолекциялардан, қосымша және білімді тексеру материалдардан, форум тақырыптарынан тұрады.

Пәннің оқу-әдістемелік кешенінен жоспарланған ресурс төмендегідей нұсқада болуы мүмкін (1-кесте).

1-кесте

Тақырып	Тақырып мазмұны	Компонент түрі	Саны	Өлшем бірлігі			
					дәр.	тәж.	зерт. СӨЖ
		Видео	5	мин	0,3		
		Конспект	6	бет	1		
		Презентация	10	слайд	0,7		
		Қосымша материалдар: ұсынылатын әдебиеттер	2				
		Практикалық тапсырма (кейс)	4	бет		1	
		Практикалық тапсырма (алгоритм құру)	2	саны			
		Талқылауға арналған сұрақтар	2	саны		1	
		Бөлім бойынша өзін-өзі тексеру: тесттік тапсырмалар	100	саны			
		Тақырып бойынша білімді тексеру: тест тапсырмалары	100	саны			

Курсты апталар бойынша жоспарлаған дұрыс. Апта материалдарын тарау мен тақырыптарға бөлген жөн. Әр тақырыпта бірнеше бет болуы мүмкін. Тақырыпты меңгеру - нақты оқыту нәтижесіне жетуді білдіреді, сонда барлық тақырыптар жиыны курс бойынша оқыту нәтижелерін қалыптастыруды көздейді. Әр аптада тақырыптың кем дегенде бір компоненті білімді бағалау компоненті болып табылады, мысалы: практикалық тапсырмалар (кейс) немесе тесттік сұрақтар.

Әр тапсырмаға бағалау көрсеткіштері мен критерийлері, бағалау процедуралары анық болу керек.

Жаппай білім беру ресурстарын жасаудың күрделі және жауапты кезеңдердің бірі - видео жасау. Әрбір видео – аяқталған мини – модуль болуы тиіс. Видеоның кіріспесі, негізгі бөлімі және қорытындысы болуы тиіс. Негізгі ой – кіріспеде аталады. Негізгі бөлімде кіріспеде аталған ой ашылуы керек. Қорытындыда қысқаша резюме беріледі. Әрине, әр курстың білімді бағалау құралдарын жасау, оқу нәтижелерін бағалау жүйесін сипаттау қажет. Фото, видео-материалдарды, қосымша мәтіндерді, түсініктемелерді, жаңалықтарды және т.б. алдын-ала дайындау қажет. Ресурс құрамында байланысқан

бейне дәрістер, дәрістерді қамтитын қосымша оқу материалдары, презентациялар, білімді бағалаға арналған тапсырмалар.

Ашық онлайн-курсты әзірлеу кезеңдері:

- Курс бағдарламасын әзірлеу;
- Жарнамалық бейнероликтің сценарийін әзірлеу;
- Курстың педагогикалық сценарийін әзірлеу.

Курстың педагогикалық сценарийі деп автордың оқу материалының мазмұны мен құрылымы туралы, педагогикалық және оқу процесін ұйымдастыру үшін пайдаланылатын ақпараттық технологиялар туралы құрылымдық сипаттаманы түсінеміз. Жаппай білім ресурстарын бойынша курсты меңгерген білім алушылардың құзыреттіліктерін қалыптасу деңгейін бағалау үшін Б.Блум таксономиясын қолдану өте тиімді. Блум алты дәйекті танымдық категорияларды немесе оқыту деңгейлерін: білім, түсіну, қолдану, талдау, синтез, бағалау және ақпаратты эмоциялық меңгерудің үш дәрежесін: қабылдау, жауап, құндылық ұсынды (2-кесте).

2-кесте

Блум бойынша оқыту деңгейі және меңгеру деңгейі

№	Оқу деңгейі	Деңгей белгісі	Бағалау
1	Білу	Білім алушы негізгі ақпаратты біледі.	1
2	Түсіну	Ақпаратты түсінеді және түсіндіре алады.	2
3	Қолдану	Әртүрлі жағдайлардағы ақпаратты немесе әртүрлі контекстердегі тұжырымдаманы қолдана алады.	3
4	Талдау	Осы ақпаратты пайдалана алады, оны бөліктерге бөле алады.	4
5	Синтез	Жаңа нұсқаларды жасай алады	5
6	Бағалау	Ақпаратқа ену тереңдігін бағалай алады.(тұжырымдаманы)	6
№	Эмоциялық меңгеру дәрежесі	Дәреже белгісі	Бағалау
1	Қабылдау	Сабақтың негізгі сәттерін қысқаша қорыта алады.	3
2	Жауап	Өзін ыңғайлы сезінеді және толық жұмыс істейді	4
3	Құндылықтар	Зерттелген материалдың пайдалы екеніне және мәселелерді шешуге көмектесетініне сенеді	5

Кесте әрбір деңгейдің ерекшелігін, сондай-ақ тиісті біліктер іске асырылатын іс-әрекеттерді сипаттайды.

Аталған деңгейлерді осы реттікпен меңгеру үшін оқытушының сұрақ қою және тапсырмаларды дайындап, оларды орындатуы жүйелі жұмыс. Әрбір келесі деңгей кәсіби құзыреттіліктерді тереңдетуге және дамытуға бағытталған. Тапсырмаларды құрастыру үшін оқытудың әр деңгейімен немесе дәрежесімен байланысты іс-әрекеттерді сипаттайтын төмендегідей етістіктер тізімі көмектеседі (3- кесте).

Іс әрекеттерді сипаттайтын етістіктердің тізімі

№	Оқу деңгейі	Іс әрекеттерді сипаттайтын етістіктері
1	Білу	Анықтау, ажырату, түсіну
2	Түсіну	Сипаттау, тану, анықтау
3	Қолдану	Салулары, көркемдей, операция жасау
4	Талдау	Бөліктерге бөлу, тексеру, түсіндіру
5	Синтез	Ұйымдастыру, құрастыру, қалыптастыру, құру
6	Бағалау	Бағалау, өлшеу, салыстыру
№	Меңгеру дәрежесі	Іс-әрекет етістіктері
1	Қабылдау	Шоғырландыру, тыңдау, ажырату
2	Жауап	Есептеу, жазу, талқылау, ұйымдастыру
3	Құндылықтар	Сендіру, пайдалану, қамқорлық

Б.Блумның таксономиясына негізделген құзыреттіліктің қалыптасу деңгейін бағалау оқытушының позициясынан да, білім алушының позициясын да өзіндік бағалау, өзін-өзі ұйымдастыру және қызметті басқару бойынша қажетті дағдыларды қалыптастыру арқылы құзыреттіліктің даму деңгейін жобалауға, бағалауға және жетілдіруге мүмкіндік береді.

Сонымен, жаппай білім беру ресурстарын жасаудың өзіндік талаптары және технологиясы бар Оны жасаудағы бірінші қадам - курсты модульдерге бөлу керек, содан кейін - сценарийлік жоспарын құру, білімді бақылау және бағалау формасын нақтылау және жасау, дәріс видеороликтарының сценарийін әзірлеу. Оқу барысында білім алушылардың оқу нәтижелерінің қалыптасуын, құзыреттіліктерінің қалыптасу деңгейін бағалау үшін Блум таксономиясын қолдану өте тиімді.

Пайдаланған әдебиеттер тізімі

1. Science education research and practice in Asia: challenges and opportunities. — Singapore. — 1 online resource c. — ISBN 978-981-10-0847-4, 981-10-0847-7, 981-10-0845-0, 978-981-10-0845-0.
2. Bloom, B.S.; Engelhart, M.D.; Furst, E.J.; Hill, W.H.; Krathwohl, D.R.; (1956). Taxonomy of educational objectives: The classification of educational goals. Handbook I: Cognitive domain. New York: David McKay Company.
3. Bloom, B.S.; (1994) « Reflections on the development and use of the taxonomy». In Rehage, Kenneth j.; Anderson, Lorin W.; Sosniak, Lauren A. Bloom`s taxonomy: A forty-year retrospective. Yearbook of the National Society for the Study of Education. 93. Chicago: National Society for the Study of Education.

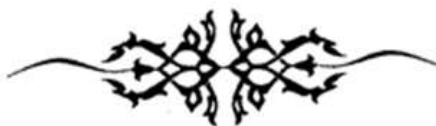

УДК 004.946

Создание Интерактивных и Иммерсивных учебных материалов для онлайн-курсов**Магистр информатики, Шомаева Г.К., магистр информатики, Ерманова Г.Б.
Факультет «Естествознания», кафедра «Информационно-коммуникационные
технологии»****Международный Таразский инновационный институт имени Шерхана Муртазы**

Аннотация. Актуальность статьи обусловлена развитием цифровых технологий, с одной стороны, а с другой – задачей повышения эффективности обучения на всех уровнях системы образования и во всех ее сегментах. Цель исследования заключается в представлении существенных особенностей технологии иммерсивного обучения, условий, выгод и рисков ее использования. Авторами раскрыта сущность иммерсивного обучения, сформулированы системные характеристики иммерсивного обучения, обоснована важность его использования в системе образования, а также предложены критерии обеспечения качества программ иммерсивного обучения. Практическая значимость состоит в возможности использования предложенных выводов и рекомендаций для внедрения иммерсивного обучения на всех уровнях системы образования.

Ключевые слова: Визуализация, виртуальная реальность, иммерсивность, дополненная реальность, экспериментальное обучение, геймификация, VR, AR, MR, 3D моделирование

Визуализация информации — мощный инструмент передачи огромных массивов данных, адресованных конкретному пользователю, уникальный помощник в восприятии и анализе всевозможных сведений. Особенно возрастает роль визуализации в процессе непрерывного совершенствования и широкого распространения информационных технологий. В настоящее время трудно не только освоить, но даже бегло ознакомиться с огромными потоками информации, поступающими, например, через Всемирную сеть. Благодаря средствам визуализации облегчается восприятие, осмысление и понимание информации, а также ее прочное усвоение, что является важнейшей педагогической задачей.

Иммерсивность предполагает погружение обучающегося в виртуальную среду с целью получения предметного, социального и коммуникативного опыта. В зарубежной литературе нередко встречается эквивалентное понятие *immersive teaching*, описывающее комплексное исследование потенциала виртуальных миров, применяемых в образовании. Что представляют собой иммерсивные технологии обучения и в каких формах они проявляются? Иммерсивные технологии обучения — это совокупность программно-технических средств, способствующих погружению обучающегося в искусственно созданную среду — виртуальную реальность.

Виртуальная реальность — это интерактивная среда, в которой пользователь испытывает ее всеобъемлющее влияние, взаимодействует с разнообразной информацией, получаемой через каналы восприятия. Основное отличие дополненной реальности от виртуальной состоит в том, что в ней контент цифрового формата накладывается на реальную пользовательскую среду. В смешанной реальности виртуальные объекты не только помещаются в реальную среду, но непосредственно взаимодействуют с ней (см., например).

Дополненная виртуальность — это симбиоз реальных и виртуальных объектов. Она, по сути, представляет виртуальное пространство, в которое могут быть помещены не только физические объекты, но и сами пользователи, осуществляющие контакт с виртуальным миром в реальном времени. Являются ли иммерсивные технологии

средством визуализации информации? Чтобы ответить на этот вопрос, перечислим основные свойства визуализации.

Основная задача визуализации — сделать невидимое видимым. Под невидимым понимаются не только привычные реальные предметы, но и абстрактные объекты, недоступные человеческому зрению. Виртуальную реальность, как и другие средства визуализации, чаще всего связывают со зрительным восприятием, хотя в этом процессе участвует не только зрительный канал. Тем не менее с момента появления и до настоящего времени большинство систем виртуальной реальности предназначались для воздействия именно на зрение, ведь самую значительную часть информации из окружающей среды — не менее 80–90 процентов от общего объема — человек получает именно с его помощью, а затем уже с гораздо меньшими показателями идут органы слуха, осязания и т. д.

Если анализировать средства визуализации данных, то их можно разделить, к примеру, по геометрическому принципу: плоские и объемные. Кроме того, в ходе классификации необходимо учитывать физическое проявление визуализации, отражающее ее статические и динамические характеристики. Например, диаграмма или схема — статические формы визуализации, анимация и видео — динамические. К пространственным видам визуализации относится 3D-визуализация, которая широко применяется в компьютерном моделировании.

Необходимость в компьютерном моделировании сцен реального и вымышленных миров возникает во многих областях человеческой деятельности. Конструирование новых изделий, строительство, дизайн, кино и телевидение, тренажеры для подготовки профессиональных кадров, компьютерные игры — примеры областей, в которых моделирование играет важную роль. Многие исследователи относят к виртуальной реальности системы 3D-визуализации, генерирующие высокореалистичное изображение. Однако это ошибочное мнение, поскольку в ней отсутствует интерактивность. Вместе с тем виртуальной реальностью можно признать систему стереоскопической визуализации простых объектов. Она снабжена подсистемой коррекции изображения, учитывающей положение и ориентацию зрительных сенсоров (в простейшем случае это может быть голова человека).

Иммерсивное обучение — это метод, который использует искусственную или смоделированную среду, благодаря которой учащиеся могут полностью погрузиться в процесс обучения. Он не только устраняет отвлекающие факторы, но и убивает монотонность в процессе обучения и развития, обеспечивая стимулирующие визуализации. Иммерсивное обучение позволяет повысить вовлеченность учащихся и, следовательно, сделать обучение более продуктивным и ценным.

Он может воплотить в жизнь абстрактные учебные сценарии, тем самым делая реальной очень важную, но трудную задачу воссоздания взаимодействий для учащихся.

Иммерсивное обучение позволяет учащимся контролировать результаты, связывая их с реальным опытом, но в более безопасной среде. Помимо повышения уровня вовлеченности это также повышает их мотивацию, поскольку они становятся ответственными за виртуальный мир, в котором они находятся. Еще одна интересная особенность заключается в том, что данный вид обучения обеспечивает очень интерактивную среду для учеников, как виртуально, так и физически. Благодаря этому вы можете виртуально воссоздать различные физические среды, недоступные в аудитории. Виртуальный контент настолько вдохновляет, что производит огромное впечатление на учащихся.

Иммерсивное обучение не следует путать с эмпирическим обучением, хотя оба они очень тесно связаны. Ниже приведены различия между иммерсивным и экспериментальным обучением, которые следует знать.

Иммерсивное обучение	Экспериментальное обучение
Критически важно использовать такие технологии, как виртуальная реальность, дополненная реальность, мобильные устройства и т. д.	Технологии обычно не требуются
Требует 100% включения мыслительных функций учащихся	Мыслительные функции учеников не задействуются на 100%
Всегда используется геймификация в обучении	Геймификация может не применяться
Динамическая механика	Статическая механика
Обучение происходит благодаря реализации	Обучение происходит путем включения навыка
Одно действие может привести к нескольким циклам	Несколько действий составляют один цикл

Технологии, реализующие иммерсивное обучение:

1. Виртуальная реальность (VR). Эта технология использует цифровое моделирование для воссоздания реальных сценариев. Надев гарнитуру, ученик погружается в виртуальный мир и может путешествовать в самые физически недоступные места.
2. Дополненная реальность (AR). Дополненная реальность – это технология, которая позволяет преобразовать реальную среду в цифровой интерфейс, улучшая восприятие реального мира. AR добавляет в реальность цифровые элементы, чтобы улучшить ее.
3. Смешанная реальность (MR). Комбинация дополненной реальности и виртуальной реальности, MR или смешанная реальность – это технология, которая делает виртуальные взаимодействия более реалистичными. MR позволяет цифровым и физическим объектам сосуществовать и взаимодействовать в режиме реального времени.
4. Трехмерное иммерсивное обучение (3D). Трехмерное иммерсивное обучение – это метод, который способствует углубленному обучению и использует 3D-визуализацию и моделирование, чтобы дать ученикам захватывающий опыт.

На данный момент существует много концепций метавселенных, но самая известная принадлежит венчурному инвестору Мэтью Болу. Он приводит следующие характеристики своего мира, которые в том числе объединяют в себе принципы работы остальных технологий:

- ✓ метавселенная существует всегда: ее нельзя поставить на паузу, стереть или завершить;
- ✓ все события внутри метавселенной происходят в режиме реального времени, а действия не зависят от внешних факторов;
- ✓ нет ограничений по числу тех, кто населяет метавселенную;
- ✓ в метавселенной своя экономика: люди получают «деньги» за проделанную «работу», владеют и распоряжаются «имуществом»;
- ✓ в метавселенной можно использовать элементы реального мира: например, работать на своем ноутбуке в виртуальном пространстве;
- ✓ данные и цифровые активы из разных интернет-платформ совмещены;
- ✓ метавселенная наполнена «контентом и опытом», созданными ее пользователями – как отдельными людьми, так и организациями

В современных реалиях иммерсивное обучение просто необходимо, поскольку оно способно сделать обучение лучше, чем когда-либо. Как сложно сохранять концентрацию, особенно когда рядом всегда находится любимый смартфон! Попробуйте иммерсивное обучение, так как оно избавит вас от всех отвлекающих факторов, позволив полностью погрузиться в виртуальный мир.

Начать обучение легко, а вот закончить сложно. Вот почему в наши дни эксперты предлагают иммерсивное обучение, поскольку оно способствует целенаправленному погружению. Учащиеся так увлечены виртуальным моделированием, что для чего-то другого не остается времени.

Эмоциональная связь. Поскольку среда, созданная с помощью иммерсивного обучения, очень увлекательна и реалистична, она развивает эмоциональную связь с пользователями. Следовательно, они больше вовлечены в процесс обучения.

Повышенная мотивация. Этот метод обучения заключается в погружении в реальный контекст, в котором учащимся предлагается работать в реальном моделировании окружающей среды.

Индивидуальный подход к обучению. Иммерсивное обучение способствует индивидуальному обучению, поскольку оно основано на модели, ориентированной на учащегося. Это позволяет ученикам учиться в своем собственном темпе, поскольку они проходят управляемые тренировки, чтобы овладеть техникой, поведением или методологией. Они могут тренироваться столько раз, сколько захотят, пока полностью не научатся.

Лучшее удержание знаний

Поскольку отвлекающих факторов меньше или вообще нет, учащиеся глубоко погружаются в процесс обучения и учатся в своем собственном темпе, следовательно, запоминают больше из того, что изучают.

Иммерсивное обучение – это динамичная стратегия, которая может улучшить электронное обучение и произвести революцию в мире образования. Этот метод обладает большим потенциалом для того, чтобы возглавить будущее обучения и помочь в достижении его важных целей. Поэтому сейчас лучшее время для того, чтобы извлечь из этого максимальную пользу!

Список литературы:

1. Авраменко А. П. Дополненная реальность в языковом образовании: этапы развития, тенденции и перспективы // Ученые записки Национального общества прикладной лингвистики. 2019. № 1 (25). С. 47–55.
2. Азевич А. И. Виртуальная реальность как обучающая среда // Современные информационные технологии в образовании: мат-лы XXX Междунар. конф. Троицк: БАЙТИК, 2019. Ч. 1. С. 72–73.
3. Азевич А. И. Полное погружение // Учительская газета. № 32. 6 августа 2019. С. 12–13.
4. Азевич А. И. Визуализация данных: приемы и решения // Вестник Московского городского педагогического университета. Серия «Информатика и информатизация образования». 2019. № 1 (47). С. 13–19.
5. Азевич А. И. Виды наглядности учебной информации и средства их реализации // Наука, Информатизация. Технологии. Образование: мат-лы XII Междунар. науч.-практ. конф. Екатеринбург, 2019. С. 272–277.



Прямоугольный слоистый цилиндр
Международный Таразский инновационный институт имени Шерхана Муртазы
М.Жұмабаев, И.Айтбаева, А.Жексенхан

Аннотация

Получено решение задачи напряженности многослойного цилиндра, находящейся в поле температурных воздействий и центробежных сил.

Температураның өрісте және центрге тартқан күш әсерінде орналасқан цилиндр кернеулігінің есебінің шешімі алынған.

A solution to the problem of tension of a multilayer cylinder located in the field of temperature influences and centrifugal forces is obtained.

В технике широко применяются конструкции, имеющие форму слоистого цилиндра. Они изготавливаются из материала с разными физико-механическими характеристиками [1-4]. Использование композиционных материалов в изготовлении слоистых конструкций открывает важный резерв прочности, жесткости и оптимизации и других свойств конструкций. В связи с этим возникают задачи изучения напряженно-деформированного состояния слоистых цилиндров.

Рассматривается цилиндр с внутренним $r = a$ и внешним $r_N = b$ радиусами, состоящий из N слоев. Цилиндр находится в поле температуры и центробежных сил. На торцах цилиндра действуют осевые силы так, что цилиндр находится в условиях плоской деформации. Считается, что слои жестко скреплены между собой. Материалы слоев считаются трансверсально-изотропными.

Если температура задана в виде $T = T(r, \varphi)$, то уравнения равновесия любого цилиндра запишутся в следующей форме [6]

$$\frac{\partial^2 u}{dr^2} + \frac{1}{r} \frac{\partial u}{\partial r} - \frac{A_{22}}{A_{12}} \frac{u}{z^2} + \frac{A_6}{A_{11}} \frac{1}{r^2} \frac{\partial^2 u}{\partial \varphi^2} + \frac{A_{12} + A_{66}}{A_{11}} \frac{1}{r} \frac{\partial^2 v}{\partial r \partial \varphi} - \frac{A_{22} + A_{66}}{A_{11}} \frac{1}{r^2} \frac{\partial v}{\partial \varphi} = \frac{\beta_r - \beta_\varphi}{A_{11}} \frac{1}{r} T - \frac{\gamma \omega^2 r}{A_{11} g},$$

$$\frac{\partial^2 \vartheta}{\partial r^2} + \frac{1}{r} \frac{\partial \vartheta}{\partial r} - \frac{v}{r^2} + \frac{A_{22}}{A_{66}} \frac{1}{r} \frac{\partial^2 u}{\partial \varphi^2} + \frac{A_{11} + A_{66}}{A_{66}} \frac{1}{r} \frac{\partial^2 u}{\partial r \partial \varphi} + \frac{A_{22} + A_{66}}{A_{66}} \frac{1}{r^2} \frac{\partial u}{\partial \varphi} = \frac{\beta_\varphi}{A_{66}} \frac{1}{r} \frac{\partial T}{\partial \varphi}, \quad (1)$$

γ – плотность, ω – окружная окружность

Компоненты перемещений ищутся в виде

$$u = \sum_{n=0}^{\infty} u_n(r) \cos n\varphi,$$

$$\vartheta = \sum_{n=1}^{\infty} v_n(r) \sin n\varphi \quad (2)$$

Тогда, можно получить систему обыкновенных дифференциальных уравнений

$$\frac{d^2 u_n}{dr^2} + \frac{1}{r} \frac{du_n}{dr} - \frac{A_{22}}{A_{11}} \frac{u_n}{z^2} + \frac{A_{66}}{A_{11}} \frac{n^2 u_n}{r^2} + \frac{A_{12} + A_{66}}{A_{11}} \frac{n}{r} \frac{dv_n}{dr} - \frac{A_{11} + A_{66}}{A_{11}} \frac{mv_n}{r^2} = \frac{\beta_r}{r} \frac{dT}{dr} + \frac{\beta_r - \beta_\varphi}{A_{11} r} T - \frac{\gamma \varphi^2 r}{A_{11} g},$$

$$\frac{d^2 v_n}{dr^2} + \frac{1}{r} \frac{dv_n}{dr} - \frac{v_n}{r^2} + \frac{A_{22}}{A_{66}} \frac{n^2 v_n}{r^2} - \frac{A_{22} + A_{66}}{A_{66}} \frac{n}{r} \frac{du_n}{dr} - \frac{A_{22} + A_{66}}{A_{66}} \frac{n U_n}{r^2} = \frac{\beta_\varphi}{A_{66}} T$$

Общее решение

$$u_n = u_n^* + \widetilde{u}_n, \quad v_n = v_n^* + \widetilde{v}_n,$$

Где u^*, v^* – общее решение однородной системы, $\widetilde{u}_n, \widetilde{v}_n$ – некоторое частное решение неоднородной системы.

Тогда общее решение

$$u^* = C_1 r^\gamma + C_2 r^{-\gamma} + (C_1 + C_2 \ln r + C_3 r^\gamma + C_4 r^{-\gamma}) \cos \varphi + \sum_{n=2}^{\infty} \sum_{k=1}^4 C_{kn} r^{\gamma_{kn}} \cos n\varphi,$$

$$\vartheta^* = \left[C_1 - C_2 \left(\ln r + \frac{A_{12} + A_{66}}{A_{22} + A_{66}} \right) + C_3 \frac{A_{11}\gamma^2 - A_{22} - A_{66}}{A_{22} + A_{66} - \gamma(A_{12} + A_{66})} r^\gamma + C_4 \frac{A_{11}\gamma^2 - A_{22} - A_{66}}{A_{22} + A_{66} + \gamma(A_{12} + A_{66})} r^{-\gamma} \right] \sin\varphi + \sum_{n=2}^{\infty} \sum_{k=1}^4 C_{kn} \frac{A_{11}\gamma_{kn}^2 - A_{22} - A_{66}n^2}{n[A_{22} + A_{66} - \gamma_{kn}(A_{12} + A_{66})]} r^{\gamma_{kn}} \sin n\varphi.$$

Находя какое-нибудь частное решение неоднородной системы (3) и прибавляя его к решению (5) однородной системы, соответствующей неоднородной системе можно определить решение системы (3). Используя физические соотношения можно найти все компоненты тензора напряжений.

Решение системы (1), для симметричных членов ряда, которыми учитывается только распределение температурного поля, имеет вид

$$u = (C_1 + C_2 \ln r + C_3 r^\gamma + C_4 r^{-\gamma} + A_1 r^2) \cos\varphi + \sum_{m=2}^{\infty} \left(\sum_{k=1}^4 C_{kn} r^{\gamma_{kn}} + A_{n+1} r^{n+1} + A_{1-n} r^{-n+1} \right) \cos n\varphi,$$

$$\vartheta = \left[C_1 - C_2 \left(\ln r + \frac{A_{11}\gamma^2 - A_{22} - A_{66}}{A_{22} + A_{66}} \right) + C_3 \frac{A_{11}\gamma^2 - A_{22} - A_{66}}{A_{22} + A_{66} - \gamma(A_{12} + A_{66})} r^\gamma + C_4 \frac{A_{11}\gamma^2 - A_{22} - A_{66}}{A_{22} + A_{66} + \gamma(A_{12} + A_{66})} r^{-\gamma} + D_1 r^2 + \frac{\beta_\varphi b_1}{A_{22} + A_{66}} \right]$$

$$\sin\varphi + \sum_{m=2}^{\infty} \left(\sum_{k=1}^4 \frac{A_{11}\gamma_{kn} - A_{22} - A_{66}n^2}{n[A_{22} + A_{66} - \gamma_{kn}(A_{12} + A_{66})]} C_{kn} r^{\gamma_{kn}} + B_{n+1} r^{n+1} + B_{1-n} r^{-n+1} \right) \sin n\varphi$$

Используя соотношения между компонентами напряжений и премещения можно получить

$$\sigma_k = \left\{ \left(A_{11} - A_{12} \frac{A_{12} + A_{66}}{A_{22} + A_{66}} \right) \frac{C_2}{r} + \left[A_{11}\gamma + A_{12} + A_{12} \frac{A_{11}\gamma^2 - A_{22} - A_{66}}{A_{22} + A_{66} - \gamma(A_{12} + A_{66})} \right] C_3 r^{\gamma-1} + \left[A_{12} \frac{A_{11}\gamma^2 - A_{22} - A_{66}}{A_{22} + A_{66} + \gamma(A_{12} + A_{66})} - A_{11}\gamma - A_{12} \right] C_4 r^{-\gamma-1} + (2A_1 A_{11} + A_1 A_{12} + D_1 A_{12} - \beta_r \alpha_1) r + \left(\frac{\beta B_1 A_{12}}{A_{22} + A_{66}} - \beta_r B_1 \right) \frac{1}{r} \right\} \cos\varphi + \sum_{n=2}^{\infty} \left\{ \sum_{k=1}^4 \left[A_{11}\mu_{kn} + A_{12} + A_{12} \frac{A_{11}\mu_{kn}^2 - A_{22} - A_{66}n^2}{A_{22} + A_{66} - \mu_{kn}(A_{12} + A_{66})} \right] C_{kn} r^{\mu_{kn}-1} + [A_{11}A_{n+1}(n+1) + A_{12}(A_{n+1} + nB_{n+1}) - \beta_r a_n] r^n + [A_{11}A_{1-n}(1-n) + A_{12}(A_{1-n} + nB_{1-n}) - \beta_r B_n] r^{-n} \right\} \cos n\varphi$$

$$\sigma_\varphi = \left\{ \left(A_{12} - A_{22} \frac{A_{12} + A_{66}}{A_{22} + A_{66}} \right) \frac{C_2}{r} + \left[A_{12}\gamma + A_{22} + A_{22} \frac{A_{11}\gamma^2 - A_{22} - A_{66}}{A_{22} + A_{66} - \gamma(A_{12} + A_{66})} \right] C_3 r^{\gamma-1} + \left[A_{22} \frac{A_{11}\gamma^2 - A_{22} - A_{66}}{A_{22} + A_{66} + \gamma(A_{12} + A_{66})} - A_{12}\gamma - A_{22} \right] C_4 r^{-\gamma-1} + (2A_1 A_{12} + A_1 A_{22} + D_1 A_{22} - \beta_\varphi \alpha_1) r + \left(\frac{\beta b A_{22}}{A_{22} + A_{66}} - \beta_\varphi b_1 \right) \frac{1}{r} \right\} \cos\varphi + n = \sum_{n=2}^{\infty} \left\{ \sum_{k=1}^4 [A_{12}\mu_{kn} + A_{22} + \right.$$

$$A_{22} \frac{A_{11}\mu_{kn}^2 - A_{22} - A_{66}n^2}{A_{22} + A_{66} - \mu_{kn}(A_{12} + A_{66})} C_{kn} r^{\mu_{kn}-1} + [A_{12}A_{n+1}(n+1) + A_{22}(A_{n+1} + nB_{n+1}) - \beta\varphi\alpha_n]r^n + [A_{12}A_{1-n}(1-n) + A_{22}(A_{1-n} + nB_{1-n}) - \beta\varphi b_n]r^{-n} \} \cos n\varphi.$$

В (6), (7) коэффициенты $A_{n+1}, B_{n+1}, A_{1-n}, B_{1-n}$ определяются из системы уравнений

$$\begin{aligned} & \left[(\mu_{k,n+1})^2 - \frac{A_{22} + A_{66}n^2}{A_{11}} \right] A_{n+1} + n \left[\frac{A_{12}A_{66}}{A_{11}}(n+1) - \frac{A_{22} + A_{66}}{A_{11}} \right] B_{n+1} \\ & = \frac{\beta r(n+1) - \beta\varphi}{A_{11}} a_n \\ n \left[\mu_{k,n+1} \frac{A_{12} + A_{66}}{A_{66}} + \frac{A_{22} + A_{66}}{A_{66}} \right] A_{n+1} - \left[(\mu_{k,n+1})^2 - \frac{A_{66} + A_{22}n^2}{A_{66}} \right] B_{n+1} & = \frac{\beta\varphi^n}{A_{66}} \alpha_n \quad (8) \\ & \left[(\mu_{k,n+1})^2 - \frac{A_{22} + A_{66}n^2}{A_{11}} \right] A_{1-n} + n \left[\frac{A_{12}A_{66}}{A_{11}}(1-n) - \frac{A_{22} + A_{66}}{A_{11}} \right] B_{1-n} \\ & = \frac{\beta r(1-n) - \beta\varphi}{A_{11}} b_n \\ n \left[\mu_{k,n+1} \frac{A_{12} + A_{66}}{A_{66}} + \frac{A_{22} + A_{66}}{A_{66}} \right] A_{1-n} - \left[(\mu_{k,n+1})^2 - \frac{A_{66} + A_{22}n^2}{A_{66}} \right] B_{1-n} & = \frac{\beta\varphi^n}{A_{66}} b_n \end{aligned}$$

Здесь a_n, b_n определяются из граничных условий температурной задачи.

Коэффициенты $C_1^i, C_2^i, C_3^i, C_4^i, i$ – текущий слой, определяются из граничных

$$\sigma_r^1 = c_{r\varphi}^1 = 0 \text{ при } r = a$$

$\sigma_r^N = \sigma_{r\varphi}^N = 0$ при $r = b$ и контактных условий

$$\sigma_r^i = \sigma_r^{i+1}, \sigma_{\varphi r}^i = \sigma_{\varphi r}^{i+1}, u^i = u^{i+1}, \vartheta^i = \vartheta^{i+1} \text{ при } r = R_{i+1}. \quad (9)$$

Если температурное поле изменятся только вдоль радиуса, то для многослойного цилиндра, находящегося в поле центробежных сил и температурных воздействий, для каждого слоя ($i = 1, 2, \dots, N$) из (1) получается неоднородное дифференциальное уравнение равновесия

$$u^i + u^i/r - \mu_2^i u^i/r_2 = f^i(r), \quad i = (1, 2, \dots, N) \quad (10)$$

Решение уравнения (10) для произвольной правой части можно представить в виде

$$\begin{aligned} u_i &= C_1^i r_i (r/r_i)^{\mu_i} + C_2^i r_{i-1} (r/r_{i-1})^{\mu_i} + U^i(r); \quad \mu_i = E_2^i/E_1^i; \quad r_0 = a; \quad r_n = b; \\ U^i(r) &= r_i (r/r_i)^{\mu_i} \varepsilon_1^i(r) + r_{i-1} (r/r_{i-1})^{\mu_i} \varepsilon_2^i(r); \quad (r_{i-1} \leq r \leq r_i) \quad (i = 1, 2, \dots, n); \quad (11) \\ \varepsilon_1^i(r) &= \left(\frac{1}{2}\mu_i\right) \int_{r-1}^r f(\rho) (r_1/\rho)^{-1+\mu_i} d\rho; \quad \varepsilon_2^i(r) = -\left(\frac{1}{2}\mu_i\right) \int_{r-1}^r f(\rho) (\rho/r_0)^{-1+\mu_i} d\rho; \end{aligned}$$

Нетрудно видеть, что при $r = r_{i-1}$ частное решение $U^i(r_i)$ принимает нулевое решение.

Если решение уравнения (10) имеет вид (11), то можно получить

$$\sigma_r^i = C_1^i g_1^i (r/r_i)^{\mu_i-1} + C_2^i g_2^i (r_{i-1}/r)^{1+\mu_i} + S_r^i(r) \quad (12)$$

$$\sigma_{\varphi}^i = C_1^i g_3^i (r/r_i)^{\mu_i-1} + C_2^i g_4^i (r/r_i)^{1+\mu_i} + S_{\varphi}^i(r)$$

Здесь наряду с известными обозначениями параметров $g_1^i, g_2^i, g_3^i, g_4^i$ введены дополнительные обозначения

$$\begin{aligned} S_r^i(r) &= g_1^i (r/r_i)^{\mu_i-1} \varepsilon_1^i(r_{i-1}/r)^{1+\mu_i} \varepsilon_2^i(r) \\ S_{\varphi}^i(r) &= g_3^i (r/r_i)^{\mu_i-1} \varepsilon_4^i(r_{i-1}/r)^{1+\mu_i} \varepsilon_2^i(r) \quad (9) \end{aligned}$$

Нетрудно видеть, что функции $S_r^i(r)$ и $S_{\varphi}^i(r)$ при $r = r_{i-1}$ обращаются в нуль. В найденные решения (11) входят $2 \times N$ постоянных интегрирования C_1^i, C_2^i . Постоянные интегрирования C_1^i, C_2^i находится из условия, что на внутреннем ($r = a$) и наружном ($r = b$) радиусах радиальные напряжения σ_r^1 и σ_r^N равны $-p_a$ и $-p_b$ соответственно

$$\sigma_r^1(a) = -p_a \text{ и при } r = a \text{ и } \sigma_r^N(b) = -p_b \text{ при } r = b \quad (14)$$

На поверхности контакта $i-1$ -ого и i -того слоев ($r=r_i=2, \dots, N$) выполняются условия непрерывности радикальных напряжений $\sigma_r^1(r_i)$ и перемещений $u_i(r_i)$
 $\sigma_r^{i-1}(a) = -\sigma_r(r_i)$, $u^{i-1}(r_i) = u^i(r_i)$, при $r = r_i$; $i = 2, \dots, N$ (15)

Для определения произвольных постоянных C_1^i, C_2^i при этом необходимо решить систему алгебраических уравнений

$$C_1^i g_1^i \delta_1^{-1+\mu i} + C_2^i g_2^i = -p_a, \delta_1 = a/r_1$$

$$C_1^i g_1^i \delta_1^{-1+\mu i} + C_2^i g_2^i = C_i^{i-1} g_i^{i-1} + C_2^{i-1} g_2^{i-1} \delta_{i-1}^{1+\mu i-1} + S_r^{i-1}(r_i)$$

$$C_1^i r_i \delta_1^{\mu i} + C_2^i r_{i-1} = C_1^{i-1} r_{i-1} + C_2^{i-1} r_{i-2} \delta_{i-1}^{\mu i-1} + U^{i-1}(r_i) \quad (16)$$

$$C_1^n g_1^n + C_2^n g_2^n \delta_n^{1+\mu n} + S_r^n(b) = -p_b; \delta_n = r_{n-1}/b$$

$$i = 2, \dots, N; \delta_i = r_{i-1}/r_i$$

Решение системы алгебраических уравнений (16) удобно реализовать методом исключения. Предполагается, что произвольные постоянные интегрирования C_1^i, C_2^i для каждого i -ого слоя можно представить в виде

$$C_1^i = A_1^i C_1^1 + B_1^i, C_2^i = A_2^i C_1^1 + B_2^i, i = 2, \dots, N \quad (17)$$

Если представленная (17) подставить в уравнения для определения C_1^i, C_2^i то после ряда преобразований можно получить рекуррентные соотношения

$$A_1^i = \left[(g_1^{i-1} - g_2^i) A_1^{i-1} + \delta_{i-1}^{1+\mu i-1} (g_2^{i-1} - g_2^i) A_2^{i-1} \right] / \delta_{i-1}^{-1+\mu i} (g_1^i - g_2^i),$$

$$A_2^i = \left[(g_1^i - g_1^{i-1}) A_1^{i-1} + \delta_{i-1}^{1+\mu i-1} (g_1^i - g_2^{i-1}) A_2^{i-1} \right] / (g_1^i - g_2^i), \quad (18)$$

$$B_1^i = \left[(g_1^{i-1} - g_2^i) B_1^{i-1} + \delta_{i-1}^{1+\mu i-1} (g_2^{i-1} - g_2^i) B_2^{i-1} \right] + S^{i-1}(r_i) - g_2^i U^{i-1}(r_i) / r_i / \left[\delta_{i-1}^{-1+\mu i} (g_1^i - g_2^i) \right],$$

$$B_2^i = \left[(g_1^i - g_2^{i-1}) B_1^{i-1} + \delta_{i-1}^{1+\mu i-1} (g_2^{i-1} - g_2^i) B_2^{i-1} + \frac{g_1^i U^{i-1}(r_i)}{r_{i-1}} - S^{i-1}(r_i) \right] / (g_1^i - g_2^i)$$

Из первого уравнения системы (12) следует соотношение

$$C_2^1 = -(g_1^1 \delta_1^{-1+\mu} / g_2^1) C_1^1 - p_a / g_2^1, \delta_1 = a / r_1 \quad (19)$$

Если выражение (19) для постоянного C_2^1 подставить в условия на границе раздела первого и второго слоев, входящие в систему равенств (16), и решить найденную при этом систему уравнений относительно постоянных C_1^2 и C_2^2 , то можно получить

$$C_1^2 = A_1^2 C_1^1 + B_1^2, C_2^2 = A_2^2 C_1^1 + B_2^2 \quad (20)$$

Параметры A_1^2, B_1^2, A_2^2 и B_2^2 определяются из равенств

$$A_1^2 = \left\{ g_1^1 (1 - \delta_1^{2\mu}) - g_2^2 \left[1 - (g_1^1 / g_2^1) \delta_1^{2\mu} \right] \right\} / \left[(g_1^2 - g_2^2) \delta_1^{1+\mu 2} \right],$$

$$B_1^2 = \left[-(1 - g_2^2 / g_2^1) \left(p_a \delta_1^{1+\mu} \right) + S^1(r_1) - g_2^2 U^1(r_1) / r_1 \right] / \delta_1^{-1+\mu 2} (g_1^2 - g_2^2) \quad (21)$$

$$A_2^2 = \left\{ g_1^2 \left[1 - \left(g_1^1 / g_2^1 \right) \delta_1^{2\mu} \right] - g_1^1 (1 - \delta_1^{2\mu}) \right\} / (g_1^2 - g_2^2),$$

$$A_2^2 = \left\{ g_1^2 \left[1 - \left(g_1^1 / g_2^1 \right) \delta_1^{2\mu} \right] - g_1^1 (1 - \delta_1^{2\mu}) \right\} / (g_1^2 - g_2^2)$$

$$B_2^2 = \left[p_a (1 - g_2^2 / g_2^1) \delta_1^{1+\mu} + g_1^2 U^1 r_1 / r_1 - S^1(r_1) \right] / (g_1^2 - g_2^2)$$

Так как соотношениями (21) установлены коэффициенты A_1^2, B_1^2, A_2^2 и B_2^2 , то с помощью рекуррентных соотношений (18) могут быть последовательно вычислены параметры A_1^i, B_1^i, A_2^i и B_2^i для всех слоев i , вплоть до последнего слоя N . Подставляя соотношения

(17) для N-ого слоя в последнее уравнение системы (16) и решив его относительно C_1^1 , можно получить

$$C_1^1 = -\left(p_b + g_1^n B_1^n + g_2^n \delta_n^{1+\mu_n} B_2^n + S^n(b)\right) / \left(g_1^n A_1^n + g_2^n \delta_n^{1+\mu_n} A_2^n\right) \quad (22)$$

Далее, используя соотношения (22) и (18) можно вычислить все постоянные интегрирования $C_1^i, C_2^i (i = 1, 2, \dots, N)$, что и решает поставленную задачу в случае температурных воздействий и центробежных нагрузок.

Список использованной литературы:

1. Василенко А.Т., Судовцева Г.К. Напряженное состояние термочувствительных толстостенных цилиндров из анизотропных цилиндров. – Механика композиционных материалов. 1999, №3, стр. 367-374
2. Горев Ю.Н. Анализ напряженного состояния двухслойных оболочек композиционной структуры. – Композиционные материалы в конструкционных глубоководных технических средств. Николаев 1991, стр. 69-70
3. Остованов А.А. О повышении несущей способности полиэтиленовых труб при подземной прокладке. – Сантехника и отопление, 2009, №9, стр. 22-27.
4. Шарафутдинов Г.З. Некоторые осимметричные задачи для упругой толстостенной трубы. – Вестник МГУ, Серия математика и механика, 2008, №2. Стр. 34-39



УДК:552.578.3:666.216

авт: Е72

Физико-Химические свойства нефтебитумных пород
Рекечинский Андрей Владимирович, студент по химии
Ермекова Айнура Сайланбековна, ассистент
Омарова Динара Серикбаевна, сеньер-лектор

Международный Таразский инновационный институт им.Ш.Муртазы,
Тараз, Казахстан

Аннотация

В данной статье показаны исследования физико-химических свойств нефтебитумных пород, которые в дальнейшем используются в асфальтобетоне и нефтепродуктов. При анализе экспериментаторов были изучены состав, физико-химические свойства, химическая активность, а главным аспектом было проанализировать влияние различных типов нефтепродуктов на физико-механические свойства пород. Полученные данные могут быть применены в дорожном строительстве, особенно в экстремальной среде обитания. Эта работа позволяет понять, что использование нефтепродуктов для получения долговечности и устойчивости дорожных покрытий.

Ключевые слова: нефтебитумные породы, асфальтобетон, физико-химические свойства, термостойкость, механические характеристики, нефтепродукты, дорожное строительство.

Аннотация

Бұл мақалада болашақта асфальтбетон мен мұнай өнімдерінде қолданылатын мұнай-битум жыныстарының физика-химиялық қасиеттерін зерттеу көрсетілген. Экспериментаторларды талдау кезінде құрамы, физика-химиялық қасиеттері, химиялық белсенділігі зерттелді, ал басты аспект мұнай өнімдерінің әртүрлі түрлерінің тау жыныстарының физика-механикалық қасиеттеріне әсерін талдау болды. Алынған мәліметтер жол құрылысында, әсіресе экстремалды тіршілік ету ортасында қолданылуы мүмкін. Бұл жұмыс жол жабындарының беріктігі мен тұрақтылығын алу үшін мұнай өнімдерін пайдалану екенін түсінуге мүмкіндік береді.

Кілт сөздер: мұнай-битум жыныстары, асфальтбетон, физика-химиялық қасиеттері, ыстыққа төзімділігі, механикалық сипаттамалары, мұнай өнімдері, жол құрылысы.

Annotation

This article shows studies of the physico-chemical properties of petroleum bitumen rocks, which are later used in asphalt concrete and petroleum products. When analyzing the experimenters, the composition, physico-chemical properties, and chemical activity were studied, and the main aspect was to analyze the influence of various types of petroleum products on the physico-mechanical properties of rocks. The data obtained can be applied in road construction, especially in extreme environments. This work makes it possible to understand that the use of petroleum products to obtain durability and stability of road surfaces.

Keywords: petroleum bitumen rocks, asphalt concrete, physico-chemical properties, heat resistance, mechanical characteristics, petroleum products, road construction.

Введение

Нефтебитумные породы — это материал, который содержится в больших объемах в нефтяных соединениях и битумных веществах.

Появление данной породы происходит в результате сложных физико-химических процессов, которые связаны с воздействием углеводородных связей на минеральный и скальные породы. Физико-химических свойств нефтебитумных пород проявляется огромный интерес в процессе изучения геологии, минералогии и разработка технологий для добычи.

Исследование на данном типе обусловлено уникальными характеристиками нефтебитумных пород, в отличие от стандартных месторождений нефти. В изучении материалов данного типа предоставляет собой сложную задачу при добыче и транспортировке. Да бы улучшить метод добычи и транспортировку требуется глубокое понимание физико-химических структур. Основная работа заключается в анализе нефтебитумных пород с целью эффективных методов по данному материалу.

Материалы и методы.

Основные физико-химические свойства нефтебитумных пород

Изучение основных физико-химических свойств нефтебитумных пород является важным этапом научных исследований. Нефтебитумные породы представляют собой комплексные материалы со сложной структурой, связанной как с органическими компонентами (битумами, углеводородами), так и с минеральными элементами. Понимание их характеристик, таких как механическая прочность, теплопроводность и химическая активность, имеет важное значение для геологов и инженеров. В этом разделе представлен обзор основных физико-химических свойств нефтебитумных пород[3].

1. Состав и строение битумов

К распространенными органическими вязущими веществами относятся Битумы.

Элементарный состав битумов колеблется в пределах: углерода 70 - 80%, водорода 10 - 15%, серы 2 - 9%, кислорода 1 - 5%, азота 0 - 2%. Эти элементы находятся в битуме в виде углеводородов и их соединений с серой, кислородом и азотом. Химический состав битумов сложен. Так, в нём содержится предельные углеводороды от C_9H_{20} до $C_{30}H_{62}$. Все распространенные соединения, образующие битум, можно вывести в три фракции: твердая часть, смолы и масла.

Твердая часть битума — это высокомолекулярные углеводороды и их производные с молекулярной массой 999—4999, плотностью более 1, общим названием можно высказать как асфальтены”. В асфальтенах содержатся карбены, растворимые только в CCl_4 , и карбоиды, они не могут быть растворимые в маслах и летучих растворителях. Так же в состав битумов могут входить твердые углеводороды называемые—парафины.

2. Физические свойства

Физические свойства неорганических и органических веществ и материалов, изготовляемых на их основе органических веществ в отличие от минеральных характерны для гидрофобности, атмосферостойкости, растворимости в органических растворителях. Эти свойства обусловили применяются в органических вяжущих веществах для производства кровельных, гидроизоляционных и антикоррозионных материалов, так же широкое распространение в гидротехническом и дорожном строительстве.

3.Химические свойства

Важным аспектом является химическая стойкость битумов и битумных материалов к действию агрессивных веществ, вызывающих коррозию цементных бетонов, металлов и других строительных материалов. По данным Н. А. Мощанского, битумные материалы хорошо сопротивляются действию щелочей (с концентрацией до 45%), фосфорной кислоты (до 85%), а также серной (с концентрацией до 50%), соляной (до 25%) и уксусной (до 10%) кислот. Слабо стойкие битумы в атмосфере, содержат в себе окислы азота, а т при действии концентрированных растворов кислот (особенно окисляющих). Так же битумы растворимы в органических растворах. При этом свойство химической стойкости и экономичности нефтебитумных материалах имеет большой аспект в применение химической защиты железобетонных конструкций, стальных труб и др.

4. Асфальтовые породы

Асфальтовые породы—пористые горные породы (известняки, доломиты, песчаники, глины, пески), пропитанные битумом. Из данной породы извлекают битум или дроблением применяют в виде асфальтового порошка.

5. Физико-механические свойства.

Марку битума определяют твердостью, температурой размягчения и растяжимостью.

Твердость находят на большой глубине проникания в битум иглы (в десятых долях миллиметра). Температура размягчения определяется на таком приборе “кольцо и шар”, в сосуд с водой помещается образец, и он соответствует той температуре нагреваемой воды, при которой металлический шарик под действием собственной массы проходит через кольцо, заполненное испытуемым битумом. Растяжимость характеризуется абсолютным удлинением (см) образца битума (“восьмерки”) при температуре 25°C, определяемым на приборе—дуктилометре.

6.Химическая активность

Что касается химической активности, процесс определения воздействия углеводов с реагентами, кислород и воду. При контакте с кислородом углеводород подвергается окислению, что говорит об образовании соединений, такие оксикислоты и кетоны, а воздействие воды, особенно интересно при высоких температурах, там может образоваться гидролиз некоторых компонентов, что говорит о разработки термической обработки. Изменение физико-химических битумов и может отразиться на ее извлекаемости

7.Марки битума и их физико-химические свойства

Строительные битумы производятся следующих марок: БН (битум нефтяной): 50/50; 70/30; 90/10.

Наименование показателя	Значение показателя для марки		
	БН 50/50	БН 70/30	БН 90/10
Глубина проникания иглы при 25°C, 0,1 мм	41-60	21-40	5-20
Температура размягчения по кольцу и шару, °C	50-60	70-80	90-105
Растяжимость при 25°C, не менее	40	3,0	1,0
Растворимость, %, не менее	99,50	99,50	99,50
Изменение массы после прогрева, %; не более	0,50	0,50	0,50
Температура вспышки, °C, не ниже	230	240	240
Массовая доля воды	Следы		

Результаты метода исследования

№	Показания	Пробы из скважины № 102 в зависимости от глубины залегания			
		1 – 5,3	7,2 – 12,5	14 – 20,9	22,7 – 28,3
1	Глубина залегания, м	1 – 5,3	7,2 – 12,5	14 – 20,9	22,7 – 28,3
2	Кислотное число мг КОН на г битума	20,15	18,6	15,7	11,3
3	Выход органического вещества, среднее значение, % масс.	4,6	7,8	12,4	17,2
4	Молекулярная масса, а.е.м.	543	530	521	504
5	Температура размягчения по методу кольца и шара (КиШ), °C	29,1	27,0	24,5	21,7
6	Групповой углеводородный состав, % масс.:				
а	парафино-нафтеновые	44,2	48,2	53,4	57,2
б	моноциклоароматические	11,7	9,3	10,0	9,8
в	бициклоароматические	6,8	7,3	5,7	4,2
г	полициклоароматические	4,5	2,8	1,9	0,8
д	смолы бензольные	8,8	9,1	7,6	4,9
е	смолы спиртобензольные	19,9	20,4	18,7	20,8
ж	Асфальтены	4,1	2,9	2,7	2,3
7	Элементный состав, % масс.:				
а	углерод	83,1	82,4	81,3	82,7
б	водород	10,2	10,6	11,0	9,2
в	сера	2,4	3,3	4,5	3,0
г	азот+кислород	4,3	3,7	3,2	5,1

Практическое применение

Нефтебитумные породы наделены свойствами водонепроницаемый и адгезия, благодаря тому что активное применение в сфере дорожного, промышленного, гражданского строительства.

Примеры применения битумов:

Производство асфальтобетона для магистралей и дорожных покрытий.

В строительстве и обработки материалов

При производстве пластмасс, герметиков, аккумуляторов, резины.

Для изоляции трубопроводов

В металлургии и нефтепереработке

Вывод

С этого всего можно сделать вывод таков что исследования нефтебитумных пород очень помогают человечеству в процессе жизни. Нефтебитумные породы трудновыполнимые надо ценить тот труд который делает человек до человечества. Да бы в будущем улучшить свойства асфальтобетона за счёт нефтепродуктов для перспективы создания долговечных и надёжных дорожных, строительных перспективах. Дальнейшие исследования в данной области помогут оптимизировать составы и технологии для еще более эффективного использования таких материалов.

Список использованной литературы

1. Ахунов Р. А., Цинк А. А., Исаев А. А. Комплекс мероприятий по повышению нефтеотдачи месторождения высоковязкой нефти // Экспозиция Нефть Газ. 2018. № 6 (66). С. [52-59].

2. Надиров Н.К., Мусаев Г.А., Ромашов Г.В. Исследование состава и свойств нефтебитуминозных пород Казахстана // Нефтехимия. - 1991. -Т. 31. - № 6. - С. [781-785].

3. Гаррис Н. А., Полетаева О. Ю., Латыпов Р. Ю. Проблемы транспортирования тяжелых нефтей // Транспорт и хранение нефтепродуктов и углеводородного сырья, 2013. № 3. С. [3–6].

4. Ахметова Р.С., Глазман Е.П. Определение группового состава битумов / Труды БашНИИ НП. - Вып.8 «Высокосернистые нефти и проблемы их переработки». - Москва, 1968. - С. [187-201].

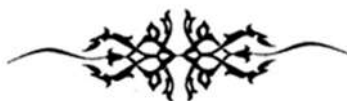

УДК 687.053.42.(0888)

Аяқ киімнің көлемді формасын қалыптастыру және бөлшектерді автоматты құрастыру әдісі

К. С. Таукебаева техника ғылымдарының кандидаты, Шерхан Мұртаза атындағы Халықаралық Тараз Инновациялық институты.

С.Б. Шокалақова педагогика ғылымдарының магистрі, Шерхан Мұртаза атындағы Халықаралық Тараз Инновациялық институты,

Резюме

В статье авторы осуществили автоматизацию контурной обработки деталей изделия легкой промышленности. Авторы предлагает новый способ контурной обработки деталей изделия легкой промышленности и устройства для его реализаций, где в процессе выполнения контурной обработки различной кривизны устройство автоматически самонастраивается на изменения кривизны контура и выполняет качественный шов.

Ключевые слова: автоматизация контурной обработки; легкая промышленность; эквидистантность строчки; ориентаций; устройство и способ обработки; швейная машина.

Түйіндеме.

Мақалада авторлар жеңіл өнеркәсіп өнімінің бөлшектерін контурлық өңдеуді автоматтандырды. Авторлар жеңіл өнеркәсіп өнімінің бөлшектерін контурлық өңдеудің жаңа әдісін жүзеге асыруға арналған құрылғыны ұсынады, мұнда әр түрлі қисықтықты контурлық өңдеу процесінде құрылғы автоматты түрде контур қисықтығының өзгеруі арқылы сапалы тігеді.

Түйінді сөздер: контурлық өңдеуді автоматтандыру; жеңіл өнеркәсіп; тігістің тең қашықтығы; бағдарлар; өңдеу құрылғысы мен тәсілі; тігін машинасы

Resume.

In the article, the authors carried out the automation of contour processing of parts of a light industry product. The authors propose a new method of contour processing of parts of a light industry product and a device for its implementation, where in the process of contour processing of various curvatures, the device automatically adjusts itself to changes in the curvature of the contour and performs a high-quality seam.

Keywords: automation of contour processing; light industry; equidistance of stitching; orientations; device and method of processing; sewing machine.

Қазіргі заманғы жеңіл өндірісінде негізінен жиекті тігісті орындауға жалпы тағайындалған тігін машиналарын қолданады. Мұнда технологиялық процесс оператордың қатысуымен орындалады. Жиекті тігісті орындау оператордан үлкен мұқияттылықты, шыдамды, шеберлікті, процестен көзалмай үнемі қадағалауды талап етеді. Өйткені жиекті тігіс бұйымды біріктіріп қана қоймайды, ол бұйымның сапасын да анықтайды. Сән бойынша сәл технологиялық шарттан ауытқу, мысалы бұйым жиегінен 0,1 мм ауытқу бұйымды жарамсыз етеді. Мұндай жұмыс адамды қажытады. Ұзақ уақыт жұмыс істеген адам кәсіби ауруға ұшырайды. Мұндай жұмыстан үлкен өнімділік талап ету мүмкіндігі жоқ. Жеңіл өндірісінде бұл операция көптеп қолданылады, мысалы жинау тігісі 10^{10} операцияда орындалады, оның 60% бұйымның жиегімен түседі.

Жаңа жасалған құрлымды қолданып тігін машиналарында автоматтандыруды қамтамасыз етеді. Бұл әдіс жеңіл өнеркәсіпке жатады, жиекті тігістерді орындауда, бұйымның сапасы арттыруда қолданылады Жаңа жасалған құрлым бұйымның технологиялық мүмкіндіктерін кеңейтуге жол береді [1].

Ұсынылған жаңа әдіс контурға сәйкес келмейтін бөлшектерді жинауға мүмкіндік береді. Мұнда тігілетін бұйым бөлшектерінің контуры (бұйым жиегі) бойынша жұмыс істеуге арналған бағдарлама болып табылады, яғни механизм «ине-ине», «рейка-рейка» икемді құрал арқасында өзін-өзі реттейді яғни тігілген тігіс эквидистантты сапалы болып тігіледі.

Аяқ киімнің көлемді формасын қалыптастыруды құрастыру әдісін жүзеге асыратын құрылғыда жоғарғы роликтің жетегі қажет болған жағдайда беріліс қатынасын өзгертуге мүмкіндік беретін ауыстырылатын беріліс жұбын қамтиды. Осылайша, бөлшектерді инемен және роликтермен жылжытудың әртүрлі мөлшеріне, аялдамалардың, тежегіш құрылғылардың, бөлгіш пластинаның болуына, төменгі роликтің енінің азаюына және ине пластинасының конструкциясының өзгеруіне, сондай-ақ тасымалдаушы жоғарғы роликтің дөңгелектерін ауыстыру мүмкіндігіне байланысты екі бөліктің шеттеріне тігістің эквидистанттылығы, оларды құрастыру кезінде төсемге ең аз жәрдемақы қамтамасыз етіледі және бөлшектердің шеттерінің шамадан тыс деформациясынан қорғалады [1,3].

Сурет 3 түсіндіріледі, онда құрастыруға арналған құрылғының кинематикалық схемасы ұсынылған [3].

Бұйымды жиекті тігіспен автоматты өңдеу әдісінің жазбасы⁷ Бұл жұмыста ұсынылып отырған құрылым жаңа жасалған әдіске [2]. негізделген.

Мұнда жиекті тігіс орындалатын бұйымды бағдарлап қозғалту көлденең тігіс бағытымен қозғалатын инемен В, сурет 2, түзу сызық 1-1, өзгермейтін мөлшерге v_B және қос роликті қозғағыш С, v_C , өзгергіш шамаға қозғайды. Мұнда $v_B < v_C$ /егер жиек қисығы ішке қарай бағытталса/, немесе $v_B > v_C$ /егер жиек қисығы сыртқа қарай бағытталса/. Осы қозғалыс әдісі, бұйымды лездік айналу орталығы (ЛАО) Р арқылы бұрады, да жиекті 2-2 нормалында, В,С нүктелері арқылы жүргізілген горизонталь 3-3 сызығына қатысты, α бұрышымен орналасқан тірегіш А апарып түйістіреді. Осы әдіс бойынша кез келген жиекті бұйым бір циклда міндетті түрде тірегішке түйіседі. Оны роликті тасымалдағыштың жетекші механизмде орналасқан солқылдақ құрылымның көмегімен іске асырады. Бұл құрылым жиектің қисықтығына қарай, жоғарыда көрсетілген қозғалыс шамасының v_B , v_C айырмашылығын қамтамасыз етеді. Демек оның жұмысына жиектің қисықтығы программа болады.

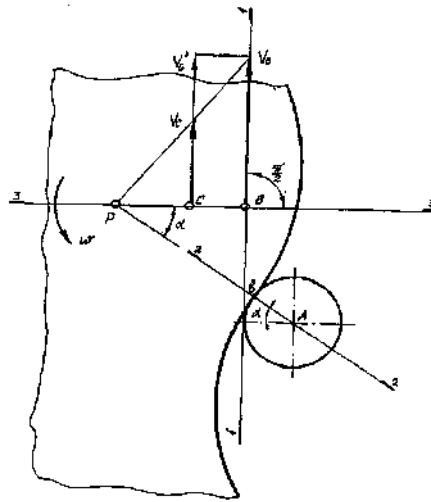

Сурет 1. Бұйымды бағдарлау процесі.

Әдісті іске асыратын жаңа жасалған құрылымдар

Осы әдіске негізделген бірнеше құрылымдар жасалып, өндірістік тексерістен өтті. [3, 4]:

- Бұйымды автоматты бағдарлау әдісі негізінде (А.С. 1333728) тігін маналары негізінде 330-8, 597 кл. (патент РК 1098743) жиекті тігісті автоматты жасайтын құрылым жасалған;
- Әдіс (А.С. №1333728) негізінде (430 кл.) машинасын қайта құрамдап, екі бұйымды жиекті тігіспен еріксіз жинау құрылымы жасалған.

Жасалған құрылымдар арзан, көп қаражатты талап етпейді. Мысалы: 420 и 438,4 долларов 330-8 кл. машина үшін; 790 и 810,4 долларов – 430 кл машина үшіншығынмен жай машинаны автоматты машинаға айналдыруға болады.

Өндірістік тексеруден өткен 330 кл машинасы тігіс сапасын көтеруге қол жеткізді. Тігіс дәлдігі $\pm 0,1$ мм артық болған жоқ. Бұл қолмен тіккеннен әлдеқайда дәл орындалған тігін тізбегін көрсетеді.

Аяқ киім өндірісіндегі бір автоматты машина тігіске қажетті салпыншақты кеміту есебінен жылына 3×10^5 дм² және операцияны орындайтын оператордың үлкен квалификациясын талап етпейді, себебі жиекті тігіс автоматты орындалады.

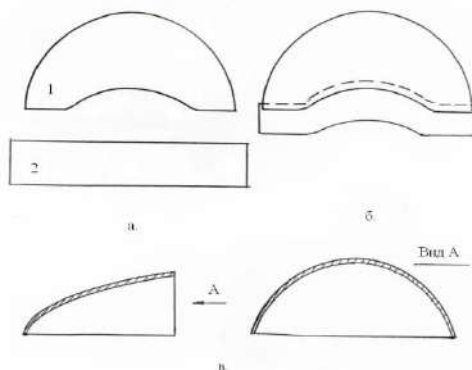

Сурет-2.Контурлық өңдеу процесі және бұйым дайындамаларының пішінін алу.

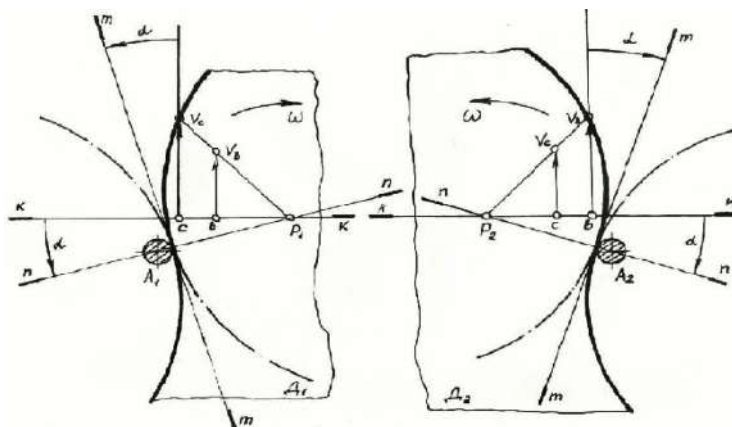

Сурет – 3. Бұйымның жиегін бағдарлау процесі.

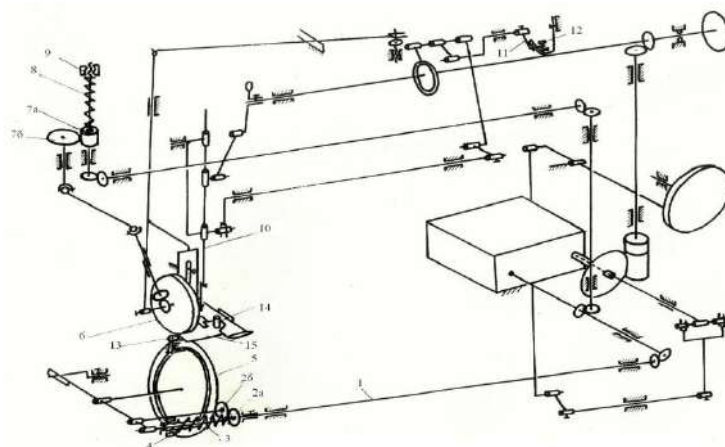

Сурет-4.Құрылғының кинематикалық схемасы. (Патент РК №23216 от 15.11.2010).

Бұл аяқ киімді құрастыру кезінде көп уақытты қажет ететін, қымбат операцияны азайтуға мүмкіндік береді. Өндірісте қолданылатын аяқ киім бөлшектерінің жиектерін жоғарыда айтылған бұйым контурлармен немесе олардың комбинацияларымен әр түрлі сипаттауға болады. Ескере отырып жаңа жиекті тігіс әдісінің әр қадамында бөліктің шетіне тұрақты жанасуды қамтамасыз етеді, жаңа жасалған құрлым бөлшектің кез-келген қыйсық, доғал жиекті контурлау автоматты түрде орындалады. Жеңіл өнеркәсіпте 60%

байланыстырушы тігістер бір сызық бойымен орналасқан өнім бөлшектері болып табылады яғни бұйым шетінен орналасып тігіледі біз жасаған жаңа құрылғы арқылы автоматтандырылған машиналар эквидистантты дәлдікпен бұйым шетін тігеді. Әйгілі автоматтандырылған машиналар қымбат екенін ескере отырып (мысалы, ABC (АҚШ) машинасы - 70000 доллар), біз осы әдіс негізінде жасалған автоматтандырылған машинаның құны 2000 доллар тұрады. Сондықтан оны орындау үшін осы әдіс пен құрылғының пайдасы айқын. Өзірленген автоматтандырылған машина өндірістік жағдайда сыналған және аяқ киімнің қажетті формасын қалыптастыра отырып, жиекті, контурлық сызықтардың орындалуын эквидистантты дәлдікпен тігеді, тігін машинасын автоматтандыруға мүмкіндік береді [3], Еңбек өнімділігі мен құрастыру сапасы артады.

Қолданылған әдебиеттер

1. Баубеков С.Ж., Таукебаева К.С., Казахбаев С.З., Баубеков С.С.,Талипов А.Ж. Патент «Способ контурной обработки и устройство для его реализации» 2011/0326.1 от 01.04.2011г., 31.08.2011г. Исх.022048 Положительное.
2. Sabit D. Baubek Professor, Kunsulu S. Taukbaeva Ph.D. INNOVATIVE METHODS FOR DESIGNING AUTOMATED MACHINES// Materialy VIII Mezinrodni vedecko-prakticka conference 'Veda a technologie: Krok do budoucnosti-2012' 27.02.2012-05.03.2012, Praha. 2012, -43-46 s7.
3. Патент РК №23216 от 15.11.2010. Способ контурной обработки и получения формы заготовок обуви и устройство для его реализации. НПВ РК., опубл. от 27.04.2010, г.Алматы. Бюл. № 12. - 4 с: ил.

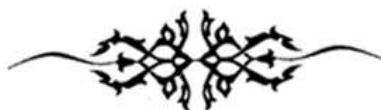

ЭКОНОМИКА

УДК 331.45:614.8

*М.А. Баяндин¹, А.М. Курманов², А.П. Коваль³, А.Б. Бекмагамбетов², Г.Д. Баяндина¹

¹Шерхан Мұртаза атындағы Халықаралық Тараз инновациялық институты, Қазақстан Республикасы, Тараз қ.

²Қазақстан Республикасы Еңбек және халықты әлеуметтік қорғау министрлігінің Еңбекті қорғау жөніндегі республикалық ғылыми-зерттеу институты, Астана қ.

³А. Байтұрсынов атындағы Қостанай өңірлік университеті, Қазақстан Республикасы, Қостанай қ.

*e-mail: mbayandin.71@mail.ru

КЕЛЕҢСІЗ ОҚИҒАЛАРДЫҢ ҚАУІПІН АЗАЙТАТЫН АЛДЫН АЛУ БАҒДАРЛАМАЛАРЫНЫҢ ҮЛГІСІ ТУРАЛЫ

Резюме. Өндірістік жарақаттар мен өндірістегі жазатайым оқиғалар кәсіпорындардың экономикасы мен жұмысшылардың әл-ауқатына әсер ететін маңызды проблема болып қала береді. Алдын алу шараларын жетілдіру бұл тәуекелдерді айтарлықтай төмендетуге және қызметкерлерді жазатайым оқиғалардан міндетті сақтандыру жүйесіне қаржылық жүктемені азайтуға мүмкіндік береді.

Мақалада профилактикалық бағдарламалардың мысалдары келтірілген, жаңа үлгінің негізгі принциптері мен құрамдас бөліктері қарастырылған, сондай-ақ OSNS қаражатын пайдалана отырып, өндірістегі жазатайым оқиғалардың қауіпін азайтуға бағытталған жұмыс берушілерге арналған профилактикалық бағдарламалардың жаңа моделін енгізу бойынша ұсыныстар негізделді.

***Негізгі сөздер:** профилактикалық бағдарламалар, алдын алу шаралары, міндетті сақтандыру, тәуекелді азайту, өндірістік жарақаттар, жазатайым оқиғалар.*

Кіріспе

Қазақстанның қазіргі экономикасында қауіпсіз еңбек жағдайларын қамтамасыз ету және жұмысшыларды жазатайым оқиғалардан қорғау мәселелері ерекше өзекті болуда. Өнеркәсіптің дамуы және жұмыс орындарының өсуі өндірістік тәуекелдер санының өсуіне әкеледі. Мұндай жағдайларда жазатайым оқиғалардан міндетті сақтандыру жұмысшыларды қорғауда және олардың әлеуметтік тұрақтылығын қамтамасыз етуде басты рөл атқарады. Дегенмен, қолданыстағы сақтандыру жүйесін жетілдіру және заманауи талаптарға бейімдеу қажет.

Соңғы уақытта міндетті сақтандыру жүйесінде тәуекелге негізделген әдіс кеңінен қолданылуда. Тәуекелге негізделген тәсілдің түсінігі мен мәнін қарастырайық. Тәуекелге негізделген тәсіл тәуекелдерді анықтауға, бағалауға және басқаруға күш-жігерді шоғырландыруды қамтиды. Бұл ресурстарды тиімдірек бөлуге мүмкіндік береді және жазатайым оқиғалардың ықтималдығын азайтады. Бұл тәсілдің маңызды аспектісі тәуекелдердің тұрақты мониторингі мен талдауы, сондай-ақ алдын алу шараларын әзірлеу және жүзеге асыру болып табылады.

Тәуекелдерді анықтау мүмкіндігі жұмыс орнындағы ықтимал тәуекел көздерін анықтауды қамтиды. Осы мақсатта жұмыс процестерін талдау, қызметкерлерді сұрау және еңбек жағдайын сараптау сияқты әртүрлі әдістер қолданылады. Тәуекелдерді бағалау тәуекелдерді басқарудағы басымдықтарды анықтауға мүмкіндік беретін тәуекелдердің ықтималдығы мен салдарын талдауды қамтиды.

Тәуекелдерді басқару шаралары еңбек жағдайларын жақсарту, жеке қорғаныс құралдарын пайдалану және персоналды оқыту сияқты тәуекелдерді азайту шараларын әзірлеуді және енгізуді қамтиды. Сондай-ақ қауіпті жағдайлар кезінде жұмысшылардың әрекет етуге дайындығын арттыруға бағытталған тренингтер мен модельдеулерді жүйелі түрде өткізу маңызды элемент болып табылады.

Материалдар мен тәсілдер

Қойылған мақсаттар мен міндеттерге қол жеткізу үшін зерттеуде келесі әдістер қолданылды: Қазақстан Республикасында қауіпсіз еңбек жағдайларын жасауға және жақсартуға бағытталған профилактикалық іс-шаралар жүйесін реттейтін нормативтік құқықтық актілерді талдау; профилактикалық іс-шараларға кеткен шығындар туралы мәліметтерді статистикалық және тарихи талдау; зиянды және басқа да қолайсыз еңбек жағдайларындағы жұмыс үшін өтемақы мен жұмыс берушілердің шығындарын белгілей отырып, қызметкерлердің саны.

Нәтижелер мен пікірталас

Еңбек заңнамасының нормаларына сәйкес өндірістік объектілерде (цехтарда, учаскелерде, жұмыс орындарында, сондай-ақ өндірістік қызметті жүзеге асыратын жұмыс берушілердің басқа да жекелеген бөлімшелерінде) орындалатын жұмыстардың қауіпсіздік жағдайын, зияндылығын, ауырлығын, қарқындылығын анықтау мақсатында еңбек гигиенасы және еңбек ортасының еңбек қауіпсіздігі және еңбекті қорғау саласындағы стандарттарға сәйкестігін анықтай отырып, жұмыс беруші өндірістік объектілерді еңбек жағдайлары бойынша аттестациялауға міндетті [1]. Өндірістік объектілерді аттестаттау нәтижелерімен расталған еңбек жағдайлары жақсартылған және зиянды еңбек жағдайлары жойылған жағдайда жұмыс берушілер жұмыс берушілерді ынталандыру шарасы болып табылатын міндетті кәсіптік зейнетақы жарналарын төлеуден босатылады. Өндірістік объектілерді аттестациялаудан басқа, зиянды және басқа да қолайсыз еңбек жағдайларында жұмыс істейтін жұмыскерлерге жұмыс берушілер келесідей өтемақыларды қамтамасыз етеді: қосымша демалыстар, қысқартылған жұмыс уақыты, тегін емдеу-профилактикалық тамақтану, тегін сүт немесе басқа да соған ұқсас өнімдер, зиянды заттар үшін қосымша төлемдер. және басқа да қолайсыз еңбек жағдайлары [2, б. 137].

2023 жылы зерттелген кәсіпорындар ауқымы бойынша 410,3 мың адам санитарлық-гигиеналық талаптарға (нормативтерге) сәйкес келмейтін жағдайларда жұмыс істеді немесе зерттелген кәсіпорындардың жалпы санының әрбір төрттен бірі (24,2%) жұмыс істеді.

Олардың әрбір секундына дерлік (45,7%) шу мен дірілдің күшеюі жағдайында жұмыс істеген, әрбір үштен бір бөлігі (32,0%) жұмыс аймағында шекті рұқсат етілген концентрациядан (32,0%) асатын газ және шаң деңгейінің жоғарылауы әсерінен жұмыс істеген, және қолайсыз температуралық жағдайлар - әрбір алтыншы (16,0%). Зерттелетін кәсіпорындардың жұмыскерлерінің жалпы санынан 107,2 мың адам (6,3%) ауыр дене еңбегімен айналысты.

Әйелдер арасында әрбір жетінші (92,9 мың адам) санитарлық-гигиеналық талаптарға сай келмейтін жағдайда жұмыс істеген, оның ішінде 18,4% (17,1 мың адам) шаңды және газбен ластанған ортада жұмыс істеген әйелдер.

2023 жылы зиянды және басқа да қолайсыз еңбек жағдайларындағы жұмыстарға жәрдемақылар мен өтемақыларға 255 182,6 млн.теңге жұмсалды. Ең көп таралған жәрдемақы түрі – қосымша демалыс берілді – 543,5 мың адам, Зиянды және басқа да қолайсыз еңбек жағдайлары үшін 419,4 мың адам әртүрлі материалдық қосымша төлемдер алды, 323,8 мың адамға тегін сүт немесе оған теңестірілген азық-түлік, 97,8 мың адам тегін емдік-профилактикалық тамақ, 45,8 мың адам қысқартылған жұмыс күнімен жұмыс істеді [3].

1-кестеден көріп отырғанымыздай, 2021-2023 жылдар кезеңінде қысқартылған жұмыс уақытының нұсқасын қоспағанда, 45,8 құрайтын 4,2%-ға қысқарған өтемақымен қамтамасыз етілген жұмыскерлер санының өсуі байқалды. мың адам.

1-кесте – Зиянды және басқа да қолайсыз еңбек жағдайларындағы жұмысы үшін өтемақы белгіленген қызметкерлер саны

№ п/п	Өтемақы түрі	Бұл өтемақы түрі жыл бойынша белгіленетін қызметкерлердің саны			Өсу/төмендеу, %	
		2021	2022	2023	2022/2021	2023/2022
1	Қосымша мерекелер	528 871	531 885	543 471	0,6	2,2
2	Қысқартылған жұмыс уақыты	46 513	47 867	45 833	2,9	-4,2
3	Тегін емдік және профилактикалық тамақтану	86 231	88 629	97 762	2,8	10,3
4	Тегін сүт немесе басқа балама өнімдер	319 680	321 891	323 820	0,7	0,6
5	Зиянды және басқа да қолайсыз еңбек жағдайлары үшін қосымша төлемдер	390 126	404 261	419 427	3,6	3,7

Ескерту – Авторлар [3] негізінде құрастырған

1 және 2-кестелерден көріп отырғанымыздай, жұмыс берушілер үшін ең үлкен шығындар зиянды және басқа да қолайсыз еңбек жағдайлары үшін және қосымша демалыстар үшін қосымша төлемдер болып табылады, бұл 2023 жылы тиісінше 98,5 млрд теңге және 86,3 млрд теңгені құрады.

2-кесте – Зиянды және басқа да қолайсыз еңбек жағдайларындағы жұмысқа өтемақы төлеуге жұмыс берушілердің шығыстарының сомалары

№ п/п	Өтемақы түрі	Жылдар бойынша өтеудің осы түріне шығындар сомасы, мың теңге			Өсу/төмендеу, %	
		2021	2022	2023	2022/2021	2023/2022
1	Қосымша мерекелер	55 592 9	70 307 5	86 276 188	26,5	22,7

		31,6	43,0	,1		
2	Қысқартылған жұмыс уақыты	12 908 4 39,0	16 878 5 96,6	19 521 035 ,8	30,8	15,7
3	Тегін емдік және профилактикалық тамақтану	21 348 1 71,8	29 228 3 70,0	37 148 574 ,0	36,9	27,1
4	Тегін сүт немесе басқа балама өнімдер	8 701 20 9,3	10 295 2 61,3	12 140 175 ,1	18,3	17,9
5	Зиянды және басқа да қолайсыз еңбек жағдайлары үшін қосымша төлемдер	67 619 5 04,2	79 833 3 33,7	98 460 805 ,5	18,1	23,3
Ескерту – Авторлар [3] негізінде құрастырған						

Талдау нәтижесінде қызметкерлерді жазатайым оқиғалардан міндетті сақтандырудың қолданыстағы жүйесінде келесі проблемаларды анықтауға болады:

- өндірістік жарақаттану статистикасы: өндірістегі жарақаттардың ағымдағы жағдайын, оның ішінде жазатайым оқиғалардың санын және олардың салдарын талдау;
- қолданыстағы профилактикалық бағдарламалардың кемшіліктері: жазатайым оқиғалар тәуекелдерін және олардың кемшіліктерін, соның ішінде жұмыс берушілердің әлсіз уәждемесін және жеткіліксіз қаржыландыруды азайтуға бағытталған ағымдағы бағдарламаларды шолу;
- экономикалық шығындар: емдеу шығындары, өтемақылар, еңбекке қабілеттілігін жоғалту және еңбек өнімділігін жоғалту сияқты өндірістік жарақаттармен байланысты тікелей және жанама экономикалық шығындарды бағалау.

Қолданыстағы профилактикалық бағдарламалардың кемшіліктерін ескере отырып, біз проактивті бағдарламаларды іске асыру үшін қолданыстағы мысалдарды қарастыруды ұсынамыз:

- Жұмысшыларды қауіпсіздік техникасына және алғашқы медициналық көмек көрсетуге үйрету.
- Жабдықтарды жүйелі түрде тексеру және диагностикалау.
- Төтенше жағдайларды бақылау және алдын алу жүйелерін енгізу.
- Еңбек қауіпсіздігі стандарттарын сақтау бойынша басшылардың жауапкершілігін арттыру.

Бизнес-кейс профилактикалық шараларға инвестициялау өндірістегі жазатайым оқиғалардың қаупін айтарлықтай төмендетуге, өтемақы мен медициналық төлемдерге шығындарды азайтуға болатындығын көрсетеді.

Талдау нәтижелері бойынша профилактикалық бағдарламалардың келесі негізгі принциптері бар жаңа үлгісі ұсынылуы мүмкін:

- Тәуекелдерді басқаруға проактивті көзқарас: жұмыс орнында тәуекелдерді жүйелі бағалауды және мониторингін енгізу.
- Қызметкерлерді оқыту және олардың біліктілігін арттыру: еңбекті қорғау бойынша тұрақты оқыту бағдарламаларын енгізу және тәуекелдерді басқару дағдыларын дамыту.
- Заманауи технологиялар мен қорғау құралдарына инвестициялар: тәуекелдерді азайтуға көмектесетін инновациялық технологиялар мен жабдықтарға инвестициялар.
- Жұмыс берушілерді ынталандыру және ынталандыру: алдын алу шараларын белсенді жүзеге асыратын жұмыс берушілерді материалдық ынталандыру жүйесін дамыту.

Жаңа модельдің құрамдас бөліктері де өзгереді:

- Тәуекелдерді бағалау және басқару: тәуекелдерді анықтауды, бағалауды және бақылауды қоса алғанда, тәуекелдерді басқарудың интеграцияланған жүйелерін құру.
- Оқыту және ақпараттандыру: қызметкерлер мен басшыларды оқыту бағдарламаларын ұйымдастыру, сонымен қатар ақпараттық нақандарды өткізу.

– Еңбек қауіпсіздігіне инвестициялар: еңбек жағдайларын жақсарту жөніндегі іс-шараларды қаржыландыру, соның ішінде жабдықтар мен жұмыс орындарын жаңарту.

– Мониторинг және аудит: олардың тиімділігін қамтамасыз ету үшін еңбекті қорғау жүйелерінің тұрақты мониторингі және аудиті.

Зерттеу Қазақстан Республикасында жазатайым оқиғалардан міндетті сақтандыру жүйесін жетілдіруді және заманауи талаптарға бейімдеуді қажет ететінін көрсетті. Институционалдық инфрақұрылымды дамыту, жүйе қатысушыларының хабардарлығын арттыру және тәуекелдерді басқару үшін заманауи технологияларды пайдалану маңызды.

Қаржыландыру туралы ақпарат

Мақала, «Қазіргі контексте зиянды еңбек жағдайларында жұмыспен қамтылған адамдарға қатысты әлеуметтік кепілдіктердің мемлекеттік тетігін трансформациялау» РНИИОТ бағдарламасын жүзеге асыру шеңберінде дайындалған (IRN BR22182673).

Қорытындылар

Талдау нәтижелері бойынша жаңа модельді енгізу кезеңдері бойынша қорытынды жасап, келесі ұсыныстарды беруге болады:

– тәуекелге алдын ала талдау жүргізу: кәсіпорындардағы қауіпсіздіктің ағымдағы жағдайын бағалау;

– оқыту бағдарламасын әзірлеу және енгізу: барлық деңгейдегі кадрлар үшін білім беру бағдарламаларын құру;

– жаңғыртуға инвестициялар: жабдықты жаңарту және еңбек жағдайларын жақсарту үшін қаржыландыруды қамтамасыз ету;

– жұмыс берушілерді ынталандыру жүйесін құру: жұмыс берушілерді қаржылық және қаржылық емес ынталандыруды дамыту;

– тұрақты мониторинг және тиімділікті бағалау: алдын алу бағдарламаларының нәтижелерін үздіксіз бақылау және бағалау.

Жүргізілген зерттеулердің Қазақстан Республикасындағы міндетті сақтандыру жүйесін дамыту және еңбек қауіпсіздігін арттыру үшін маңызы зор. Ұсынылған шараларды жүзеге асыру жұмысшыларды қорғауды және әлеуметтік тұрақтылықты қамтамасыз ететін тиімдірек және тұрақты жүйені құруға мүмкіндік береді.

Міндетті сақтандыру жүйесін жетілдіру үшін заң талаптарының сақталуына бақылауды күшейту, ақпараттық және оқыту бағдарламаларын әзірлеу, инновациялық технологияларды пайдалану және халықаралық ынтымақтастықты дамыту қажет.

ПАЙДАЛАНҒАН ДЕРЕКТЕР ТІЗІМІ

1. Трудовой кодекс Республики Казахстан / Кодекс Республики Казахстан от 23 ноября 2015 года №414-V ЗРК. [Электронный ресурс]. – URL: <https://adilet.zan.kz/rus/docs/K1500000414> – Дата обращения: 25.09.2024.

2. Джунусбекова, Г.А., Жаумитова, М.Д. Роль профессионального пенсионного обеспечения в развитии пенсионной системы [Текст] // Экономика и статистика, №1. – 2019. – с.135-140.

3. Данные Бюро национальной статистики Агентства по стратегическому планированию и реформам Республики Казахстан [Электронный ресурс]. – URL: <https://stat.gov.kz/ru/> – Дата обращения: 25.09.2024.

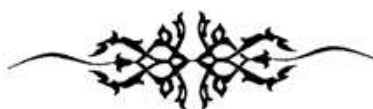

ӘОК: 136.146

Кәсіпорынның қаржылық стратегиясын талдау**Исақов Ғ.Ж. экон.ғылым. канд., Ш Мұртаза атындағы Халықаралық Тараз инновациялық институты. Тараз қ., Желтоқсан көшесі, 69 «Б». IGali57@mail.ru**

Аннотация: При анализе структуры активов компании активы группируются по уровню их ликвидности. В ходе анализа этих показателей с динамической точки зрения (горизонтальный или уровневый анализ) определялись увеличение или уменьшение капитала предприятия и темпы роста. Структурный анализ активов компании (прямой, или сбытовой, анализ) также очень важен. В ходе такого анализа предоставляются возможности обобщения данных о производственном направлении деятельности предприятия.

Түйіндеме: Кәсіпорын активтерінің құрылымын талдау барысында активтер олардың өтімділік деңгейіне қарай топтастырылады. Аталған көрсеткіштерді динамикалық тұрғыдан талдау барысында (көлденең, немесе деңгейлес, талдау) кәсіпорын капиталының өсуін немесе кемуін және өсу қарқынын анықталған. Кәсіпорын активтерін құрылымдық талдау (тікелей, немесе сатылас, талдау) да ерекше маңызды. Бұл талдауды орындау барысында кәсіпорын қызметінің өндірістік бағыты туралы мәліметтерді қорытындылау мүмкіндіктері қарастырылған.

Abstract: Durante a análise da estrutura de ativos da empresa, os ativos são agrupados de acordo com o seu nível de liquidez. Durante a análise destes indicadores do ponto de vista dinâmico (análise horizontal ou de nível), foram determinados o aumento ou diminuição do capital da empresa e a taxa de crescimento. A análise estrutural dos ativos da empresa (análise direta ou de vendas) é também muito importante. No decurso desta análise, são proporcionadas oportunidades para resumir os dados sobre a direção produtiva das atividades da empresa.

Ключевые слова: инвестиционная деятельность, инвестиционная политика предприятия, развитие рыночных отношений, стратегическое развитие предприятия, инвестиционная программа, актуальные инвестиционные проекты, состав и структура активов предприятия, динамический и структурный анализ.

Кілтті сөздер: инвестициялық қызмет, кәсіпорынның инвестициялық саясаты, нарықтық қатынастардың дамуы, кәсіпорынның даму стратегиясы, инвестициялық бағдарлама, өзекті инвестициялық жобалар, кәсіпорынның активтерінің құрамы мен құрылымы, динамикалық және құрылымдық талдау.

Key words: investment activity, investment policy of the enterprise, development of market relations, strategic development of the enterprise, investment program, current investment projects, composition and structure of the enterprise's assets, dynamic and structural analysis.

Кез-келген кәсіпорынның қаржыны басқару жүйесіндегі маңызды салалардың бірі инвестициялық қызмет болып табылады. Кәсіпорынның қаржылық ресурстары ағымды шығындарды қаржыландыруға және инвестицияларға жұмсалады. Инвестициялық қызметтің негізгі мақсаты, түптеп келгенде, кәсіпкерлік табысқа немесе капитал өсіміне қол жеткізу болып табылады.

Кәсіпорындар өзінің инвестициялық қызметі барысында белгілі бір инвестициялық саясатты бетке алады. Бүкіл инвестициялық қызметті басқару жүйесі кәсіпорынның инвестициялық саясатымен негізделеді. Кәсіпорынның инвестициялық саясаты дегеніміз – бұл кәсіпорынның өз инвестициялық қызметін тиімді жүзеге асыру арқылы табыс табуға немесе өндіріс көлемін кеңейтуге бағытталған шараларының жиынтығы болып табылады.

Нарықтық қатынастардың дамуы және сонымен байланысты макроэкономикалық саясаттағы өзгерістер кәсіпорындардың инвестициялық саясатына қосымша маңыздылық береді. Айталық, кәсіпорындардың инвестициялық қызмет жөніндегі міндеттері келесідей

болуы тиіс: кәсіпорынның даму стратегиясын анықтау; өзінің инвестициялық бағдарламасын жасақтау және өзекті инвестициялық жобаларды анықтау; инвестициялық ресурстардың оңтайлы орналастырылуын қамтамасыз ету; кәсіпорын экономикасына капитал ағындарын және олардың қажетті объектілерге салынуын қамтамасыз ететін қолайлы инвестициялық жағдай қалыптастыру.

Кәсіпорынның инвестициялық саясаты капитал салымдарының тиімді объектілерге салынуын, олардың өндіріс барысын сенімді ақша ағындарымен қамтамасыз етуге, нәтижесінде кәсіпорынның жалпы экономикалық қызметінің тиімділігін қамтамасыз етуге арналған.

Кәсіпорынның инвестицияланған қаражаттары баланстың актив бөлігінің көрсеткіштерімен сипатталады. Мұнда кәсіпорынның негізгі құралдарға, ұзақ мерзімді инвестицияларға, ағымды активтерге және басқа да объектілерге салынған қаражаттары көрініс табады.

Кәсіпорын активтерінің құрылымын талдау барысында активтер олардың өтімділік деңгейіне қарай топтастырылады. Аталған көрсеткіштерді динамикалық тұрғыдан талдау (көлденең, немесе деңгейлес, талдау) кәсіпорын капиталының өсуін немес кемуін және өсу қарқынын анықтауға мүмкіндік береді. Мысалға, активтер құнының динамикасы кәсіпорынның өндірістік қуаты туралы ақпараттар береді. Кәсіпорын активтерін құрылымдық талдау (тікелей, немесе сатылас, талдау) да ерекше маңызды. Бұл кәсіпорын қызметінің өндірістік бағыты туралы мәліметтерді түйіндеуге мүмкіндіктер береді.

Кәсіпорынның активтерін динамикалық және құрылымдық талдау арнайы талдау кесетесін құру арқылы орындалады. Мұндай талдаудың мысалы «ҚазТрансОйл» АҚ активтеріне байланысты 1-кестеде берілген.

Кесте 1. «ҚазТрансОйл» АҚ активтерінің құрамы мен құрылымы, мың теңге

Көрсеткіштер	Жылдың басы		Жылдың соңы		Өсу қарқыны, % (+,-)
	Сомасы	Үлесі, %	Сомасы	Үлесі, %	
1	2	3	4	5	7
Ұзақ мерзімді активтер:	111703318	83,5	113086281	66,9	+1,2
Негізгі құралдар	110876387	99,3	105471957	93,3	-4,9
Материалдық емес активтер	109842	0,1	120974	0,1	+10,1
Ұзақ мерзімді инвестициялар	86756	0,1	54621	0,05	-37,0
Шегерілген табыс салығы	547579	0,5	1336258	1,2	+144,0
Өзге ұзақ мерзімді активтер	82754	0,1	6102651	5,4	+637,4

Ағымды активтер	22119569	16,5	55997122	33,1	+153,2
Материалдық құндылықтар	7851803	35,5	7725403	13,8	-1,6
Дебиторлық қарыз	1858599	8,4	3618969	6,5	+94,7
Берілген аванстар	3017351	13,6	6080767	10,8	+101,5
Өзге ағымды активтер	1564213	7,1	4583993	8,2	+193,1
Ақша қаражаттары	7827603	35,4	33987990	60,7	+334,2
Жалпы активтер	133822887	100,0	169083403	100,0	+26,3

Кестенің мәліметтері бойынша аталған кәсіпорынның жалпы салынған активтері жыл соңында 169083403 мың теңгені құрап, жыл ішінде 26,3% артқанын байқаймыз.

Кәсіпорын активтерінің артуына, бірінші кезекте ағымды активтердің өсуі себеп болып отыр. Ағымды активтердің көлемі жыл басындағы 22119569 мың теңгеден жыл соңында 55997122 мың теңгеге дейін, яғни 153,2%-ға өскен, ал олардың үлесі өткен жылы 16,5%-ды құраса, есепті жылы 33,1%-ды құрап отыр. Сонымен қатар, ағымды активтердің құрамында дебиторлық қарыз бен ақша қаражаттарының айтарлықтай артқанын байқауға болады. Дебиторлық қарыздың көлемі 94,7%-ға артса, ақша қаражаттарының көлемі 334,2%-ға өскен. Бұл аталған кәсіпорынның қаражаттары есеп шоттарда және дебиторлық шоттарда жинақталып, өндіріс барысына салынбай, бос тұрғандығын көрсетеді.

Ал ұзақ мерзімді активтерге салынған инвестициялар жыл ішінде өзгеріссіз қалып отыр, немесе небәрі 1,2%-ға өскен. Өндірістік негізгі құралдарға және ұзақ мерзімді инвестицияларға салынған қаражаттардың көлемі де сәйкесінше 4,9% және 37,0%-ға төмендеп кеткен. Ұзақ мерзімдік активтердің өсуі негізінен мерзімі шегерілген корпоративтік табыс салығы мен өзге де активтердің өсуіне байланысты болып отыр.

Қорыта айтқанда, аталған кәсіпорында инвестициялық саясат оның өндірістік потенциалының артуына қолайлы жағдайлар жасайтындай болып қалыптаспаған. Кәсіпорын кассада және есеп шоттарда шоғырланып қалған бос қаражаттарды өндірістік активтерге инвестициялау шараларын жүзеге асыру қажет. Сонымен қатар, дебиторлық қарызды басқару жұмыстарына (инкассациялық саясатына) кәсіпорын көп көңіл бөлуі қажет, себебі нарықтық экономика жағдайларында әріптестердің төлем қабілетсіздігі жағдайлары жиі кездесіп отырады, нәтижесінде кәсіпорын қаржылық дағдарысқа тап болуы мүмкін.

Әдебиеттер тізімі

1. Кондраков Н.П. Бухгалтерский учет, анализ хозяйственной деятельности и аудит. -М. 2014г.
2. Баймуханова С.Б., Балапанова А.Ж. Бухгалтерлік есеп. Алматы, 2013ж
3. Кеулімжаев Қ.К. Қаржылық есеп. Алматы, 2011ж.



ӘОК: 33.331.1

Адам капиталы экономикалық өсудің инновациялық факторы ретінде
Исақов Ғ.Ж. экон.ғылым. канд., Ш Мұртаза атындағы Халықаралық Тараз
инновациялық институты. Тараз қ., Желтоқсан көшесі, 69 «Б». IGali57@mail.ru
Жармухамбет Ә.Қ., ЭКО-21-1 тобының студенті

Аннотация: Мы можем определить человеческий капитал как «совокупность знаний, навыков и способностей, используемых для удовлетворения различных потребностей людей и общества». Короче говоря, человеческий капитал – это интеллект, здоровье, образование, ценный, продуктивный труд и высокое качество жизни.

В данной статье утверждается, что капитал развития формируется за счет инвестиций в интеллектуальную деятельность, повышение качества и уровня жизни населения.

Түйіндеме: Адам капиталына «адамдар мен қоғамның сан алуан қажеттіліктерін қанағаттандыру үшін қолданылатын білім, білік, қабілеттердің жиынтығы» деп анықтама беруімізге болады. Қысқаша айтатын болсақ, адам капиталы – интеллект, денсаулық, білім, құнды, нәтижелі еңбек пен өмірдің жоғары сапасы.

Бұл мақалада адам капиталы халықтың өмір сапасы мен деңгейін жақсартуға, интеллектуалды қызметке салынған инвестициялар есебінен қалыптасатыны келтірілген.

Abstract: We can define human capital as “the totality of knowledge, skills and abilities used to meet the various needs of individuals and society.” In short, human capital is intelligence, health, education, valuable, productive work and a high quality of life.

This article argues that development capital is formed through investments in intellectual activity, improving the quality and standard of living of the population.

Ключевые слова: человеческий капитал, ментальная культура, обратные синергетические (нелинейные) и мультипликативные эффекты, круговой поток.

Кілтті сөздер: адам капиталы, ментальдық мәдениеті, кері синергетикалық (сызықтық емес) және мультипликативті әсерлер, циркулярлы ағын.

Key words: human capital, mental culture, reverse synergistic (non-linear) and multiplicative effects, circular flow.

Қазіргі заманғы экономикалық жүйеде «адам капиталы» экономикалық категориясы ерекше орын алады. ХҮІІ ғасырда ұлы ағылшын экономисі А. Смит негізгі капиталдың құрамына «барлық тұрғындардың немесе қоғам мүшелерінің пайдалы қасиеттері мен қабілеттері» кіретіндігін атап көрсеткен, яғни негізгі капиталдың құрамына құрамдас бөлік ретінде адам капиталы да кіреді [1].

Адам капиталы (Human Capital) термин ретінде ғылыми айналымға ХХ ғасырда енді. Термин алғашқы рет американдық ғалымдары Т. Шульц (Human Capital in the International Encyclopedia of the Social Sciences. N.Y., 1968) пен Г. Беккердің (Human Capital. N.Y.: Columbia University Press, 1964) еңбектерінде қолданылды. Адам капиталы теориясын ғылыми негіздегені үшін Т. Шульц (1979) пен Г. Беккерге (1992) экономика саласы бойынша Нобель сыйлығы берілді.

Адам капиталына «адамдар мен қоғамның сан алуан қажеттіліктерін қанағаттандыру үшін қолданылатын білім, білік, қабілеттердің жиынтығы» деп анықтама беруімізге болады. Қысқаша айтатын болсақ, адам капиталы – интеллект, денсаулық, білім, құнды, нәтижелі еңбек пен өмірдің жоғары сапасы.

Адам капиталы халықтың өмір сапасы мен деңгейін жақсартуға, интеллектуалды қызметке салынған инвестициялар есебінен қалыптасады.

Адам капиталы экономикалық категория ретінде дамудың үш сатысынан өтті. Дамудың алғашқы сатысында «адам капиталы» категориясына тек білім жатқызылды.

Адам капиталының негізгі құраушылары арасынан ментальдық (халықтың ішкі мәдениеті), білім, денсаулық пен жинақталған білікті ерекше көрсетуімізге болады. Адам

капиталының өсуіне білікті мамандар, білім мен инновацияларды пайдалану, кәсіпкерлік ресурсты дамыту ықпал етеді. Құраушылардың барлығы үзіліссіз байланыста болғанда, тұрақты жетілдіріліп отырған жағдайда капиталдың сапасы артады. Адам капиталының құраушыларының бірі әлсіз болған жағдайда, бүкіл жүйенің қызметін әлсіретеді. Мұндай жағдайда кері синергетикалық (сызықтық емес) және мультипликативті әсерлер орын алады.

Адам капиталы (АК) құраушыларының математикалық байланысын мына формуламен есептей аламыз:

$$AK = AK_0 + T \cdot AK_n,$$

мұндағы T – AK_n сарапталған құраушыларының туындысы, n индексі 0-ден N -ге дейін өзгеріп отырады.

Егер AK бір құраушысы 0-ге тең болса, құраушылардың туындысы 0-ге теңеседі. Мұндай жағдайда адам капиталы AK_0 минималды шамасына тең болады [3].

Адам капиталы мемлекет дамуындағы стратегиялық бөлік болып табылады. Қазіргі таңда мемлекеттің экономикалық өсуін инновациялық тұрғыдан қамтасыз етуде адам капиталының маңызы зор.

«Инновация» терминін енгізген И. Шумпетер инновацияға мыналарды жатқызады:

- 1) жаңа тауар немесе пайдалы қасиеті бар тауар;
- 2) өндірістің жаңа әдісі;
- 3) жаңа нарықтар;
- 4) өндіріс факторларының жаңа қайнар көзі;
- 5) ұйымның жаңа типі [2].

И. Шумпетер экономикалық өсуді тауар шығару ауқымының артуы деп белгіледі. Экономикалық өсудің нәтижесінде ірі инновациялардың әсерінен экономика мен өмірде оң өзгерістер орын алады. Өсуші экономикада тауарлар мен ақша бір-біріне қарай дәстүрлі жолдармен жылжиды. Мұндай қозғалысты И. Шумпетер экономикалық өмірді циркулярлы ағыны деп атады. Жиналған білім аясында адам капиталы сапасының артуы және адам капиталының өсуі мен дамуының нәтижесінде орын алған экономикалық өсу циркулярлы ағын жағдайындағы біртектілікті бұзып, ірі инновациялардың тууына себепші болады, сол арқылы өнеркәсіптің жаңа салалары ашылады. Тіпті, ескірген салаларды жаңғыртуға, қысқартуға немесе жоюға жол ашады. Мәселен, автомобильдің темір жолын транспортының маңызын төмендетіп, ат «транспортын», сол арқылы жылқы зауыттарын жоюын айтуымызға болады.

Инновациялар арқылы адам капиталын дамыту, адам капиталын инвестициялаудың маңыздылығын түсінген. Мемлекет басшысы Н. Назарбаев 2010 жылғы Жолдауында 2020 Стратегиялық жоспарының басты бағыты, үшінші тармағы ретінде адам капиталының бәсекеге қабілеттілігін арттыру үшін болашаққа белсенді инвестициялауды ерекше атады [2].

Сонымен қатар Елбасы: «Жаңа формациядағы қазақстандықтарды тәрбиелеу және Қазақстанды әлемдегі ең әлеуетті, бәсекеге қабілеті адами капиталға ие елге айналдыруға» қол жеткізетіндігімізді де баса көрсетті [3].

Республика мемлекеттік тәуелсіздік мезгілге қарай еліміздегі білім беру жүйесінің оқыту және кадрлар даярлау тиімділігі тұрғысынан да, сондай-ақ әлеуметтік бағыттылық пен адам дамуы мақсаттарына сәйкестігі көзқарасы тұрғысынан да бірқатар артықшылықтары болды. Бірақ қазақстандық білім беру жүйесі материалдық-техникалық жарақталу жағынан артта қалды, компьютерлендірудің деңгейі төмен болды, ол білім беру прогресінің әлемдік үрдістеріне сәйкес құралымдық – мазмұндық және жаңғырту мен жаңа нарықтық қатыстарға бейімделуге мұқтаж еді.

Реформалардың ең басты жетістігі орта білімнің ақысыздығы мен жалпыға бірдей мүмкіндігін сақтау болып табылады. Мектептердің және жалпы адамзаттық зерделілік пен мәдени құндылықтарға бағдарлануы күшейді. Президенттің арнайы

бағдарламасының арқасында Қазақстан мектеп білімін компьютерлендірудің деңгейі бойынша көптеген кейінгі мемлекеттерден басып озды. Алайда, соңғы жылдармен салыстырғанда, мектеп жасындағы балаларды оқумен қамту едәуір төмендеді, сапалы орта білім алу мүмкіндігі жағынан әлеуметтік теңсіздік өсті. Мемлекеттің жоғары мектебі өзінің оқымдарын сақтады және оны ұлғайта түсті. Қазақстан ТМД-ның өзге елдерімен салыстырған жоғары білім жүйесіне озық халықаралық тәжірибені, ең алдымен студенттер контингентін қалыптастру саласындағы тәжірибені батыл түрде енгізді. Осының негізінде ілім беру қызметтерінің рыногы қалыптасты.

Адами капитал - жұмыскердің еңбек ету мүмкіндігін, олардың еңбегінің жемісі болуын, еңбек өнімділігі мен сапасын кетеретін білім, біліктілік ілім, тәжірибе нысанында адамдарға салынатын капитал. Адами капитал заттық (жеке) капиталдан: сатылмауымен, сатылып алынбаушылығымен, тек қана адам капиталы жасаған қызметтер ғана сатылатындығымен дараланады. Адам капиталын иеленуші оның қожайыны да бола алады. Адам капиталын құру үшін материалдық қаражат жеткіліксіз, осы капиталды иеленушінің еңбегі, сонымен қатар отбасы мен қоғамның рухани және мәдени салымдары қажет.

Әдебиеттер тізімі

1. Нестеров Л., Аширова Г. Национальное богатство и человеческий капитал // ВЭ, 2013, № 2.
2. Корчагин Ю. А. Человеческий капитал как интенсивный социально-экономический фактор развития личности, экономики, общества и государственности, Москва, ВШЭ, 2011.
3. Шумпетер И.А. Теория экономического развития. – Москва: Директ-Медиа, 2011.



УДК 336.7

Учет криптовалют: проблемы и решения в РК

Есперов Елдос Избасарович, кандидат экономических наук, Международный Таразский инновационный институт имени Шерхана Муртазы

Асқар Бекназар Асқарұлы, магистр экономических наук, Международный Таразский Инновационный Институт имени Шерхана Муртазы

Айтбаева Дильда, магистр экономических наук, Международный Таразский Инновационный Институт имени Шерхана Муртазы

Аннотация: Бұл мақалада криптовалюталарды есепке алудың негізгі мәселелері, соның ішінде заңды белгісіздік, бағаның ауытқуы, есепке алу қиындықтары және ақпарат қауіпсіздігі мәселелері талданады. Процестерді автоматтандыру және олардың дәлдігін арттыру үшін халықаралық бухгалтерлік есеп стандарттарын құру және блокчейн сияқты заманауи технологияларды енгізу қажеттілігіне назар аударылады. Сонымен қатар, криптовалюталарды есепке алудың тиімді тетіктерін жасай алатын мамандарды даярлау мен реттеуші органдарды қалыптастырудың маңыздылығы қарастырылады. Ұсынылған шешімдер цифрлық экономика шеңберінде криптовалюталарды есепке алудың ашықтығы мен сенімділігін жақсартуға бағытталған.

Түйінді сөздер: криптовалюта, блокчейн, цифрлық экономика, есеп, қаржы

Аннотация: В данной статье анализируются ключевые проблемы учета криптовалют, включая юридическую неопределенность, колебания цен, сложности в ведении учета и вопросы безопасности информации. Основное внимание уделяется необходимости

создания международных стандартов учета и внедрению современных технологий, таких как блокчейн, для автоматизации процессов и повышения их точности. Кроме того, рассматривается значимость подготовки специалистов и формирования регулирующих органов, которые смогут разработать эффективные механизмы учета криптовалют. Предложенные решения направлены на улучшение прозрачности и надежности учета криптовалют в рамках цифровой экономики.

Ключевые слова: криптовалюта, блокчейн, цифровая экономика, учет, финансы

Abstract: This article analyzes the key problems of accounting for cryptocurrencies, including legal uncertainty, price fluctuations, difficulties in accounting and information security issues. The main focus is on the need to create international accounting standards and the introduction of modern technologies, such as blockchain, to automate processes and improve their accuracy. In addition, the importance of training specialists and forming regulatory bodies that will be able to develop effective mechanisms for accounting for cryptocurrencies is being considered. The proposed solutions are aimed at improving the transparency and reliability of accounting for cryptocurrencies within the digital economy.

Keywords: cryptocurrency, blockchain, digital economy, accounting, finance

Криптовалюты стали важным элементом современной финансовой экосистемы, открывая новые горизонты для инвестирования и совершения сделок. Их отличительные особенности и стремительное развитие создают не только возможности, но и значительные трудности в области бухгалтерского учета и аудита. Компании, занимающиеся криптовалютами, сталкиваются с множеством проблем, связанных с непредсказуемостью регулирования, оценкой активов и защитой информации. Эти аспекты требуют тщательного анализа и создания действенных решений для обеспечения безопасного и прозрачного учета в условиях быстрого изменения финансовой среды.

Криптовалюта – это цифровые деньги, не имеющие физического облика и существующие только в электронном виде [1].

Преимуществом криптовалюты являются: анонимность, децентрализация, защищенность. В Казахстане криптовалюта отнесена к имуществу и определена термином «цифровой актив», согласно Закону О цифровых активах в РК.

Цифровой актив – это имущество, созданное в электронно-цифровой форме с присвоением цифрового кода, в том числе с применением средств криптографии и компьютерных вычислений, зарегистрированное и обеспеченное неизменностью информации на основе технологии распределенной платформы данных. (п. 4 ст. 1 Закона О цифровых активах в РК) [1].

Закон О цифровых активах введен в действие с 1 апреля 2023 года, за исключением пункта 4 статьи 8, который вводится в действие с 1 января 2024 года, установив, что данный пункт с 1 января 2024 года до 1 января 2025 года действует в следующей редакции: "4. В случае реализации цифровых активов, полученных в результате деятельности по цифровому майнингу на территории Республики Казахстан, такие цифровые активы подлежат обязательной продаже через биржи цифровых активов, имеющие лицензию Международного финансового центра "Астана", в размере не менее пятидесяти процентов в соответствии с правилами представления сведений о доходах цифровых майнеров и цифровых майнинговых пулов в целях налогообложения." [1].

Согласно Закону О цифровых активах целью государственного регулирования в сфере цифровых активов является развитие деятельности по выпуску и обороту цифровых активов, цифровому майнингу в Республике Казахстан для экономического развития и конкурентоспособности Республики Казахстан [1].

Криптоиндустрия в Республике Казахстан получила мощный толчок к росту с 2019 года и продолжает набирать обороты по сей день. Причинами такого быстрого развития данной индустрии являются низкая стоимость электричества и довольно либеральное

законодательство, которое позволяет официально заниматься майнингом криптовалюты. Однако, разрешение на майнинг не означает свободный оборот криптовалюты.

В начале обратим внимание на статус криптовалюты в мире. Правовой статус криптовалют существенно различается от одной юрисдикции к другой и до сих пор не принято одного однозначного решения [2].

В то время как некоторые страны прямо разрешают использование и торговлю криптовалютой, другие страны прямо запретили или ограничили ее оборот.

Согласно открытым источникам представлена следующая карта, где демонстрируется правовой статус криптовалюты в мире:



Рисунок 1. Правовой статус биткойна [2].

Как показывает вышеуказанная карта, страны Европы, США и некоторые страны Латинской Америки не препятствуют обороту криптовалюты и определяют ее как конвертируемая децентрализованная виртуальная валюта, тогда как Китай, Алжир, Египет и Марокко напрямую запрещают ее хождение.

Между тем, в Казахстане и России криптовалюта имеет спорный правовой статус, поскольку ее можно добывать, но с ними нельзя производить финансовые операции. В этой связи, считаем полезным остановиться более подробно на национальном регулировании вопроса по правовому статусу криптовалюты [2].

В истории развития криптовалюты Казахстан занял свой небольшой, но примечательный абзац. Начиная с 2018–19 гг. отсутствие регуляции этой новой отрасли и какого-либо приложимого законодательства (а у нас, как известно, что не запрещено, то разрешено) и относительно дешёвая электроэнергия привлекли в страну огромное количество майнеров, легальные и полулегальные майнинг-фермы, которые, к сюрпризу многих, к 2021 году вывели Казахстан на второе место (после США) по объёму добываемой в мире криптовалюты. Привыкшие к добыче вполне себе материального сырья из недр страны власти спохватились и спешно внедрили поправки в налоговое законодательство, принудив майнеров платить налоги по прогрессивной шкале, однако чуда не произошло – вместе с уходом большинства серых майнеров на менее регулируемые экономики мира майнинг-лихорадка в стране сошла на нет [3].

На данный момент статус криптовалюты с точки зрения законодательства является пограничным: полного запрета, как в Китае, нет, но нет и официального признания крипты как платёжного средства, также ранее были запрещены эмиссия и оборот. Несмотря на регулярные обновления статуса криптовалюты (например, показательная новость о том, что с апреля 2024 г. котировки основных цифровых валют публикуются на

сайте налоговой РК), процесс тормозится большим количеством нерешённых вопросам, связанных с регуляцией операций с использованием токенов, налогообложения и даже рисками финансирования теневого структур и терроризма [3].

Таким образом, с начала 2024 года, опять же в рамках МФЦА была разрешена эмиссия стейблкоинов определённых видов. Были официально лицензированы восемь криптобирж: Binance, Bybit, ATAIX Eurasia, Biteeu, CaspianEx, BigOne, Delta DA и Xignal&MT, из которых только ATAIX является казахстанской. Сами биржи осуществили интеграцию с некоторыми БВУ (банки второго уровня) для упрощения процедур торгов – биржевый счёт можно пополнить прямо с карточки. При этом при каждой площадке, по обязательному требованию МФЦА, существует офицер, отчитывающийся по ситуации с отмыванием денег (MRLO) [3].

Рассмотрим проблемы учета криптовалют. Несмотря на растущую популярность криптовалют, они сталкиваются с рядом сложностей в сфере учета.

неопределенность в регулировании	Одной из ключевых проблем является неопределенность в регулировании. Во многих странах до сих пор не установлены четкие правовые рамки для криптовалют, что создает правовую неясность для компаний, стремящихся учесть свои операции. Эта неясность затрудняет процесс подготовки финансовой отчетности и может создать правовые риски.
высокая волатильность криптовалют	Вторая важная проблема – высокая волатильность криптовалют. Их стоимость может колебаться за считанные минуты, что усложняет процесс их оценки. Методы, такие как учет по себестоимости или справедливой стоимости, могут не отражать фактическую ситуацию на рынке, вызывая искажения в отчетах.
специфики криптовалютных транзакций	Также затруднения в учете возникают из-за специфики криптовалютных транзакций. Каждая сделка может включать различные комиссии и издержки, что требует тщательного мониторинга. Это усложняет бухгалтерские процессы и делает их более трудоемкими.
безопасность данных.	Не менее важным аспектом является безопасность данных. Учет транзакций и хранение информации о криптовалютах требуют повышенного внимания к защите данных. Угрозы утечки и кибератак могут не только подорвать финансовые активы, но и привести к утрате доверия со стороны клиентов и партнеров.

Одним из ключевых аспектов эффективного учета криптовалют является разработка и внедрение универсальных стандартов, которые обеспечат сопоставимость и прозрачность финансовой отчетности. Международные финансовые организации и регулирующие органы должны объединить усилия для создания четких принципов учета, учитывающих уникальные характеристики криптовалют, такие как высокая волатильность и децентрализованный характер. Принятие таких стандартов будет способствовать уверенности инвесторов и обеспечит более стабильное развитие рынка.

Совместная работа бизнеса и регуляторов также помогает определить лучшие практики в области безопасности операций с криптовалютами. Внедрение регулярных

аудитов и мониторинга транзакций позволит снизить риски мошенничества и несанкционированного доступа, что повысит доверие со стороны пользователей. К тому же, компании смогут извлечь выгоду из анализа данных, который станет доступен благодаря улучшению механик учета.

Кроме того, инвестиции в образовательные инициативы помогут подготовить специалистов, которые будут способны эффективно функционировать в новом финансовом ландшафте. Курс на повышение квалификации сотрудников и формирование команд, способных работать с криптовалютами, будет способствовать успешной адаптации бизнеса к неизбежным изменениям в этой сфере. Все эти факторы создадут прочную основу для устойчивого развития учета криптовалют в будущем.



Рисунок 2. Крупнейшие площадки с лицензией МФЦА [4].

Отдельного внимания заслуживает АТАІХ Eurasia – на данный момент крупнейшая казахстанская криптобиржа с лицензией МФЦА. Основным преимуществом биржи является налаженные фиатные каналы пополнения и вывода через множество БВУ (Halyk Bank, Altyn Bank, Zaman Bank, Freedom Bank, Bereke Bank, Nurbank, BCC, JusanBank и Qazpost). С четырьмя банками, а именно HomeBank, Altyn-i, Bereke и BCC, реализована возможность мгновенного пополнения баланса с помощью мобильного банкинга [4].

Разрешенные биржевые операции отрегулированы в стране относительно. Помимо спотовой торговли, и обмена крипты на биржах разрешена эмиссия некоторых видов стабильных монет (стейблкоины – виртуальные деньги с более устойчивым курсом, привязанным к какой-либо фиатной валюте). Самым популярным и наибольшим по капитализации стейблкоином в мире на данный момент является Tether (USDT), курс которого привязан к доллару США. Также площадки предоставляют опцию кошелька для хранения криптоактивов [4].

Обсуждение с площадками по поводу внедрения новых продуктов (маржинальная торговля, опционы, стекинг и т.д.) находится в процессе [4].

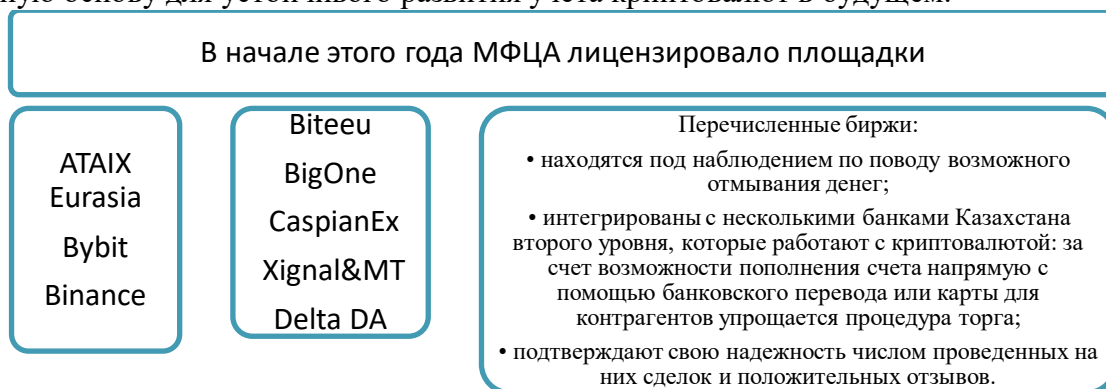
Что купить в Казахстане за крипту: Законно расплачиваться криптовалютой (например, в магазинах) можно в Австралии, Японии, США и Канаде. В РК оплата товаров и услуг доступна только за тенге, а виртуальная валюта пока не является официальным средством платежа. При этом казахстанским пользователям доступны покупки за крипту в других странах [4].

Таким образом, ведение учета криптовалют — это не просто технический процесс, а ключевая составляющая эффективного управления активами в цифровой экономике. Несмотря на все трудности, связанные с правовой неопределенностью, колебаниями рынка и защитой данных, внедрение продуманных решений может обеспечить большую прозрачность и надежность учета криптовалют.

Ключевым шагом на этом пути станет создание международных стандартов и унифицированных методов учета, которые помогут преодолеть существующие регуляторные барьеры. Это окажет содействие компаниям в ведении точного и

своевременного учета операций с криптовалютами, снижая риск ошибок и нарушения законодательства. Кроме того, использование передовых технологий, таких как блокчейн, позволит автоматизировать учет и снизить влияние человеческого фактора.

Создание образовательных программ для специалистов в области учета и аудита также будет необходимым для успешной интеграции криптовалют в традиционные финансовые системы, что повысит их квалификацию и обеспечит эффективное управление новыми цифровыми активами.

Регуляторы должны активно участвовать в формировании четких рамок учета криптовалют, сотрудничая с бизнесом и экспертами для разработки сбалансированных норм, способствующих интеграции криптовалют в экономику и снижению рисков.

Список использованной литературы:

1. <https://uchet.kz/tags/k/kriptovalyuta.html>
2. https://online.zakon.kz/Document/?doc_id=33212743&pos=13;-52#pos=13;-52 **Как легально приобрести криптовалюту в Республике Казахстан?**
3. <https://www.bcc.kz/bcc-journal/cryptocurrency-spec/> Криптовалюта в Казахстане: что можно с ней делать и что нельзя
4. <https://paygate.kz/articles/kak-polzovatsya-kriptovalyutoj-v-kazahstane> **Как пользоваться криптовалютой в Казахстане?**

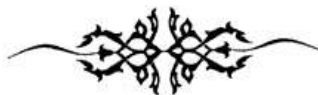

ӘӨЖ 342.951:351.82

Қазақстан Республикасының әлеуметтік саясаттын жетілдіру бойынша мемлекеттің қызметтің бағыттары

Қуатбеков Ж.А. Ш. Мұртаза атындағы Халықаралық Тараз инновациялық институтының PhD докторы

2019 жыл 28 тамызда қабылданған Қазақстан Республикасының 2020-2025 жылдарға дейінгі кезеңге арналған құқықтық саясат тұжырымдамасында ҚР Конституциясында әлеуметтік мемлекетті құрудың негізгі міндеттерінің бірі ретінде әлеуметтік құқықтарды қамтамасыз ету мен қазіргі әлеуметтік саясатты іске асырудың ықпалды тетіктерін одан әрі қалыптастыру болып табылатындығы айқындалған. Тұжырымдамада көрсетілгендей мемлекетіміздің кешенді, көпсалалы сипаттағы әлеуметтік-құқықтық саясаты әлеуметтік маңызы бар проблемалардың кең ауқымын шешуге бағытталған. Оған, атап айтқанда, білім беру және денсаулық сақтауды, халықты жұмыспен қамтамасыз ету мен әлеуметтік қорғауды, қоршаған ортаны қорғауды және төтенше жағдайларға жол бермеуді құқықтық реттеу жатады.

Қазақстан Республикасы Конституциясында көрсетілгендей демократиялық, зайырлы, құқықтық мемлекет болумен қатар өзін-өзі сондай-ақ әлеуметтік мемлекет ретінде де орнықтырады[1]. Оның өзіне тән сипаттамалары бар.

Ең алдымен әлеуметтік мемлекет жекелеген топтарға немесе ұлыстарға, жүздерге емес, қоғам мен адамға тұтастай қызмет етеді. Ол мемлекеттік көздер есебінен барлық азаматтарға, мүмкіндігінше, бірдей мөлшерде игіліктер көрсетіп, қоғамдағы ауыртпалықты да теңдей бөлу жолымен әлеуметтік теңсіздікті жеңілдетуге құлшынады.

Мемлекеттің әлеуметтік сипатын республика Конституциясында Қазақстан мемлекетінің қолдауына кепілдік берілген білім беру, денсаулық сақтау, ғылым мен мәдениет, әлеуметтік жұмысбастылық, еңбекті қорғау, жанұя, ана, әке мен балаға, мүгедектер мен қарттарды әлеуметтік қорғау, әлеуметтік қамсыздандыру және табыстары төмен тұрғындар тобын қолдау сияқты әлеуметтік салалардан көруге болады[2].

Мемлекеттің әлеуметтік функциясы ұлт арасындағы теңдікті сақтап, жұмыссыздық санын азайтуға, жалпы айтқанда халықтың әл-ауқатын тұрақтандыруға бағытталған. Бұл

үшін әлеуметтік мемлекет жалпы және мақсатты әлеуметтік бағдарламалар жасап, жүзеге асырады. Қоғам мен азаматтың нақты бір категориясының мүддесін қорғау үшін күрделі экономикалық жоспарлауға және бюджетті қаржыландыруға жүгінеді.

Әлеуметтік саладағы мемлекеттің ең маңызды қызмет ету бағыттарының бірі білім беру жүйесінің барлық сатыларын реформалау. Республикамызда соңғы жылдары мүлде жаңа сипаттағы мектептер жүйесі дами бастады. Қазіргі кезеңде Қазақстанда мемлекеттік және мемлекеттік емес жоғарыдан басқару принципіне негізделген Еуропалық типтегі зайырлы білім беру жүйесі жұмыс істейді. Сала құрылымында барлық білім беру баспалдақтарының сабақтастық принципі енгізілген. Мысалы, мектепке дейінгі тәрбие мен оқыту, кәсіптік-техникалық білім, арнаулы орта білім, жоғары білім, жоғары білімнен кейінгі және қосымша біліктілікті арттыру және кадрларды қайта әзірлеу.

Қазақстан Республикасы азаматтарының денсаулығын құқықтық, экономикалық және әлеуметтік жағынан қорғаудың негіздері, мемлекеттік органдардың, жеке және заңды тұлғалардың, меншік нысандарына қарамастан, азаматтардың денсаулығын қорғауға конституциялық құқығын іске асыруға қатысу мәселелері қазіргі таңда «Азаматтардың денсаулығын сақтау туралы» 2016 жылғы 7 шілдедегі арнаулы Заңымен іске асырылады.

Мемлекет 2016 жылы адам денсаулығын жақсартуға 81,4 млрд.теңге, ал 2017 жылдың аяғына дейін 97,2 млрд. теңге жұмсап отыр. Бұл көрсеткіштер өткен жылдарға қарағанда, өте жоғары. Яғни 16% артқан.

Жалпы, елімізде тегін медициналық қызмет көрсету жақсара түсуде. Мәселен, бұл салаға бюджеттен 40 пайызға дейін қаражат жұмсалған, ал анығырақ айтсақ, 2019 жылы тегін медициналық көмек көрсетуге 33,4 млрд.теңге, 2020 жылы 41,6 млрд теңге жұмсалған екен. 2021 жылдың I тоқсанында бұл салаға жұмсалатын қаражат екі есеге дейін өсіп отыр.

Тегін медициналық қызмет көрсету 2019 жылы бір адамға шаққанда 7785 теңгені құраса, бұл көрсеткіш 2020 жылы 9198 теңгеге жетті. 2021 жылға арнап тегін медициналық көмектің кепілдік берілген көлемін көрсету жөніндегі қызметтерді сатып алуды қорытындылау үшін жеткізіп берушілерді іріктеу қорытындысы бойынша ОҚО Денсаулық сақтау басқармасы тегін медициналық көмектің кепілдік берілген көлемі шеңберінде

67 денсаулық сақтау ұйымдарымен медициналық қызметтерді көрсетуге шарттар жасасты. Оның ішінде Түркістан қалалық балалар емханасы, Түркістан диагностикалық орталығы, «Эмаль» тіс емханасы, «Сара+» ЖШС, Ясауи атындағы ХҚТУ клиникасы(Шымкент) бар[5].

Тегін медициналық көмектің кепілді көлемін көрсетуге арналған қаражат көлемі 2018 жылғы 90,5 млрд теңгеден 2022 жылғы 227,9 млрд теңгеге дейін немесе 1 адамға шаққанда бұл кезеңде 6025 теңгеден 14639 теңгеге дейін ұлғайтылды.

2019 жылы медицина қызметкерлерінің жалақысы орташа есеппен алғанда 32 пайызға көтерілді. Ал 2007 жылдың 1-қаңтарынан бастап дәрігерлердің жалақысы тағы да 30 пайызға, ал 2022 жылы 25 пайызға өсті. Мұның өзін мемлекеттің денсаулық сақтау қызметкерлерінің әл-ауқаттық жағдайын көтеруге жасаған іс-әрекеті деп білеміз.

Таяудағы 3 жыл ішінде саладағы проблемаларды жүйелі шешуді айқындайтын негізгі құжат – Денсаулық сақтау министрлігінің 2021-2011 жылдарға арналған стратегиялық жоспары. 2021 жылы көрсетілетін медициналық қызметтер сапасын басқару үшін негіз салынатын болады. Осыған орай емдеу ұйымдарын мемлекеттік аккредиттеу жүргізіледі, ол ұйымдарда мемлекеттік тапсырысты орналастырудың мақсатқа лайықтылығын айқындауға мүмкіндік береді. Мыналар саланың басым бағыттары болып табылады:

- Азаматтардың денсаулығын нығайту;
- Денсаулық сақтау жүйесін басқарудың тиімділігін арттыру;
- Кадр ресурстарын және медицина ғылымын дамыту;

Стратегиялық жоспарды іске асыруға арналған республикалық бюджет шығыстары 2021 жылы 299,5 млрд теңге, 2010 жылы – 411,6 млрд теңге, 2011 жылы – 368,9 млрд теңге көлемінде көзделген.

2003 жылдың 10 қазанында мәжілістің әлеуметтік дамыту комитеті «балаларды, аналарды және жанұяны заңды қамтамасыздандыру» тақырыбында парламенттік тыңдаулар ұйымдастырды. Бұндай шараны ұйымдастыру қажеттілігі балаларды, аналарды және жанұяны қорғау саласындағы кешенді мәселелердің көптігінен туындайды. Бала туудың төмендеуі мен адам өлімінің жоғары көрсеткіші тұрғындар санының өсуі 1990 жылмен салыстырғанда үш есеге төмендеді.[2]

Қазақстандағы басты мәселе ана өлімі көрсеткіші жоғары екені байқалады. Атырау, Маңғыстау облыстары мен Алматы қаласының жағдайлары аландатарлық әйел денсаулығының индекстік көрсеткіші төмендеуде, мемлекет бойынша 30%, кейбір аймақтарда 20% - ды құрайды. Соңғы бес жыл көлемінде жүктілік кезіндегі асқыну көрсеткіші 43% өсті. Соның нәтижесінде болашақ аналардың 65% әр түрлі патологиялық кеселдермен ауырады, Қазақстан жерінің 1/3 бөлігінің ғана босануы қалыпты өтеді.

Денсаулық сақтау құқы, сондай-ақ азаматтардың әр түрлі жолдарды (бұқаралық ақпарат құралдары, өтініш, хат және т.б.) пайдаланып, халықтың қамтылуын жақсарту мәселесін көтере алатындығын білдіреді. Халықтың денсаулығының негізі – қоршаған табиғи орта. Оның жағдайы қандай болса, адамдардың денсаулығы да сондай болады. Қоршаған ортаның экологиялық жағдайы өз алдына ауқымды әлеуметтік мәселе болып табылады.

Келесі бір әлеуметтік саясаттың негізгі салалардың бірі еңбекпен қамтудың құқықтық мәселелері және халықты жұмысқа орналастыру.

Қазақстан Республикасы саясатының негізгі принциптері көрсетілген «Халықты еңбекпен қамту туралы» заңда азаматтардың өміріндегі еңбектің басымдылығы, еңбекпен толық қамтамасыз ету үшін белсенді шаралар жүргізу, барлық азаматтардың еңбекке құқығын жүзеге асыру үшін бірдей мүмкіндіктерді қамтамасыз ету әділетті түрде атап көрсетілген. 1998 жылғы 30 желтоқсандағы «Халықтың жұмыспен қамтылуы туралы» Заңының күші жойылып, оның орнына қабылданған жаңа Қазақстан Республикасының 2001 жылғы 23 қаңтарындағы «Халықты жұмыспен қамту туралы» Заңы халықты жұмыспен қамту саласындағы құқықтық, экономикалық және ұйымдық қатынастарын реттеуге бағытталған.

Қазақстан Республикасы Конституциясы мен 2017 жылы 15 мамырда қабылданған ҚР Еңбек Кодексі еңбек ету бостандығын жариялай отырып, еңбек шартының еркіндігіне де кепілдік береді. Мемлекет жұмыс істегісі келетіндердің жұмысқа орналасуын көздейді. Алайда, нарықтық қатынас жағдайында, жеке кәсіпорын пайда болған кезде мемлекет онда жұмыс істегісі келетіндерді оған күштеп қабылдаттыруға жол берілмейді. Жеке кәсіпорын (кәсіпкерлер) жұмысқа қабылдау мен жұмыстан шығару мәселелерін заң негізінде өз қалауларымен шешеді. Мемлекет, бұрынғы Кеңес өкіметі кезіндегідей, олардың саны қысқарып жатқандықтан оларды өз кәсіпорындары мен мекемелерінде орналастыруға мүмкіндіктері жоқ. Соның нәтижесінде жұмыссыздық пайда болады. Республика бойынша жұмыссыздық деңгейін анықтау мақсатында төмендегі статистикалық мәліметтерді келтіре кетсек;[10]

2017 - 2021 жылдары аралығында Үкімет қабылдаған бағдарламаға сәйкес кедейлік пен жұмыссыздықты азайту үшін тиімді жұмыспен қамтуды қамтамасыз етуге, жұмыссыздық деңгейін төмендетуге, жұмыс күшінің сапасын арттыруға бағытталған белсенді саясат жүргізіліп келеді.

Алға қойылған мақсаттарды іске асыру үшін төмендегіше міндеттерді шешу қажеттігін белгіледі:

- әлеуметтік көмек көрсетудің атаулы сипатын күшейту;
- аз қамтылған халықтың еңбекке қабілетті бөлігінің кедейшілігін белсенді еңсерудің нақты тетіктерін пайдалану.

Лайықты еңбек мүмкіндіктерін кеңейту, икемді еңбек нарығын арттыру мақсатында:
– өңірлік орталықтарда өндірісті оңтайлы орналастыру, салалардың кластерлік дамуы, экономиканың шикізаттық емес секторын дамыту негізінде жұмыс орындарын құруды;

– кәсіби оқыту жұмыс берушілердің персоналды ішкі өндірістік оқытуды, кадрларды кәсіби даярлау мен қайта даярлауды ұйымдастыруда қатысуын ынталандыру арқылы жұмыс күшінің кәсіби-біліктілік деңгейін арттыруды;

– жұмыссыздардың еңбек нарығында бәсекеге қабілеттілігін арттыру бойынша тиімді әлеуметтік қолдау көрсетуді көздейтін жүйелі шаралар қабылданатын болады.

Жастардың кәсіби білім алуына, жеке кәсіп ашуына, жастарды шағын және орта бизнес саласына тартуға арналған кредит беру және гранттар бөлу бағдарламасын іске асыру арқылы оларды жұмыспен қамтудың белсенді саясатын жүргізу жөнінде шаралар қабылданатын болады.

2017 жылы экономикаға білікті кадрлар даярлау саласында бизнес пен білім беру жүйесінің бірлескен қызметі жөнінде жұмыс жүргізілді. Осы мақсатта Қазақстанда жұмыс істейтін шетелдік компаниялар мен жеке бизнестің әлеуетін пайдалануды көздейтін кәсіби-техникалық және жоғары білім беру мекемелерінің жүйесі арқылы ұлттық кадрларды оқыту және кәсіби жағынан даярлау жөніндегі шаралар қабылданды.

Ғалымдар жұмыспен қамту саясаты құралын таңдаудың негізгі үш вариантын бөледі: бәсең, мейлінше бәсең, белсенді. Бірінші вариант жұмыссыздарға жәрдемақы төлеумен оларға мемлекеттік жұмыспен қамту қызметі арқылы жұмыс орындарын таңдау жөнінде ең қарапайым қызмет ұсынуды қарастырады.

Өте бәсең саясат жұмыссыздарды материалдық қолдауды және жұмыс орындарын таңдау жөнінде сан алуан қызметті ойластырады. Ағымдағы мемлекеттік шығындар тұрғысынан бұл екі вариант та тиімді. Жұмыспен қамту проблемасын шешуде бәсең саясат дербес еңбекке орналастыру мүмкіндігі жоғары оң экономикалық болашағы бар, тұтастай еңбек рыногы мен жұмысшы күші жоғары икемділігі кезінде өзін ақтай алады. Қарама-қарсы жағдайда бәсең саясаттың тежегіш реттеушілері әлсіз болып жағдайдың нашарлауына қалыптастыратын болады. Жұмыспен қамтудың белсенді саясатының болмауы, жұмыспен қамту қызметін әдеттегі әлеуметтік қамсыздандыруға айналдырып, қызметін едәуір төмендетіп жібереді.

Еңбек рыногындағы белсенді саясат шетелдер экономикасын мемлекеттік реттеудің дәстүрлі құралдарының бірі болып табылады. Ол өзіне жұмысшы күшінің сұраныстары мен ұсыныстарына мемлекеттік ықпал ету барлық формаларын ендіреді. Еңбек рыногындағы белсенді саясаттың аясында қолда барды сақтау және жаңа жұмыс орындарын ашу есбінен жұмысшы күшіне сұраныс құрылымын өзгерту жөнінде еңбекке орналастырудың есебінен жұмысшы күшінің сапасын арттырумен ұсынысты реттеу жөніндегі шаралар, кәсіби бағдар мен ынталандыру ұғынылады. Еңбек рыногында белсенді саясаттың интенсивтілігі кең ауқымда ауытқып отырады. Мұнда Бельгия, Швеция лидер болып табылады.

Қазақстанда еңбек рыногында халықты жұмыспен қамтудың барынша мүмкіндігін және өнімнің бәсекеге қабілеттісін шығаруды ынталандыру, қоғамның экономикалық гүлдену жағдайын жасау аясында жұмысшы күшінің сапасын қамтамасыз етуге қабілетті белсенді саясат қажет.

Бұған қол жеткізу үшін халықты жұмыспен қамтудың белсенді саясатының төмендегі бағыттарын бөліп көрсетеміз:

– айрықша назарды еңбек рыногындағы жұмысшы күшінің сапасына аудару қажет, бастауыш, орта, жоғары және қосымша білім беру жүйесін жұмыс берушінің қажеттілігіне және еңбек рыногында сұраныс пен ұсынудың өзгеруіне бейімделе отырып жетілдіру керек;

– білім беру мекемелеріндегі кадрлар даярлау жүйесін тұрақты түзетіп отыру керек, нарықтық экономикаға қажетті етіп дайындап, оқу орнын бітірушілердің арасында жұмыссыздық тәуекелін төмендету керек;

– ұйымдарға кәсіпорындардың өзінде еңбеккерлерді даярлау мен мамандықтарын көтеруге ықпал ету;

– жұмыс берушілерді кадрлар даярлауға қажет қаржыны бөлуді қамтамасыз ету, сондай-ақ еңбектің жаңа салалары үшін босаған қызметкерлерді алдын-ала қайта даярлау;

– еңбекке орналастыруға икемделген, бейімделген жұмыссыздарды және жұмыспен қамтылмаған халықты нарықтық экономиканың қажеттілігін дамыту мен жетілдіру, үздіксіз оқу жүйесін, жұмыс орнында оқытуды қоса қалыптастыру, оқу мүмкіндіктерін кеңейту;

– халықтың кәсіпке бейімделуін және психологиялық қолдау жүйесін жетілдіру;

– жеңілдетілген салық салу мен несиелеу, бәсекеге қабілетті өндірісті қолдау, шағын және орта бизнесті дамыту, кәсіпкерлік қызметті ынталандыру есебінен жаңа жұмыс орындарының тиімділігін сақтау мен ашуға ерекше көңіл бөлу;

– халықтың аз қорғалған жігін (мүгедектер, әйелдер, жастар, босқындар, т.б.) еңбекке орналастыруға ықпал ету керек.

– Жұмыспен қамту проблемасын шешу жалпы экономикалық саясат пен белсенді әлеуметтік саясатқа байланысты. Әлеуметтік саясат өзіне жұмыспен тұрақты және уақытша қамту, өзіндік жұмыспен қамтылу, кәсіпкерлік және басқа да түрлерінің мүмкіндіктерін пайдалану негізінде икемді еңбек рыногын жасауда кәсіби даярлық пен ынталандыру жүйесінің көмегімен жұмысшы күшінің серпінді құрылымын қалыптастыруды енгізеді.

Мемлекеттің әлеуметтік саладағы іс-қимылының нәтижелілігінің негізгі өлшемі Қазақстан халқы өмірінің сапасы мен әлеуметтік стандарттарын тұрақты арттыру болмақ. Осыған байланысты, Үкімет мемлекет, жұмыс беруші мен қызметкер арасындағы жауаптылықты бөлуге және оның ұзақ мерзімді қаржылық тұрақтылығы мен сенімділігін қамтамасыз етуге негізделген әлеуметтік қамтудың көп деңгейлі жүйесін одан әрі жетілдіруге бағытталған белсенді саясатты жүргізіп келеді.

Әлеуметтік заңнаманы дамытудың перспективалық бағыттарының бірі: зейнетақы активтерін орналастыру кезінде қолда бар қаржы құралдарын пайдалану және жаңаларын жасау; азаматтардың жекелеген санаттарын, оның ішінде әлеуметтік төлемдер күн көрудің жалғыз көзі болып табылатын адамдар үшін әлеуметтік қорғаудың жүйесін жетілдіру болып табылады.

Әдебиеттер:

1. .Қазақстан Республикасының Конституциясы - Алматы, «Жеті жарғы», 2007.
2. .Облыстың 207 жылғы әлеуметтік-экономикалық дамуының негізгі қорытындылары». Жамбыл облысы, №15-16. 29 қаңтар, 2022 жыл.)
3. .Бүгінгі Қазақстан: деректер мен дәйектер. Астана.
4. .Тасмаганбетов И.Н. Социально-политическое обновление Казахстана: тенденции и приоритеты. –Алматы, Институт развития Казахстана, 1996, 190 с. (23-34 с.).
5. .Кожамберлиев Б. Социальные ценности как основа общественной жизни и культуры. //Саясат, 2019, №4. <http://www.gov.kz>
6. 10.Егемен Қазақстан газеті. 18 қаңтар. 2022 жыл.

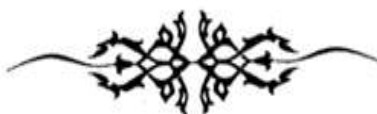

331.33

Кәсіпкерлік деңгейде әлеуметтік-еңбек қатынастарын басқарудың кейбір аспектілері

Махашева Ж.А.

Халықаралық Тараз инновациялық институты, «Экономика және бизнес» факультеті,
«Экономика және басқару» кафедрасының
аға оқытушы, экономика ғылымдарының магистрі

Умирзакова Н.Т.

Халықаралық Тараз инновациялық институты, «Экономика және бизнес» факультеті,
«Экономика және басқару» кафедрасының
аға оқытушы, экономика ғылымдарының магистрі

Аңдатпа. Мақалада әлеуметтік-еңбек қатынастарын кәсіпкерлік деңгейде басқарудың кейбір аспектілері берілген. Сондай-ақ, әлеуметтік-еңбек қатынастарын басқару құралы ретінде материалдық ынталандыру қызметкерлерді сапалы жұмысы үшін марапаттауға бағытталған және компанияның стратегиясын іске асыру үшін жоғарылатылған негізгі және қосымша сыйақы түріндегі материалдық игіліктерді пайдалануға негізделген.

Кілт сөздер: еңбек, әлеуметтік-еңбек қатынастар, персоналды басқару процесі, адам ресурстарын дамыту, маркетингтік шаралар.

Аннотация. В статье представлены некоторые аспекты управления социально-трудовыми отношениями на предпринимательском уровне. А так же, материальное стимулирование как средство управления социально-трудовыми отношениями направлено на вознаграждение работников за качественный труд и основано на использовании материальных благ в виде повышенного основного и дополнительного вознаграждения за реализацию стратегии компании.

Ключевые слова: труд, социально-трудовые отношения, процесс управления персоналом, развитие человеческих ресурсов, маркетинговые мероприятия.

Annotation. The article presents some aspects of managing social and labor relations at the entrepreneurial level. And also, material incentives as a means of managing social and labor relations are aimed at rewarding employees for quality work and are based on the use of material benefits in the form of increased basic and additional remuneration for the implementation of the company's strategy.

Key words: labor, social and labor relations, personnel management process, human resource development, marketing activities.

Дамудың қазіргі кезеңінде әлеуметтік-еңбек қатынастарын басқару барлық шаруашылық субъектілерінің қызметінде басты орынды алады.

Көбінесе әлеуметтік-еңбек қатынастарын басқару және әлеуметтік-еңбек қатынастарын реттеу бір-бірімен сәйкестендіріледі. Біз бұл ұғымдарды ажыратып, әлеуметтік-еңбек қатынастарын реттеуді ең алдымен халықты жұмыспен қамтуға жәрдемдесуге бағытталған қолданыстағы заңнамаға сәйкес қоғамда еңбек ортасын дамыту үшін жағдай жасау процесін көрсететін неғұрлым кеңірек термин ретінде анықтауға болады деп санаймыз. елдегі халық саны, штаттағы жұмыссыздықтың алдын алу немесе азайту. Әлеуметтік-еңбек қатынастарын мемлекеттік реттеуден басқа, экономиканың мемлекеттік емес секторларына таралатын мемлекеттік емес механизмдермен реттеу бар екенін атап өткен жөн. Бұл тетіктер әлеуметтік-еңбек қатынастарын реттеу мәселелерін шешуде мемлекеттік органдармен бірдей рөл атқаруға арналған.

Шаруашылық субъектілері ретінде кәсіпорындарға қатысты әлеуметтік-еңбек қатынастарын басқару терминін қолдануға болады деп есептейміз. Бұл термин әлеуметтік-

еңбек қатынастары субъектілерінің қажеттіліктері қанағаттандырылатын және қойылған мақсаттарға қол жеткізілетіндей етіп әлеуметтік-еңбек қатынастары объектілеріне мақсатты әсер ету және ұйымдастыру процесінде көрінеді. Кәсіпорындардағы әлеуметтік-еңбек қатынастарын басқарудың мақсаты тепе-теңдікті қамтамасыз ету және әлеуметтік-еңбек қатынастарына қатысушылардың мүдделерін қорғау болып табылады.

Әлеуметтік және еңбек қатынастарын басқару жүйелері параметрлерді ұйым қалаған бағытта өзгерту үшін жұмыс күшіне әсер етуге арналған.

Кәсіпорындардағы әлеуметтік-еңбек қатынастарын басқарудың келесідей негізгі міндеттерін атап айтуға болады:

1. экономикалық тиімділікті арттыру факторы ретінде әлеуметтік-еңбек қатынастарын басқару рөлін анықтау;
2. әлеуметтік-еңбек қатынастарын басқарудың негізгі әдістерін анықтау;
3. кәсіпорындарда экономика мен әлеуметтік саланы басқару әдістерін анықтау.

Әлеуметтік-еңбек қатынастарын басқару процесінде басқарудың объектілері мен субъектілерін анықтау қажет.

Әлеуметтік-еңбек қатынастарын басқару объектісін жұмысшылардың өз еңбегіне қатынасы және оның еңбекті тұтыну жағдайларымен байланысы ретінде анықтауға болады.

Әлеуметтік-еңбек қатынастарын басқарудың пәні – жұмысшылар, олардың әлеуметтік топтары және еңбек ұжымдары ұсынатын жұмысшылардың жиынтығы.

Әлеуметтік-еңбек қатынастарын басқару механизмі кәсіпорынның экономикалық және әлеуметтік саясаты болып табылады.

Жұмыс берушінің көзқарасы бойынша әлеуметтік-еңбек қатынастарын басқару жұмыспен қамту мүмкіндіктері мен еңбек ресурстарының біліктілік деңгейі арасындағы тепе-теңдікті қамтамасыз ету, адам ресурстарын дамыту бағдарламаларын іске асыру, еңбек және кәсіби өсу жоспарларын барынша арттыру мақсатында көрінеді.

Қызметкердің көзқарасы бойынша, әлеуметтік-еңбек қатынастарын басқаруға қызығушылық тек адекватты жалақы мен жұмыстан түсетін кірісті қалыптастыруда ғана емес, сонымен қатар өмір сүру жүйесімен анықталатын өзінің бәсекеге қабілеттілік деңгейін сақтау қажеттілігінен де көрінеді. құндылықтары және осы жүйедегі жұмыс орны.

Кәсіпорындардағы әлеуметтік-еңбек қатынастарын басқару осы үшін қолданылатын басқару құралдарын пайдалана отырып жүзеге асырылады.

Біздің ойымызша, кәсіпорындардағы әлеуметтік-еңбек қатынастарын басқарудың негізгі құралдары реттеу, материалдық ынталандыру және әлеуметтік бақылау болып табылады.

Әлеуметтік-еңбек қатынастарын реттеу кәсіпорындарда еңбек қызметінің тәртібін анықтайтын ережелерді белгілеу және сақтау дегенді білдіреді. Атап айтқанда, Қазақстан Республикасының Еңбек кодексінде белгіленген еңбек қатынастарының нормалары негізінде кәсіпорындар Еңбек кодексінде белгіленген қызметкерлердің құқықтары мен кепілдіктерінің деңгейін төмендететін шарттарды қамтымайтын бірқатар жергілікті нормативтік құқықтық актілерді әзірлейді және бекітеді. .

Әлеуметтік-еңбек қатынастарын басқару құралы ретінде материалдық ынталандыру қызметкерлерді сапалы жұмысы үшін марапаттауға бағытталған және компанияның стратегиясын іске асыру үшін жоғарылатылған негізгі және қосымша сыйақы түріндегі материалдық игіліктерді пайдалануға негізделген.

Материалдық ынталандырудың негізгі элементі еңбекақы болып табылады, ол әлеуметтік-еңбек қатынастарын басқару құралы ретінде компания қызметкерлерінің неғұрлым тиімді еңбек әрекеті үшін күшті ынталандыру болып табылады. Себебі, жалақыны реттеу арқылы еңбек процесіне қатысушылардың экономикалық мүдделерінің салыстырмалы тепе-теңдігін қамтамасыз етуге болады. Кәсіпорынның ұйымдық даму стратегиясына кіріктірілген еңбекақы төлеудің тиімді жүйесі оның даралануын және

жұмыстың соңғы нәтижесімен байланысын болжайды. Соңғылары басқару мақсаттарына қол жеткізумен анықталады.

Әлеуметтік менеджмент кәсіпорындағы әлеуметтік-еңбек қатынастарының оңды дамуы мақсатын қамтамасыз етуге және еңбек процесінде қызметкерлердің дамуына жағдай жасауға бағытталған, мысалы, өмір сүру деңгейі мен сапасын арттыру, еңбек жағдайын жақсарту, еңбек жағдайын жақсарту. дағдылары мен білім деңгейлері, денсаулықты қорғауды күшейту.

Кәсіпорындардағы әлеуметтік бақылау екі нысанда жүзеге асырылады: әлеуметтік қамсыздандыру және әлеуметтік көмек.

Әлеуметтік қамсыздандыру кәсіпорындардың жасына немесе мүгедектігіне байланысты нақты жұмыс істейтін немесе жұмыстан босатылған қызметкерлерді әлеуметтік қолдауға арналған қосымша шығыстарын білдіреді және баламалы қаржыландыру көздері арқылы жүзеге асырылады.

Әлеуметтік қолдау кәсіпорындардағы әлеуметтік-еңбек қатынастарын басқару құралы ретінде, сондай-ақ ақшалай немесе заттай нысандағы әлеуметтік кепілдіктерді қамтамасыз етуді ескере отырып, қиын өмірлік жағдайдағы жұмыскерлерге әлеуметтік қызметтер кешенін және әлеуметтік қолдаудың әртүрлі түрлерін қамтиды. заңмен белгіленген әлеуметтік кепілдіктер.

Қазіргі жағдайда кәсіпорындағы әлеуметтік-еңбек қатынастарын басқарудың маңызды аспектісі автоматтандырылған технологияларды енгізу болып табылады.

Заманауи ақпараттық технологиялар жұмыс орнының тұжырымдамасын өзгертті. Осылайша, жиналысты ұйымдастыру кезінде заманауи жүйелер бір уақытта жүздеген адамды жинай алады, спикерге аудиторияның реакциясын көрсетеді және т.б. Экономикалық дамудың қазіргі кезеңінде мұндай жұмыс жағдайларына ерекше талаптар қойылады.

Сонымен қатар, әлеуметтік-еңбек қатынастарын басқаруда ақпараттық технологияларды пайдалану қызметкерлердің ұтқырлығын басқаруға, мансаптық өсуді жоспарлауға, адалдық пен әлеуетті бағалауға, еңбекті материалдық және материалдық емес ынталандыру шарттарын үлгілеуге мүмкіндік береді. Мұндай бағдарламаларды әзірлеу және енгізу HR менеджерлерінің жұмысын жеңілдететін құралдар болып табылады.

Персоналды басқару процесін автоматтандыру әлеуметтік және өндірістік қатынастардың барлық қатысушылары үшін пайдалы: басшыларға да, қарапайым қызметкерлерге де.

Жоғарыда айтылғандарға байланысты, кәсіпорындардағы әлеуметтік-еңбек қатынастарын басқару кәсіпорынның экономикалық және әлеуметтік тұрақтылығын сақтау, қызметкерлерді жұмысқа қызығушылыққа, жоғары табысқа, кәсіби өсуге және тұрақты жұмысқа деген сенімділікке барынша қолжетімді түрде бағыттау үшін қажет. еңбек ұжымындағы позиция (өз міндеттерін орындауға байланысты) және Сонымен бірге, ол объективті қажеттілікті және жұмыс орнында туындайтын қарама-қайшылықтарды шешу мүмкіндігін қалыптастырады деп айта аламыз..

Пайдаланылған әдебиеттер тізімі:

1. Сейдахметов А.С., Елшібекова Қ.Ж., Измаханова А.Қ. Кәсіпкерлік: Оқулық - Алматы: «Экономика», 2011.- 344б.
2. Сатыбалдыұлы С. Маркетинг және менеджмент негіздері [Мәтін]: Оқулық / С. Сатыбалдыұлы, Б. Байтанаева.- 2-ші бас.- Астана: Фолиант, 2011.- 320б.- (Кәсіптік білім).
3. Беккулиева Б.М. Планирование маркетинга [Текст]: Учебное пособие / Б.М. Беккулиева.- Алматы: Экономика, 2015.- 248с.



338.33

PR-кампанияларындағы жарнаманың тиімділігі**Жуанышева Б.Қ.****Халықаралық Тараз инновациялық институты, «Экономика және бизнес» факультеті, «Экономика және басқару» кафедрасының аға оқытушы, экономика ғылымдарының магистрі****Карим А.С.****Халықаралық Тараз инновациялық институты, «Экономика және бизнес» факультеті, «Экономика және басқару» кафедрасының аға оқытушы, экономика ғылымдарының магистрі**

Аңдатпа. Мақалада кәсіпкерлік деңгейде жарнаманың тиімділігінің кейбір аспектілері берілген. Сондай-ақ, жарнамалық науқанды жоспарлау және медиа-жоспарлау бұқаралық ақпарат құралдарын орналастыру және жарнаманы орналастыру сияқты мәселелерді ескере отырып, өте теңдестірілген тәсілді талап етеді.

Кілт сөздер: реклама, кәсіпкерлік, маркетинг, жарнама, баға, сату саясаты, маркетингтік шаралар.

Аннотация. В статье представлены некоторые аспекты эффективности рекламы на предпринимательском уровне. А так же, планирование рекламной кампании и медиапланирование требуют очень взвешенного подхода с учетом таких вопросов, как медийное размещение и размещение рекламы.

Ключевые слова: реклама, предпринимательство, маркетинг, реклама, ценообразование, сбытовая политика, маркетинговые мероприятия.

Annotation. The article presents some aspects of the effectiveness of advertising at the entrepreneurial level. And also, planning an advertising campaign and media planning require a very balanced approach, taking into account issues such as media placement and advertising placement.

Key words: advertising, entrepreneurship, marketing, advertising, pricing, sales policy, marketing activities.

Соңғы жылдары жарнама берушілер мен маркетингтер жаппай жарнама дағдарысты бастан өткеріп, сатылымды ынталандыру, тікелей маркетинг және басқа да ынталандыру құралдарына бірте-бірте өз орнын босатады деген пікірде. Заманауи қоғам жарнамалық ақпаратқа толы, ал тұтынушылар тиісті жарнамалық хабарламаларға назар аударуды тоқтатады. Демек, жарнаманың бұқаралық ақпарат құралдарында пайда болуы оның тұтынушылардың тиімді қабылдайтынын білдірмейді; Сонымен қатар, жарнамалық науқандардың нәтижелерін қадағалау тым қиын болды.

Жарнаманың тиімділігі мәселесі маркетингтік қызмет пен PR кампаниялар саласындағы маңызды мәселелердің бірі болып табылады. Себебі, бүгінгі таңда өз қызметін атқармай, тек қалалық билбордтардан, газет-журналдардан, жарнамалық роликтердегі теледидар уақытынан орын алып жатқан белсенді емес жарнамалық ақпараттың көлемі артып келеді. Жарнамалық коммуникациялар мен сатуды ынталандыру пайданың өсуіне әкелуі керек, ал шығындар өтелмесе, компаниялар жарнамаға ақша жұмсамауы керек.

Бұл жұмыстың мақсаты – PR кампанияларындағы жарнама тиімділігінің төмендеуінің себептерін анықтау және клиенттерге максималды пайда әкелетін тиімді жарнаманың қандай екенін анықтау.

Жарнаманың тиімділігі өте маңызды мәселе. Жарнамалық науқандарды жоспарлау мен медиа-жоспарлауда жарнамалық ақпарат құралдарының орнын таңдау және жарнаманы орналастыру сияқты мәселелерді ескере отырып, өте теңгерімді көзқарас қажет. Дегенмен, жарнамалық медиа мен медиа-жоспарды ойластырылған таңдау арқылы,

ең мінсіз жоспарланған және орындалған жарнамалық науқан мақсатты аудитория өкілдерін барынша қамтумен әзірленуі мүмкін және мүлдем тиімсіз болуы мүмкін.

Жарнамалық сарқылу - бұл жарнамалық хабарламалар әсер етуді тоқтататын және тұтынушы санасына қажетті әсер ететін жағдай.

Жарнаманың ескіруінің және тиімділігінің төмендеуінің себептері:

- жарнамалық стратегиялардың ескіруі;
- жарнамалық хабарламалардың өзектілігін жоғалту;
- жарнамалық хабарламалардағы креативті идеялардың нашарлауы;
- бәсекелестердің өзгеруі;
- тұтынушылардың өзгеруі;
- минималды тиімді жиілікті өзгерту;
- зейін деңгейінің төмендеуі;
- жарнамадан бас тарту.

Жарнамалық құлдыраумен күресу шаралары:

- жарнаманың сыртқа ағынымен күресу шаралары: зейін деңгейін төмендету – бір ғана шығармашылық идеяны қамтитын жарнамалық хабарламалар сериясын жасау;
- жады деңгейінің төмендеуі – жарнаманы көрсету кестесінің өзгеруі;
- жарнамалық хабарламалардан бас тарту - жарнамалық хабарламалардың қысқартылған нұсқаларын пайдалану;
- жаңа жарнамалық хабарламаларды құру [1].

Осы кезеңдегі компанияның басты міндеттерінің бірі - проблемаларды дәл және уақтылы анықтау және дұрыс шешім қабылдау. Егер жарнама бөлімінің менеджерлері жарнамалық науқан кезінде туындауы мүмкін проблемаларды жеңетін болса, онда олар жарнаманың тұтынушымен өзара әрекеттесуінен қолайлы нәтиже күтуге құқылы. Жарнамалық науқанның салыстырмалы тиімділігі науқанға дейінгі және одан кейінгі сату көлемінің немесе пайданың оған жұмсалған сомаға қатынасымен анықтау мүмкін болады.

Жарнаманың экономикалық тиімділігін ең дәл анықтауға болады, егер өнім сатылымының артуы жарнамаға ұшырағаннан кейін бірден орын алса, бұл күнделікті сұранысқа ие жаңа өнімдерді жарнамалау жағдайында болуы мүмкін.

Сонымен қатар, ұзақ уақыт пайдаланатын қымбат тауарларды сатып алудың алдында міндетті түрде ақылдасу жүргізіледі және бұл жағдайда жарнаманың әсері бірден пайда болмауы мүмкін. Біріншіден, сатып алушы тауар туралы білу үшін, оның қасиеттері мен сипаттамалары туралы толық ақпаратқа қызығушылық танытып іздей бастайды. Ары қарай ол жарнамаланған тауарды мақұлдайды және оны сатып алғысы келетінін растайды, содан кейін ғана сатып алады.

Жарнаманың сату көлемінің өсуіне әсер ету дәрежесін анықтау үшін операциялық және бухгалтерлік есеп деректері талданады. Сондай-ақ, тауарды өткізуге жарнамадан басқа оның сапасы мен тұтынушылық қасиеттері, бағасы, сыртқы түрі, яғни сауда кәсіпорнының орналасқан жері, тұтынушыларға қызмет көрсету мәдениетінің деңгейі және ұқсас тауарлардың болуы әсер етеді. [2].

Сонымен, тиімді шығармашылық – бұл жарнамаланатын өнімнің осы мақсаттарға барынша сәйкес келетін осындай бейнесін жасау. Өнімді орналастыру түрін таңдау өндіруші өзінің негізгі міндетін осы өнімді сатуды ынталандыру немесе ұзақ мерзімді бренд құру деп санайтынына байланысты.

Кез-келген тауарды орналастырудың бірнеше деңгейі бар:

әлеуметтік-демографиялық деңгей, тауар сәйкес өмір салты бар халықтың белгілі бір тобына бағытталған кезде; функционалдық деңгей - өнімді пайдаланудың қарапайымдылығына баса назар аударылады;

ұтымды деңгей - осы нақты өнімді таңдағанда, артықшылықтар мен артықшылықтар орталық орынды алады; эмоционалдық деңгей - тауардың бейнесі (бұл жағдайда бренд туралы айту керек емес) тұтынушының санасында тұрақты эмоционалды байланысты тудырады;

құндылық деңгейі – бұл жағдайда бренд тұтынушыға белгілі бір тауар белгісін білдіреді.

Бренд оның қабылдауы иррационалды деңгейде болған жағдайда ғана, егер оның қандай да бір аса құнды сипаты болса ғана бренд болып табылады [3].

Дегенмен, жарнама ең тиімдісі болғанымен, тауарды нарыққа шығару және жылжыту кезінде туындайтын барлық мәселелерді тек жарнамамен шешу дұрыс ұғым емес. Баға және сату саясатын және оңтайлы өнім сипаттамаларын қамтитын құзыретті маркетинг кешені ғана табысты брендтерді құруға және сату көлемін арттыруға әкелуі мүмкін.

Пайдаланылған әдебиеттер тізімі:

1. Сейдахметов А.С., Елшібекова Қ.Ж., Измаханова А.Қ. Кәсіпкерлік: Оқулық - Алматы: «Экономика», 2011.- 344б.

2. Сатыбалдыұлы С. Маркетинг және менеджмент негіздері [Мәтін]: Оқулық / С. Сатыбалдыұлы, Б. Байтанаева.- 2-ші бас.- Астана: Фолиант, 2011.- 320б.- (Кәсіптік білім).

3. Беккулиева Б.М. Планирование маркетинга [Текст]: Учебное пособие / Б.М. Беккулиева.- Алматы: Экономика, 2015.- 248с.



UMK 330.

Environmental accounting and audit

senior teachers of the Department of Finance and Accounting

Zhantaeva G. M., Sarkulova Zh.

International Taraz Innovation Institute named after Sherkhan Murtaza, Taraz, Kazakhstan

Аннотация. Экономикалық қоғамдағы бухгалтерлік есептің өзекті және маңызды қажеттіліктерін қанағаттандыру мақсатында кәсіпорындардың шаруашылық қызметінің есебі экологиялық есеп деп аталатын жаңа саланы қалыптастыру үшін өнеркәсіптік кәсіпорындармен байланысты қоршаған ортаны қорғау жүйелеріне назар аударды. Экологиялық есеп экологиялық шығындарды, экологиялық жауапкершілікті және экологиялық пайданы анықтайды және өлшейді. Экологиялық есеп адам қызметінің сыртқы әсерін толық өлшеуге қабілетсіз болғандықтан, кейбір ғалымдар экологиялық есеп тұжырымдамасын алға тартты. Экологиялық есеп жаңа ұғым емес, ол соңғы жылға жуық баяу дамып келеді.

Аннотация. В целях удовлетворения актуальных и значимых потребностей бухгалтерского учета в экономическом обществе учет хозяйственной деятельности предприятий акцентировал внимание на системах охраны окружающей среды, связанных с промышленными предприятиями, с целью формирования новой отрасли, называемой экологическим учетом. Экологический отчет определяет и измеряет экологические издержки, экологическую ответственность и экологические выгоды. Поскольку экологический учет не способен полностью измерить внешнее воздействие деятельности человека, некоторые ученые выдвинули концепцию экологического учета.

Environmental information accounting and reporting mainly relate to the stage of commercial development and are closely related to economic development. Along with social progress, an important role is played by developing environmental accounting and accountability, which cannot be completely excluded. Like other disciplines, Accounting should

be combined with related disciplines and transformed into an interdisciplinary science to meet the needs of society .[1]

In economic and social forms of self-sufficiency, as well as in conditions of simple commodity exchange, accounting takes into account production, consumption and the resulting commodity balance and is an important part of economic management. Accounting provides important information for internal and external stakeholders in the economic system. As the distribution of social resources improves and a market economy emerges, the available content of accounting expands, as well as the role of accounting. Crises in economic systems have stimulated the development of social accounting since the historical period .[1]

Increasing the status of social accounting is inevitable, and social accounting is gradually being understood and accepted by theoretical accountants. It is provided with information on financial, managerial and environmental accounting of industrial enterprises. Currently, business entities are studying information data for accounting for environmental costs on a new basis and revealing approaches and ways to develop their integrated classification .

In order to meet the current and significant needs of accounting in an economic society, the accounting of economic activities of enterprises focused on environmental protection systems related to industrial enterprises, with the aim of forming a new industry called environmental accounting. The environmental report identifies and measures environmental costs, environmental responsibility, and environmental benefits. Since environmental accounting is not able to fully measure the external impact of human activities, some scientists have put forward the concept of environmental accounting. Environmental accounting is not a new concept, it has been slowly developing for almost the last year.

However, it considers the new names as well as a scientific field and discipline. Social accounting and social responsibility accounting, resource accounting and environmental protection accounting are interrelated with the environmental report. In comparison, the perspective of environmental accounting is more transparent; it is not limited to environmental pollution and considers the collective relationships between resources, the environment, and economic indicators.

In some literature, environmental accounting-reflects the meaning of accounting or environmental statistics. Some scientists view an environmental report as an information system that describes, calculates, and measures information related to the environment. Some scientists believe that the environmental report is a pseudonym for life cycle assessment. In addition to the concept of the absence of a single identification standard, there are different points of view on the study of the theoretical model. Birkin proposed a burden-based model and showed that most assets and economic services were included in a ratio based on "load", and that people measured these basic functions using "load capacity".Some economists have expressed a new understanding of the economic system, and they have sought to expand their cost basis to include social and environmental costs, as well as the development of cash and welfare measures. [2]

Some accountants and academics have advocated for the new idea and application of corporate environmental accounting and environmental management accounting, and have confirmed corporate environmental costs and liabilities in their published reports.

Environmental accounting is an embryonic development based on environmental philosophy and economic values. When studying the environmental report in depth, many scientists paid more attention to the ecological footprint.

The concept of an ecological footprint was first proposed by the Canadian environmental economist Ress, and her doctoral student M. Wackemagel interpreted it from different angles. An ecological footprint is the ratio of measuring the use of resources by humans and the impact of that use on an ecosystem. [2]

Progress in the European Union-Extensive research on environmental and environmental aspects of the EU has been important for many years, including issues such as environmental taxes. Correcting and updating existing tax distortions and introducing environmental regulations can achieve green tax reforms, while environmental tax reform can improve the quality of the environment.

Progress in China-with further development of accounting theory. Some scholars have pointed out the shortcomings of the current accounting system in relation to sustainable development. Depending on the State's demand for accounting information on ecology, economic stakeholders, and environmental stakeholders, environmental accounting could and should have emerged. In addition, some scientists explained the possibility and necessity of creating environmental reporting standards in the national macro-strategic perspective. Sustainable development requires environmental accounting and can produce an environmental report in accordance with environmental accounting practices. Sustainable development has created new demands and challenges for environmental accounting at three levels: government, business, and society. Under certain conditions, environmental accounting is associated with the development of modern accounting theory and requires the support of accurate data. Domestic research is still at an early stage. Some scientists with goals, elements, and assumptions put forward a framework for a measurable environmental report. The review of domestic and foreign research literature finds two main points of view: theory and practical application, and three levels: macro-representation, average and micro-representation. Among them, the American and Canadian theories of environmental accounting cover a wide range, and some unique aspects of the theory have been developed. Systematic development of the fundamentals of environmental accounting-although the study of environmental accounting has achieved many successes, its systematic theory has not developed. In accordance with China's regulation, this document provides an environmental accounting system to promote the development of environmental accounting. Since scientists confuse the meaning of an environmental report, a resource report, and an environmental report, and classify an environmental report as a subsystem of an environmental report, it is necessary to distinguish between resources, environment, and ecology to show that an environmental report cannot be substituted. [2]

The logic of environmental accounting based on resource accounting and environmental accounting can then be explained. The environmental report measures and discloses the environmental costs of industrial enterprises, such as measuring the environmental impact of waste. However, not all problems can be solved by using resource accounting and environmental accounting; for example, a coal mine includes resource and environmental accounting, since it meets the functions of environmental activity and management.

The importance of forming systems of methodological approaches in the logical structure of modern sustainable information is that the study of an environmental problem can use abstract methodology and methodological research.

In accordance with the principles and criteria of accounting, it is possible to propose a theory of environmental accounting by systematically combining related concepts from different

disciplines. In addition, methodological research requires obtaining first-hand information and using advanced information processing tools to combine the collected data.

In forming the basis of environmental accounting-by double-checking theory and practice, environmental accounting can effectively solve the problems faced by enterprises and organizations in the process of sustainable development. From an environmental point of view, this work attempts to determine the scope of accounting and divides the environmental report into microecological and macroeconomical. The microecological report is divided into a separate environmental report and a population environmental report; the macroecological report is divided into a public environmental report and a system environmental report.

Most often, a system environmental report is used, which is an environmental report of a generalized criterion. It can record, evaluate, and disclose information through the flow of energy, materials, valuables, and information, including all organizations. Due to some of the main accounting functions, environmental accounting provides information that is closely related to accounting organizations. The environmental report is mainly concerned with measuring environmental assets, liabilities, costs and benefits. Among them, environmental assets are assets that are owned or controlled by an accounting organization to create environmental goods, such as machinery and equipment for wastewater treatment, while the valuation of environmental assets mainly uses the historical cost method [3].

Some liabilities can be quantified using a monetary unit or volume estimate, while others should use a descriptive description. Various costs, called environmental costs, consist, for example, of the salaries of employees working in an environmental environment; the accounting organization must obtain the actual cost paid as a basis for measuring environmental costs. From the above definition, it follows that environmental assets, liabilities, and costs associated with environmental profits exist and expand. Environmental benefits are achieved by measuring success in natural resources and environmental protection, such as increasing biodiversity. Because of the complexity of the connotation of environmental benefits, it considers environmental benefits in both quantitative and qualitative aspects, whereas qualitative analysis includes four dimensions: resources, environment, ecology, and social. The method of combining quantitative and qualitative measurement is suitable for the vast majority of accounting statements of an accounting entity, and many scientists have also conducted research in this regard.

An important characteristic of the accounting and analytical system of environmental and economic indicators is the formation of an effective algorithm for the supply of basic blocks, taking into account the resource-functional approach to assessing and analyzing the environmental potential of an enterprise in the industrial sector. In connection with the waste management strategy chosen and implemented within the framework of an industrial economic entity, it is proposed to structure the currently available approaches to the content and nomenclature of environmental and economic indicators: strategies for reducing waste by regulating consumption, "reasonable consumption" of a person, society, and production; strategies for reducing waste without resorting to existing production needs; strategies for reducing waste without resorting to existing production needs.

On this basis, it is necessary to consider the differentiation of environmental and economic indicators depending on the strategy of the economic entity for waste management. The proposed structuring of environmental and economic indicators of the enterprise, grouped in accordance with the waste optimization strategy, corresponds to the stages of forming accounting

and analytical information in the field of achieving short-term, medium-term and strategic goals of the economy. creates the necessary range of data involved in making informed management decisions in the field of environmental protection. Harmonization of economic and environmental aspects in the activities of individual industrial enterprises, as well as their compliance with the sustainable development of regions, requires a legally established system of environmental accounting for various levels of enterprise danger. Obviously, it is necessary to identify several areas of such accounting. These include:

- the level of standards for such consumption, based on the consumption of natural resources and the state of the environment in the region;
- environmentally friendly production, introduction of low-waste and resource-saving technologies, transition to the production of environmentally friendly products;
- environment within the established norms and above types and volumes of pollution;
- assessment of damage caused to the natural environment of the region; accounting for costs allocated by the enterprise for compensation and processing of environmental damage; measures to protect the environment[4].

The complexity of implementing environmental accounting at enterprises lies in the lack of methodological developments on this issue, the complexity of determining a number of indicators that take into account the state and dynamics of changes in the components of the natural environment. It is necessary to develop norm-forming indicators of environmental management that reflect the maximum permissible anthropogenic load on natural systems, determine the amount of environmental costs for compensation for environmental damage, and other environmental standards. Indicators for accounting for the environmental factor are an important, useful tool that allows you to assess the degree of environmental impact as a result of human activities.

However, we are not talking about introducing a fundamentally new system of statistical accounting of socio-economic development. From the point of view of sustainable development, this system does not sufficiently take into account the environmental factor. It is necessary to work out this system in the direction of strengthening the consideration of the environmental factor. The transition to an environmental accounting system at all levels of government allows decision makers to report on the environmental performance of policies based on reliable data and constantly updated information on the state of the environment. It also makes it possible to take into account the environmental factor when making official decisions at all levels of government and makes the environmental consequences of the state policy more specific .

The methodological block for assessing the efficiency of an industrial enterprise and the accounting and analytical model structured according to the analytical block of calculated indicators are presented and allow us to study the dynamics of environmental and economic efficiency of a scientifically based industrial enterprise.

State bodies and public organizations, banks, and nature users are interested in conducting an environmental audit. Since the assessment of the state of natural resources, environmental and technological equipment and the identification of arrears on environmental payments made using an environmental audit reveals a reliable picture of the financial situation, banks use environmental audits to reduce the risk of non-payment of loans. Economic entity as priorities for conducting an environmental audit aimed at ensuring the economic security of enterprises as a payer, it is necessary to distinguish registration audit; audit of permits required by environmental legislation; audit of payment calculations within the limits of standards, limits

established for excessive environmental pollution; reporting audit; standards established for excessive environmental pollution, audit of tax accounting of payments within limits; verification of ways to minimize costs for environmental protection measures audit environments. An important problem of economic security of economic entities is the lack of a methodology for accounting and analyzing the costs of environmental protection lack of an analysis methodology. Thus, we conclude that it is necessary to develop a methodology that separates and classifies the above-mentioned costs[5].

References:

1. Environmental audit <https://greenorda.kz/kk/service/ekologicheskiy-audit/>
2. Law of the Republic of Kazakhstan "On Amendments and Additions to Certain Legislative Acts on Environmental Audit" https://adilet.zan.kz/kaz/docs/P040001285_
3. environmental audit <https://green-bridge.kz/services/ekologicheskiy-audit/>
4. Sharipov A. K. Problems of environmental audit development in the Republic of Kazakhstan. - Text: direct / / young scientist. — 2012. — № 5 (40). - P. 257-260. — URL: <https://moluch.ru/archive/40/4697/>
5. Preobrazhenskaya V. V. Influence of the digital economy on the development of competencies in the field of accounting. 2019. No. 5. pp. 50-63. DOI: 10.31107/



УДК: 338.26

Ақша ағымдарын басқару жүйесі

Ш. Мұртаза атындағы ХТИИ «Қаржы және есеп» кафедрасының аға оқытушысы, магистр Жантаева Г. М., Саркулова Ж.Ж., ЕА-23-1 тобының студенті Есеналы Ж.

Аннотация. Бұл мақалада ақша қозғалысы туралы ақпарат базасы қарастырылады. Өртүрлі типтегі ұйымдардағы аналитикалық жұмысты ақпараттық қамтамасыз ету саласындағы мамандардың көпшілігі оның сапасын арттыруға ерекше көңіл бөледі, оған қол жеткізу деңгейі іргелі қағидалардың сақталуына байланысты. Жоғары сапалы ақпараттық қамтамасыз ету қазіргі жағдайда ұйымның өзі және барлық мүдделі тараптар үшін тиімділіктің берілген деңгейін қамтамасыз ету үшін қаржылық шешім қабылдау процесінде белгісіздікті азайтудың қажетті құралы ретінде түсіндіріледі.

Кілт сөздер: ақша қозғалысы, талдау, ақпараттық база, бағалау, қаржылық есеп беру.

Аннотация. Данная статья рассматривает информационную базу о денежных потоках. Большинство специалистов в области информационного обеспечения аналитической работы в организациях различного типа особое внимание уделяют повышению его качества, уровень достижения которого зависит от соблюдения основополагающих принципов. Качественное информационное обеспечение трактуется в современных условиях как необходимый инструмент снижения неопределенности в процессе принятия финансового решения для обеспечения заданного уровня эффективности для самой организации и всех заинтересованных сторон.

Ключевые слова: денежный поток, анализ, информационная база, оценка, финансовая отчетность.

Annotation. This article examines the information base on cash flows. Most specialists in the field of information support for analytical work in organizations of various types pay

special attention to improving its quality, the level of achievement of which depends on compliance with the fundamental principles. High-quality information support is interpreted in modern conditions as a necessary tool for reducing uncertainty in the process of making a financial decision to ensure a given level of efficiency for the organization itself and all interested parties. Keywords: cash flow, analysis, information base, assessment, financial reporting.

Әрбір ұйымның мақсаты - пайда табу және оның қызметінің үздіксіздігін қамтамасыз ету. Дегенмен, рентабельді кәсіпорынның өзінде айналым қаражатының баяулауы және операциялық цикл ұзақтығының ұлғаюы туындауы мүмкін, үнемі қаражат тапшылығын сезінсе, дағдарыс алдында болуы мүмкін.

Кәсіпорын табыстылығының жеткілікті деңгейін және оның үздіксіздігін қамтамасыз ету мақсатында ақша ағындарын басқаруға негізделген көзқарас қағидаттарын басшылыққа алу маңызды, оның негіздемесі жоғары сапалы бухгалтерлік және аналитикалық ақпаратпен қамтамасыз етілуі керек. Ақша қаражатының қозғалысы туралы деректер акционерлер, менеджерлер, инвесторлар және кредиторлар үшін өте маңызды.

Акционерлерге кәсіпорынның даму мүмкіндіктерін және оның төлем қабілеттілігінің жағдайын бағалау, кәсіпорынның өз міндеттемелерін өтеу және басқа да қаржылық міндеттемелерді орындау қабілетін бағалау үшін ақша қаражаттарының қозғалысы туралы ақпарат қажет. Инвесторлар мен кредиторлар, егер бұрын алынған несиелер мен олар бойынша пайыздарды өтеу айтарлықтай үлкен болса және қаражатты операциялық айналымнан бұрып жіберсе, дивидендтерді төлеу үшін компания оң ақша ағындарын қамтамасыз ете ме, жоқ па білуі керек.

Ақша қаражатының қозғалысы туралы ақпарат, кез келген басқа экономикалық ақпарат сияқты, түсінікті, сенімді, салыстырмалы және дер кезінде ұсынылуы керек. Ақша қаражаттарының қозғалысы туралы жинақталған ақпарат тиісті түрде өңделуі, топтастырылуы, талдануы, жинақталуы, бағалануы және басқару тәжірибесінде пайдаланылуы керек.

Ақша қаражаттарының қозғалысы туралы ақпаратты дұрыс қалыптастыру, оны талдау және бағалау шаруашылық жүргізуші субъектінің табысты жұмыс істеуінің маңызды факторлары болып табылады, бұл ішкі басқару және қаржылық есеп пен бақылау функцияларын жоғары сапалы ұйымдастыруды білдіреді. Ақша ағындарының жоғары сапалы мониторингі басшылыққа кәсіпорын қызметінің және оның еншілес ұйымдарының қызметіндегі әртүрлі салалардағы кемшіліктерді уақтылы анықтауға, оларды жою және бизнестің тиімділігін арттыру бойынша шараларды болжауға көмектеседі. Дегенмен, ақша ағындары туралы ақпаратты қалыптастыру және бағалау проблемалары әлі жеткілікті түрде зерттелмеген.

Кәсіпорынның шаруашылық операциялары туралы, оның ішінде ақшалай активтер қозғалысы туралы алғашқы ақпарат бастапқы құжаттарда тіркеледі және сәйкес аналитикалық және синтетикалық есеп регистрлерінде жинақталады. Бұл ақпарат ұйымның қызмет түрлеріне, басқару кезеңдеріне және бизнесті басқару бойынша шешім қабылдау мақсатына сәйкес әртүрлі сипаттамалар мен бағыттар бойынша рейтингке сәйкес ағынды режимде берілуі мүмкін.

Ақша қаражатының қозғалысы туралы жинақталған ақпарат әртүрлі контрагенттер алдындағы міндеттемелерді уақтылы және толық көлемде орындап қана қоймай, сонымен бірге уақытша босатылған және жинақталған қаражаттарды тиімді пайдалану, кіріс әкелуге бағытталатындай әртүрлі шешімдер қабылдау үшін пайдаланылуы керек. құралдар, олардың негізгі қасиеттерінің бірі - «Ақша жаңа ақша жасайды».

Шаруашылық жүргізуші субъектінің қаражаты туралы ақпаратты дұрыс қалыптастыру мен бағалаудың маңыздылығын атап өткен жөн. Бәсекеге қабілетті болуға және ішкі нарықта да, сыртқы нарықта да өз позицияларын нығайтуға ұмтылатын кәсіпорындар ақша ағындары, олардың өзгеруі және қаржылық жағдайға әсері туралы ақпаратты қалыптастыруға бірінші кезекте назар аударуы керек.

Бұл мәселені зерделеу барысында қазіргі уақытта ақша қозғалысы туралы ақпаратты қалыптастыру мен бағалаудың етжей-тегжейлі және әмбебап жүйесі жоқ екені белгілі болды. Тәжірибеде көп жағдайда ақша ағындарының ретроспективті талдауы жүргізіледі, ал ақша ағындарын басқарудың нақты тиімділігін бағалауды тек қана ірі ұйымдар жүргізеді, олардың әкімшілік жүйесінде арнайы қазынашылық және қаржылық бақылау бөлімдері бар. құрылды.

Жалпы ұйымның және оның құрылымдық бөлімшелерінің ақша ағындарын басқару жүйесін есепке алудың және аналитикалық қамтамасыз етудің бірыңғай әдістемесінің болмауы іс-жүзінде қаржы ресурстарының кірісі мен шығысында теңгерімсіздікке әкеледі, теріс әсер етеді және тұтастай алғанда бизнестің тиімділігіне теріс әсер етеді. Демек, ұйымның ақша ағындарын басқарудың барлық аспектілерін есепке алудың және аналитикалық қамтамасыз етудің тиімді әдістемесін әзірлеу өзекті және іс жүзінде сұранысқа ие.

Көптеген ғылыми жарияланымдарды талдау олардың авторлары, әдетте, ұйымдардың ақша ағындарын басқарудың жекелеген ішкі жүйелеріне фрагментті талдау жүргізетінін көрсетті, олардың ақпараттық негізі ақша ағындары бойынша қаржылық есеп беру болып табылады. Кәсіпорынның ақшалай активтерін пайдалану сапасының толық бейнесін алу үшін басшылыққа ақша қозғалысы туралы жан-жақты аналитикалық ақпарат қажет және олар басқару шешімдерін қабылдау үшін сенімді болуы керек [1, 236 б.].

Басқару қызметінде ақша ағындарын басқару жүйесін есепке алу және аналитикалық қамтамасыз ету әдістемесі өте маңызды рөл атқарады. Мәліметтердің үздіксіздігі, ұйымның нақты қаржылық шешімді жүзеге асыруға дейінгі және одан кейінгі жағдайын салыстыру мүмкіндігі - осы жағдайлардың барлығы қаржылық жағдайдың сапасына, нарықтық құнына және нарық қатысушылары үшін инвестициялық объект ретінде ұйымның тартымдылығына тікелей әсер етеді. . Ұйымның ақша ағынын басқару үшін таңдалған әдістер қолда бар бухгалтерлік ақпаратты, қолма-қол ақша мен ақша қаражаттарының нысандарының қол жетімді жиынтығын, сондай-ақ басқару шешімдерін қабылдау процесіндегі жауапкершілік деңгейін ескеруі керек [2, б. 48].

Ағымдағы отандық тәжірибені талдау нормативтік талаптарға сәйкес жасалған қаржылық есеп беру ұйымның нақты қаржылық жағдайын әрқашан сенімді және объективті түрде көрсетпейтінін көрсетеді. Сондықтан, шешім қабылдау үшін бастапқы деректердің сенімділігін қиындата отырып, жеке мақалаларға үнемі түзетулер енгізу қажет.

Сондықтан, бухгалтерлік есептің қолданбалы әдістерін әзірлеу және ақша ағындарын басқару бойынша шешім қабылдауды аналитикалық қамтамасыз ету процесінде ұйым оларды пайдаланудың нақты қадамдық тәсілін қамтамасыз етуі керек, оның бастапқысы ақша қаражатын жинау және жинақтау болып табылады. қажетті бастапқы деректер.

Ақша қаражаттарының қозғалысы туралы бухгалтерлік және аналитикалық ақпаратты қалыптастыру шаруашылық жүргізуші субъектінің ақша қаражаттары мен олардың баламаларын қалыптастыру және ұтымды пайдалану мүмкіндігін бағалау кезінде, оларды қызмет түрлері бойынша тиімді бөлуде, «таза ақша позициясының» жеткілікті деңгейін сақтауда, және ұйымның қаржылық және ақшалай табыстылығы арасындағы байланысты сипаттайтын негізгі және қосымша факторларды болжау. Яғни, ақша ағынын басқару бойынша шешім қабылдаудың негізгі принциптері жүйелі және жан-жақты болуы керек [3, б. 71].

Әртүрлі типтегі ұйымдардағы аналитикалық жұмысты ақпараттық қамтамасыз ету саласындағы мамандардың көпшілігі оның сапасын арттыруға ерекше көңіл бөледі, оған қол жеткізу деңгейі іргелі қағидаттардың сақталуына байланысты. Жоғары сапалы ақпараттық қамтамасыз ету қазіргі заманғы жағдайларда ақпараттық қамтамасыз ету ретінде түсіндіріледі. ұйымның өзі және барлық мүдделі тараптар үшін берілген тиімділік

деңгейін қамтамасыз ету үшін қаржылық шешім қабылдау процесінде белгісіздікті азайтудың қажетті құралы [4, б. 145].

Ұйымды басқару үшін бухгалтерлік есеп пен аналитикалық ақпараттың жоғары маңыздылығын айта отырып, мүдделі тараптардың ұйымның нақты жағдайы туралы хабардар болмауы ұйымның қызметіне қауіп төндіретінін атап өтуге болады, оның тоқтатылуына дейін. әрекеттер.

Ақша ағындарын басқару жүйесін ақпараттық-талдамалық қамтамасыз ету сапасының негізгі сипаттамалары, сонымен қатар оған қойылатын талаптар:

- уақыттылығы;
- сенімділік;
- ұтымдылық;
- өңдеуді түрлендіру және автоматтандыру;
- салыстырмалы және қабылдаудың жеңілдігі;
- өзектілігі, қалауы және қолжетімділігі.

Уақытты қамтамасыз ету мүдделі пайдаланушыларға ақша ағындары туралы ақпаратты басқару шешімдерін қабылдау үшін қажетті уақытта беруді қамтиды, бұл оны жинау мен өңдеуді жеделдету арқылы қамтамасыз етіледі.

Ақпарат сенімділігінің жеткілікті деңгейіне оның Қазақстан Республикасының «Бухгалтерлік есеп және қаржылық есеп беру туралы» Заңына сәйкес кәсіпорында бухгалтерлік есеп тәртібін ұйымдастыру кезінде сақталуы арқылы қол жеткізіледі.

Қолма-қол ақша қозғалысы туралы ақпараттың ұтымдылығының шарты - деректерді жинауды, жинақтауды, сақтауды және пайдаланушыларға таратуды басқару, бұл процестердің шығындары компания алатын нәтижелермен өтеледі деп есептей отырып, тиісті деректерге ие. тиімді бизнесті басқару.

Ақпараттың түрлендіру мүмкіндігі ұйымның ішкі басқару жүйесінің қандай деңгейіне арналғанына байланысты оның егжей-тегжейлі немесе жинақталған деректер түрінде ұсынылуын білдіреді. Бұл принципті іске асыру мәліметтерді автоматтандырылған өңдеудің заманауи техникалық және бағдарламалық құралдарын және ақпараттық технологияларды енгізу арқылы жүзеге асырылады.

Салыстырмалылық талабы сонымен қатар цифрлық деректер тізімінде ғана емес, сонымен қатар көрнекі кестелік және графикалық бейнелерде, презентациялар түрінде ұсынылған ақпаратты қабылдаудың жеңілдігін қамтамасыз етеді, пайдаланушыларға ашылған жағдайды талдау және бағалау үшін қабылдаудың жеңілдігін тудырады.

Ақпараттың өзектілігі, сақтығы және қолжетімділігі оның мүдделі пайдаланушылардың (акционерлер, басшылық, кредиторлар, сатып алушылар, жеткізушілер және т.б.) мүдделеріне сәйкестігімен анықталады. Ақпараттың қолжетімділігі мен анықтығы оны кез келген мүдделі пайдаланушы үшін жалпыға ортақ игілікке жариялау арқылы қол жеткізіледі. Бұл ретте ақпараттың қолжетімділігін көрсетуге белгілі шектеулер бар, бұл кезде шамадан тыс жария ету коммерциялық құпияны қорғауға теріс әсер етуі мүмкін.

Демек, ұйым бір жағынан ақпараттық асимметрияға бейімділік болмайтындай ашықтық принципін жүзеге асыруы керек, екінші жағынан сыртқы пайдаланушылар үшін деректердің қолжетімділігінде сақтық пен шектеулер сақталуы керек. Ақша ағындарын басқару үшін ұйымның ақпараттық қамтамасыз етудің тұтас жүйесін құрайтын ақпараттық компоненттер келесі деректерден тұрады:

- мерзімді есеп берудің бухгалтерлік деректері;
- басқарушылық есеп пен есеп беру деректері;
- статистикалық есеп және есеп беру деректері;
- салық есебі мен есеп беру деректері;
- операциялық есеп және есеп беру деректері;
- сыртқы бухгалтерлік емес мәліметтер;
- ішкі бухгалтерлік емес мәліметтер;

- жоспарлы бюджет деректері;
- стратегиялық бизнес-жоспарлардың деректері.

Ақша қаражаттарының қозғалысы туралы ең толық ақпарат ұйымның жылдық қаржылық есеп беруінде ұсынылған – ақшалай операциялардың түрлері: ағымдағы, инвестициялық және қаржылық, түсімдердің түрлері, қаражаттардың шығыстары және олардың қалдықтары туралы егжей-тегжейлі мәліметтерді ашатын есеп. есеп беру күндері бойынша. Ұйымның қаржылық есептілігі бухгалтерлік есеп және қаржылық есептілік туралы заңда, қаржылық менеджмент және бухгалтерлік есеп бойынша тиісті нормативтік құқықтық актілерде қамтылған талаптарды орындай отырып, бухгалтерлік есеп деректеріне сәйкес жасалады.

Ақша қаражаттарының қозғалысын басқаруды ақпараттық қамтамасыз етудің ең маңызды құрамдас бөлігі бухгалтерлік есеп болып табылады, атап айтқанда, есеп беру күніндегі ақша қаражаттарының қалдықтары мен олардың баламалары туралы ақпаратты көрсететін Бухгалтерлік баланс, сондай-ақ ақша қаражаттарының қозғалысы туралы есеп, әртүрлі операциялардың түрлерін көрсетеді және мүдделі пайдаланушыларға кезең басындағы және аяғындағы қолма-қол ақша қалдықтары, ақша түсімдері мен шығыстарының барлық түрлері туралы, сондай-ақ таза қалдық туралы толық ақпаратты ұсынады.

Ақша қаражаттарының қозғалысы туралы есепті енгізу қажеттілігін анықтаған ең маңызды себептер:

1) компанияға қаражатты инвестициялау немесе ұсыну кезінде инвесторлар мен кредиторларға ақпаратты ашу қажеттілігі, инвестор немесе кредитор қаражаттың қалай, қашан және кіммен қайтарылатынын білуі керек және бұл барлық ақпаратты көрсететін ақша қозғалысы туралы есеп;

2) есепті пайдалана отырып, кәсіпорынның өтімді активтері және оның қаржылық жағдайы туралы ақпаратты алу қажеттілігі; қажетті талдау жүргізгеннен кейін ақпаратты пайдаланушы кәсіпорынның өтімді активтерін, оның қаржылық жағдайын бағалап, бір шешімге келе алады. олардың басқару әрекеттерінің қолайлылығы туралы қорытынды;

3) ақша қаражатының қозғалысы туралы есеп, жинақтау негізінде қалыптасатын басқа қаржылық есептіліктен айырмашылығы, қызмет түрлері бойынша белгілі бір уақыт кезеңіндегі кірістер мен шығыстарды көрсетеді. Бұл ақпарат ішкі менеджмент пен сыртқы пайдаланушылардың басқару шешімдерін қабылдау кезінде өте құнды;

4) ақша қаражатының қозғалысы туралы есептегі ақпарат кәсіпорынның ағымдағы сәттегі абсолютті өтімді жағдайын бағалауға және болашаққа арналған трендті анықтауға көмектеседі;

5) мемлекеттік органдардың фискалдық және бақылау функцияларын орындау үшін ақша қаражатының қозғалысы туралы ақпараттың маңыздылығы.

Кәсіпорынның міндеттемелерін өтеу үшін белгілі бір уақытта қаражаттың болуы оның қаржылық төлем қабілеттілігін сипаттайды. Сонымен бірге ақша ағындарын қалыптастыру мен пайдалану тиімділігін арттыруға қатысты барлық басқару шешімдері ақша қаражаттарының түсуі мен жұмсалуды бақылауға мүмкіндік беретін ішкі есеп регистрлері болып табылатын белгілі бір ақпараттық базаға негізделеді.

Кәсіпорынның ақша қаражаттарының қозғалысы туралы есепте ағымдағы, инвестициялық және қаржылық қызметке қаражаттардың түсуі мен жұмсалуды туралы белгілі бір кезеңдегі ақша ағындарының құрамы мен құрылымының өзгеруі туралы ақпарат ашылады. Ақша қаражаттарының қозғалысы туралы есептегі ақпараттың көлемі мен сипаты оны қалыптастыру әдісіне байланысты – 7 IAS сәйкес тікелей немесе жанама.

Ақша қаражаттарының қозғалысы туралы есеп беруді жасаудың тікелей әдісінің мәні мынада: ақша қаражаттарының қозғалысын есепке алу кезінде кәсіпорынның есептік кезеңдегі операциялық қызметінен түсетін ақша қаражаттарының тікелей түсуі мен шығысы ашылады.

Инвестициялық және қаржылық қызметтен түсетін ақша ағындары қаржылық есепте тек тікелей әдісті қолдана отырып көрсетіледі. Ақша қаражаттарының қозғалысы туралы есеп деректері мыналарды қамтамасыз етеді:

- алынған қаражат көздері мен олардың жұмсалыу бағыттары туралы бухгалтерлік және аналитикалық ақпаратты ашу;
- есептің ағымдағы қызмет барысында алынған және төленген қаражаттардың негізгі құрамдас бөліктерінің жалпы сомаларын көрсететін бухгалтерлік есеп регистрлерінің деректерімен байланысы;
- ағымдағы, инвестициялық және қаржылық қызметке қатысты ақша қозғалысы туралы мәліметтерді ашудың салыстырмалылығы;
- аналитикалық есеп деректері бойынша транскрипттерді (қаржылық есептілікке ескертулерде қосымша ашу) пайдалану арқылы егжей-тегжейлі көрсету арқылы ақпараттың ең аз көлемін кеңейту мүмкіндігі.

Ақша қаражатының қозғалысы туралы есепте берілген ақпарат тек бизнестің ақша ағынын басқару үшін ғана емес, пайдаланылады. Бұл ақпарат тұтастай алғанда қаржылық жағдайды талдау процесінде пайдаланылады, өйткені бұл ақпараттың көмегімен ұйымның қаржылық-шаруашылық қызметінің әртүрлі аспектілерін талдауға және бағалауға болады;

- есепті және алдыңғы есепті кезеңнің нәтижелері және олардың динамикасы;
- қаражаттың түсуі мен пайдаланылуының негізгі көздерінің деректемелері;
- болашақта қаражаттың түсуі мен жұмсалыуының белгіленген тенденциялары мен мүмкіндіктері;
- қолма-қол ақша төлемдері мен ағымдағы операциялар бойынша қолма-қол ақша түсімдерінің меншікті көздерінің сәйкестігі;
- өтімділіктің қол жеткізілген деңгейі және оның динамикасы;
- қарыз қаражаты есебінен қаржыландыру қызметінің тәуелділігі;
- қарыз қаражатына қызмет көрсету төлемінің пайыздық деңгейі;
- кәсіпорын қызметінің әрбір саласының маңыздылығы (ағымдағы, инвестициялық және қаржылық);
- ұзақ мерзімді инвестициялардың бағыттары мен түрлері бойынша инвестициялық қызметтің қызметі.

Ағымдағы операциялардан түсетін ақша ағындары өнімді өндірумен және сатумен немесе қызметтерді көрсетумен немесе жұмыстарды орындаумен байланысты қарапайым қызметтен ақша ағындарын тудырады. Сонымен бірге жабдықтаушылармен, еңбекақы бойынша қызметкерлермен, салық төлеуге арналған бюджетпен, пайыздарды төлеу үшін несиелік мекемелермен есеп айырысуды жүзеге асыру үшін қаражат түсімінің жеткіліктілігі кәсіпорынның өтімділігін, оның жұмыс істеп тұрған өндірісін сақтау қабілетін сипаттайды. белгілі бір деңгейде сату көлемі. Есепті және өткен кезеңдердегі ағымдағы операциялар бойынша ақша қаражаттарының қозғалысы туралы салыстырмалы ақпарат ағымдағы операциялардан болашақ ақша ағындарын болжау үшін негіз болып табылады. Ағымдағы операциялардан ақша ағындарының мысалдары:

- өнімді (тауарларды, жұмыстарды, қызметтерді) өткізуден түскен тұтынушылардың дебиторлық берешегін өтеу;
- өнімді (тауарларды, жұмыстарды, қызметтерді) болашақта жеткізу үшін сатып алушылардан аванстық төлемдерді алу;– поступление арендных платежей, включая роялти;
- қысқа мерзімді қаржылық инвестицияларды қайта сатудан түсетін түсімдер;
- айналым активтерін жеткізушілерден шоттарды төлеу;
- персоналға еңбекақы төлеу;
- салықтарды, алымдарды, бюджетке және бюджеттен тыс қорларға міндетті төлемдерді төлеу;
- банктік несиелер бойынша пайыздарды төлеу.

Кәсіпорынның инвестициялық операциялардан түсетін ақшалай қаражаттарының қозғалысы оның инвестициялық сипаттағы төлемдерді жүзеге асыру, атап айтқанда, басқа ұйымдарға несие беру, басқа ұйымдармен бірлескен қызметке қатысу, негізгі капиталға инвестициялау, құрал-жабдықтарды жаңарту, қатысу қызметін сипаттайды. басқа кәсіпорындардың жарғылық капиталын қалыптастыруда қаржылық лизинг (лизинг) бойынша сатып алынған негізгі құралдар үшін лизинг төлемдерін төлеуге және т.б. Инвестициялық қызметтен түсетін ақшалай түсімдер айналымнан тыс активтерді сатумен, бұрын берілген несиелерді қайтарумен және оларды ұсыну бойынша сыйақылармен, сондай-ақ басқа компаниялардың капиталына қатысудан түскен табыстармен байланысты.

Ұйымның қаржылық операцияларын жүзеге асыру кезіндегі ақша қозғалысы қарыз қаражатының қозғалысымен, жарғылық капиталдың өзгеруімен (акцияларды шығару немесе оларды сатып алу), сондай-ақ осы компанияның иелеріне кірістерді төлеумен (дивидендтер) байланысты.), мысалдары:

- акционерлер арасында акцияларды бастапқы орналастырудан, жарғылық капиталды көбейтетін акцияларды қосымша шығарудан түскен ақшалай түсімдер;
- қарыздар мен қарыздар бойынша қарыздың негізгі сомасының түсуі;
- облигациялар шығарылымын орналастыруға байланысты қаражаттың түсуі;
- акционерлерден меншікті акцияларды сатып алудан түскен ақшалай түсімдер;
- акционерлерден меншікті акцияларды сатып алуға бағытталған қаражаттың кетуі;
- борыштық міндеттемелер (несиелер, қарыздар, оның ішінде облигациялар шығарылымы) бойынша қарыздың негізгі сомасын өтеу;
- меншік иелеріне (қатысушыларға) дивидендтер төлеу.

Қаржылық операциялар бойынша ақша қаражаттарының қозғалысы туралы деректер болашақтағы ақша ағындарына қатысты кредиторлар мен акционерлердің (қатысушылардың) талаптарын қанағаттандыруды болжау және жоспарлау үшін, сондай-ақ қарыздық және үлестік қаржыландыруды тарту бойынша болашақ қажеттіліктерді анықтау үшін негіз болып табылады.

Ақша қаражатының қозғалысы туралы есеп кәсіпорынның ақша қаражатының кезең ішінде қалай пайда болғанын және қалай пайдаланылғанын түсіндіреді. Есеп берудің бұл нысаны кәсіпорынның есептік кезеңдегі қаржылық нәтижелерін көрсететін, есептеу әдісімен есептелген кірістер мен шығыстар туралы деректерді ашатын қаржылық нәтижелер туралы есепті алмастырмайды, бұл шаруашылық операциялардың есептік кезеңде көрсетілетінін білдіреді. олар осы операцияларға байланысты ақшалай қаражаттардың түсуіне немесе төленуіне қарамастан іс жүзінде жасалған. Қаржылық нәтижелерді дайындаудың есептеу әдісінен айырмашылығы, ақша қаражаттарының қозғалысы туралы есепте олардың ақша қаражатына әсері бойынша операциялар көрсетіледі.

Ақша қаражаттарының қозғалысы туралы есеп, оның аты айтып тұрғандай, тек ақша қаражаттары мен олардың баламаларының нақты түсуі мен шығысы туралы ақпаратты ғана қамтиды; Тиісінше, ол қолма-қол ақшаның түсуі мен төлемдерінің көлеміне тікелей әсер етпейтін барлық қаржылық операцияларды алып тастайды. Ақша қаражатының қозғалысы туралы есеп қолма-қол ақшасыз операцияларды көрсетпеуі керек және осының нәтижесінде есеп пайдаланушылар басқару мақсатын дұрыс түсінуі үшін тек қана ақша қаражаттарымен және ақша қаражаттарының баламаларымен байланысты операциялық, инвестициялық және қаржылық қызметтен түсетін ақша ағындарына басты назар аударады. осындай деректердің шешімдері.

Осылайша, ұйымның ақша ағындары туралы ақпаратты ашудың егжей-тегжейлі деңгейін арттыру үшін есеп құрылымына ұйымның ақша ағындары туралы қосымша ақпаратты енгізу қажет.

Пайдаланылған әдебиеттер тізімі:

1. Семенова Н.Н. Аналитическое обеспечение стратегического финансового менеджмента / Н.Н. Семенова // Новое слово в науке и практике: гипотезы и апробация результатов исследований. – 2016. - № 26. –с. 234-239.
2. Долгова, М. А. Проблемы в управлении денежными потоками / М. А. Долгова // Символ науки. – 2017. – № 12. – с. 48.
3. Кеменов, А. В. Управление денежными потоками организации / А. В. Кеменов. – М. : Юнити-Дана, 2015. –192 с.
4. Пласкова, Н. С. Теория и практика стратегического экономического анализа результативности бизнеса : монография. – М. : МАКС Пресс, 2007. – 368 с.

**ПЕДАГОГИКА****ӘОЖ 376.5****Қиын мінезді балалармен жұмыс жүргізудің педагогикалық-психологиялық негіздері**

Елубаева Рахат Сайлаубековна, доцент, педагогика ғылымдарының кандидаты
Момбекова Сымбат Бақытжанқызы, педагогика ғылымдарының магистрі, ассистент
Қадірова Еркеназ Болатбекқызы, педагогика ғылымдарының магистрі, ассистент
Шерхан Мұртаза атындағы Халықаралық Тараз инновациялық институты,
Қазақстан Республикасы, Тараз қ.

Аңдатпа. Мақалада қиын мінезді балалармен жұмыс жүргізудің педагогикалық-психологиялық негіздері, даму жолдарын қамтамасыз ету мәселесі қарастырылған.

Кілт сөздер: мінез-құлық, инклюзив, темперамент, эмоционалды - еріктік сфера, қажеттілік.

Аннотация. В статье рассмотрены педагогико-психологические основы работы с детьми трудного характера, проблема обеспечения путей развития.

Ключевые слова: поведение, инклюзивность, темперамент, эмоционально - волевая сфера, потребность.

Annotation. The article examines the pedagogical and psychological foundations of working with children of a difficult nature, the problem of providing ways of development.

Key words: behavior, inclusivity, temperament, emotional and volitional sphere, need.

Қазіргі сәтте мінез-құлқында қиындықтары бар оқушылардың тәртібі жалпы даму процесінде маңызды рөл атқарады. Бұл кезеңде даму процесінің жеткіліксіз деңгейі нәтижесінде мінез-құлқында қиындықтары бар балалардың дамуы және мұндай балалардың еркін дамымауы, олардың іс-әрекеттерін, мінез-құлқын, т.б. талаптар мен мінез-құлқты үйлестіру басты мәселелердің бірі болып отыр.

Мінез-құлық әсері жасөспірім кезінде көрінеді және оның бейғам қимылдарымен, орынсыз айқайлауымен, нашар ұйқысымен сипатталады. Мұндай бала қыңыр, тәкаппар, құрдастарымен қалай жақсы ойнауды білмейді. Әр адам жеке болғандықтан, оның мінез-құлқы өзінің алған әсерімен сипатталады.

Мінездің психологиялық сапасының мәні гректің сөзінен шыққан. Оның басты мағынасы - із қалдыру. Яғни, ежелгі грек философы Теофраст - бұл мінез-құлқтың әр адамға жеке әсер етуі екенін айтқан алғашқы ғалым [1]. Бірақ ол мінезді адамгершіліктің сипаттамасы ретінде сипаттады.

Мінез-құлық эффектілерін алғаш рет француз ғалымы Л.Бен зерттеген [2]. Ол мінезді психологиялық индикатор, адамның ақыл-ойының, эмоциясы мен еркіннің когнитивті көрсеткіші деп санады. Т.Рибот мінезді сезім мен еріктің әрекеті ретінде сипаттады [3]. Ал орыс дәрігері және психологы П.Ф.Лесгафт оны ерік сапасы деп сипаттады [4]. И.Кант мінезді темпераментпен сәйкестендіре отырып, оны адамның бойында қалыптаса алатын қасиет ретінде анықтады, әр адамның өмірінде туа біткен қасиеттер мен белгілерді атап өтті [5].

Тұлға жүйесінің бірі – мінез-құлық. Адамның рухани тағдырының мазмұны мен формасы біртұтас көзқарасқа ие болатын бұл күрделі құрылым адамның мінез-құлқының стиліне айналады. Адамның мінезі, оның еркі, қызығушылығы және эмоционалды қасиеттері көрінеді. Церебральды қыртыстың әлсіздігіне байланысты эмоционалды-ерік саласының, қызығушылықтардың, сенімдердің, инклюзивті оқушылардың мінез-құлқының, сондай-ақ тұлғаның басқа жүйелік компоненттерінің мінез-құлқының жеткіліксіз дамуына олардың өзіндік ерекшеліктері әсер етеді.

Мінез-құлық адамның қарым-қатынасы ретінде қарастырылады. Адам тек шындықты біліп ғана қоймай, сонымен бірге әлем туралы көзқарасқа ие және оны қабылдау қабілетіне ие. Адамның жеке басы әртүрлі қатынастардың, яғни туыстарының, достарының, ұжымның, қоғамның, өзінің және басқалардың іс-әрекеттері болып табылады.

Кеңестік олигофренопсихологияда алғаш рет П.Д.Чамат [6] және В.С.Мерлин [7] инклюзивті мектеп оқушысын мектепке қосу мен адамның эмоционалды дамуына клиникалық, педагогикалық және физиологиялық тәсілдерді біріктірді. Еңбек қызметі басталғанға дейін ерікті сфераны және танымдық қызметті қалыптастыру бойынша ұзақ мерзімді зерттеулер жүргізілді. Зерттеу көрсеткендей, қарапайым топтың кеңдігінде олигофрениктер эмоционалды ерікті сфералар мен тұтастай тұлғаның қалыптасуына ықпал етеді.

Көбінесе қозған олигофрениктердің түзету жұмыстары мен медициналық араласуларының нәтижесінде эмоционалды-ерікті сфералардың қалыптасуында қолайлы өзгерістер байқалады, бірақ тәжірибе көрсеткендей, «олардың мінез-құлқы психопатиялық сипатталады. Ингибиленген балалар асқынған түрдегі балаларға қарағанда баяу алға басады. топтар айтарлықтай дамыған.

Түзету-тәрбиелік жұмыс нәтижесінде әлеуметтік мотивация кеңінен қалыптасады, ал оның қалыптасуына ұжымда құрдастары үлкен әсер етеді. Ж.И. Намазбаева кіші мектеп оқушылары арасында да іс-әрекеттің әлеуметтік маңызды мотивтерін ұжымдық жұмыс арқылы қалыптастыруға болатындығын көрсетті [8].

Л.С.Выготский, Л.В.Занков, Ж.И.Намазбаеваның өз зерттеулерінде оқушылардың эмоционалды - еріктік сферасының дамымауы, олардың тұлғасы мен мінез-құлқының дамымауының маңызды көрсеткіші екенін нақты көрсеткен. Зерттеушілер эмоциялардың жетілмегендігін, мазасыздықтың түрлері біркелкі және тар болатындығын, тек тікелей тітіркендіргіштердің маңызды екендігін және эмоционалды жабысқақтықтың бар екенін атап өтті. Құмарлықты баса алмау балалар мен мектеп оқушыларда мінез-құлық үстемдік ету үрдісімен жиі сәттеседі (мысалы, ашушаңдық, үстемдік).

Сонымен қатар, оқушыларды инклюзияға үйрету барысында сөйлеу тілдеріндегі түрлі эмоционалды күйлерді түсіну және белгілеу динамикасы көрінеді. Мүмкіндігі шектеулі барлық оқушылардың маңызды «жағымды эмоцияларды» бастан кешіргендігін анықтады. Орта мектепте бастауыш сынып оқушыларының көп болуы, яғни көпшілігі әртүрлі эмоционалды тәжірибелерді атай алады.

Ж.И.Намазбаева өз еңбегінде орта мектеп оқушылары әртүрлі сезімдердің нәзіктіктерін түсініп, ажырата білетіндігін анықтады. Орта мектеп оқушыларында ойлау мен тілді қалыптастыру, өмірлік тәжірибені кеңейту, әр түрлі сезімдерді әр түрлі сөзбен жеткізе білу, осы сезімдерде жеке және мінез-құлық әрекеттерін білдіру, олардың себептері мен салдарын түсіндіру қабілеттері анықталды.

Л.С.Выготский инклюзивті оқушының бейімділігін «өз мінез-құлқын игермеу» деп анықтады.

Л.И.Лаужикас өзінің зерттеуінде олигофрениялық балалар топтарының әртүрлі типтерінде ерікті және мінез-құлық әсерлері әртүрлі болатындығын көрсетті. Мысалы, байыпты балаларға келесі ерік қасиеттері тән: мақсаттылық, табандылық, кішіпейілділік, ұстамдылық.

Мазасыз мінез құлқында ауытқушылығы бар балалар нұсқаулықты түсінбейді және бақылау тапсырмасын орындай бастайды. Психикалық дамуы тежелген балалар үшін: ерекше балаға енжарлық, селқостық, пассивтік тән; бұл балалар осындай қиындықтарға төзімді емес.

И.П.Лаужикас мінез-құлқында ауытқушылығы бар оқушыларды ерік және мінез-құлық қасиетіне бақылай келесі үш топқа бөледі:

- белсенді, табысты балалар;
- белсенді, ұтымсыз, қозуы басым тұрғыдағы балалар;
- енжар, ұстамсыз, дамуында кедергісі бар балалар.

М.Г. Царцидзе зерттеу барысында еріктілер дамуының ең жоғары сатыларын анықтады: 1) 10-11 жас, 2) 13-14 жас, 3) 15-16 жас. Жеке тұлғаның ерікті қасиеттері орта мектеп пен жасөспірім оқушыларының тең жартысында көрінеді.

Осылайша, психолог пен дефектологтардың жоғарыда аталған зерттеуі мүгедек балалардың мінез-құлық құрылымдарын қалыптастырудың тиімділігін анықтады. Алайда, олардың жеке басы мен мінез-құлқының дамымағандығына қарамастан, зерттеушілер жалпы және орта мектептердегі оқушылардың жеке даму заңдылықтарының бірлігін көрсетті, мүмкіндігі шектеулі оқушыларда тұлғаның әлеуметтік жетілген қасиеттерін қалыптастырудың себептері мен перспективаларын анықтады.

Мінез-құлқында ауытқуы бар балалардың клиникалық, психологиялық және педагогикалық құрамын екі психологиялық типке бөлуге болады:

1. Невротикалық түрдегі психикалық декомпенсация;
2. Психопатиялық типтің психикалық декомпенсациясы;

Сонымен, инклюзивті оқушылардың мінез-құлқындағы ауытқулардың қалыптасу заңдылықтары мемлекеттік мектептер мен ақыл-есі кем балаларға арналған мектептерде оқитындарға «үйрену қиын». Психологиялық және клиникалық сипатқа ақыл-ойдың артта қалуына, тежелуіне байланысты жанама қарсылық әсер етеді. Жасөспірімдердегі мінез-құлықтың бұзылуы жоғарыда аталған биологиялық немесе әлеуметтік факторлардың біреуімен ғана емес, сонымен бірге нақты түрлердің әрқайсысына жататын кешенмен байланысты.

Поланның айтуы бойынша барлық мінез ерекшеліктері адамның өмір сүру жағдайына байланысты деген. Осылайша, мінез-құлық туралы екі идея қалыптасты, олар әлі күнге дейін даулы болып келеді. Алайда, қазіргі зерттеулерде мінез-құлық адамның өмір салтына және әлеуметтік ортаның әсеріне байланысты екеніне ешкім күмәнданбайды.

Табиғи күштер табиғи физиологиялық процестер болып табылатын темпераменттің әсерлері арқылы қарастырылады. Темперамент - бұл адамның генотиптік ағзасына тән қасиеті. Темперамент адамның жүйке жүйесінің типтерімен анықталады. Өйткені, жүйке жүйесі типтерінің табиғаты темперамент типтерімен бірдей. Екеуі де адамдардың ойлауындағы айырмашылықтарды сипаттайды. Егер жүйке жүйесінің түрі шыдамсыз болса - холерик, сергек - сангвиник, сабырлы - флегматик, әлсіз - меланхолик. Басқаша айтқанда, адамның мінез-құлқы оның темпераментіне байланысты болуы мүмкін.

Кеңестік психолог А.Н.Леонтьев мінез-құлықтың себептерін теориялық тұрғыдан түсінуге үлкен үлес қосты және осы мәселеге бағытталған бірқатар зерттеулер жүргізді.

А.Н.Леонтьев мотивті шұғыл қажеттілікке жауап беретін нәрсе ретінде анықтады, яғни белгілі бір жүйеде өзін-өзі ұстауды ұйымдастырады, оны ғана бастандыру құралы

ретінде қарастырады. Бірдей қажеттілікке байланысты басқарылатын мінез-құлықты ынталандыру үшін әртүрлі нәрселерге қол жеткізуге болады.

А.Н. Леонтьев өз зерттеулерінде қажеттілік өзін-өзі ұстаудың мотиві бола алмайтындығын көрсетті, өйткені қажеттілік күйінде ол организмнің бағытталмаған белсенділігін ғана емес, сонымен қатар оны белгілі бір дәрежеде күшейтеді немесе әлсіретеді де, күші толығымен жойылады.

А.Н Леонтьев біртұтас мотив үшін, яғни мінез-құлықты белгілі бір бағытқа бағыттау үшін кем дегенде екі мотивациялық фактор қажет деп шешті: қажеттілік пен мотив. Сонымен, «мотив» - бұл әрекеттің қозғаушы күші, белгілі бір мінез-құлық болып табылады.

Бұл баланың қажеттіліктері, қызығушылықтары, хоббилері және эмоциялары болуы мүмкін. Леонтьев қажеттілік пен мотивтің арасындағы айырмашылық мінез-құлық мотивациясы процесі ретінде әр түрлі рөлдерде ғана емес әртүрлі болады деп шешті.

Кез-келген қажеттіліктің, ғана қанағаттанудың немесе ғана қанағаттанбаудың дәрежесі тек субъективті түрде, демек, санадан тыс эмоцияда ғана көрінеді. Ал мотив адам санасында мінез-құлыққа бағытталған объект немесе мақсат ретінде көрінеді. Кез-келген мінез-құлықты бағалау және оны белгілі бір нормалар мен ережелермен салыстыру туралы шешім қабылданды.

Мінез-құлықта ауытқуы бар оқушылардың мінез-құлық мен жеке қасиеттерін зерттеу олардың құрылымында сақталған компоненттердің ашылуына әкеледі. Осыған сүйене отырып, әлеуметтік-маңызды қасиеттерді қалыптастыра отырып, мінез-құлықтың дамуы мен тұрақтылығы деңгейіне қажетті түзету жұмыстары мен психологиялық шараларын ұйымдастыруға болады.

Мінез-құлықта ауытқуы бар балалардың мінез-құлық салаларына қызығушылық жүйесінің мотивтері, қажеттіліктері мен мүмкіндіктері кіреді. Осыған байланысты, ақыл-ойдың дамымағандығына байланысты олардың қажеттіліктері сана тұрғысынан өте аз және нашар реттелгендігін ескеру қажет. Бұл ондағы қарапайым органикалық қажеттіліктердің (тамақ, ұйқы және т.б.) басым болуынан айқын көрінеді.

Жоғары мәдени қажеттіліктердің жетілмегендігі осыған байланысты жеткіншектердің қызығушылығы мен мотивациясының тиімділігін түсіндіреді. Мидың органикалық зақымдануы оның компенсаторлық себептерін азайтады, сонымен қатар қабілеттердің жалпы дамуы мен даму себептерін шектейді. Бұл өзін-өзі реттеу жүйесі деп аталатын балалардың деңгейі де тұлғаға өзіндік әсер етеді.

Пайдаланылған әдебиеттер тізімі:

1. Выготский С.Л. Психология развития как феномен культуры. - М., 1996. -40 с.
2. Ананьев Б.Г. Избранные психологические труды. - М.: Педагогика, 1980. – Т.1. 20 с.
3. Ананьев Б.Г. О проблеме современного человекознания. - М., Наука, 1977. - 350 с.
4. Леонтьев А.Н. Деятельность, сознание, личность. - М., 1975. – 25 с.
5. Божович Л.И. Личность и ее формирование в детском возрасте. - М.: Просвещение, 1968. 128 с.
8. Намазбаева Ж.И. Психология. Алматы, 2005.- 290 с.
9. Сабирова Р.Ш. Исследование динамики самосознания личности студентов современного ВУЗа: Автореф. дис. канд. психол. наук. –Алматы, 1998. -28 с.
10. Омирбекова С.Ж. Особенности самооценки детей подросткового и раннего юношеского возраста. Автореф. ... канд. психол. наук: 27.10.99. Алматы, 1999, 25с.



ӘОЖ: 378.091.12**Білім алушылардың мотивациясын қалыптастыру**

Елубаева Рахат Сайлаубековна, доцент, педагогика ғылымдарының кандидаты
Пірәлі Фатима Елубайқызы, педагогика ғылымдарының магистрі, ассистент
Қадірова Еркеназ Болатбекқызы, педагогика ғылымдарының магистрі, ассистент
Шерхан Мұртаза атындағы Халықаралық Тараз инновациялық институты,
Қазақстан Республикасы, Тараз қ.

Аңдатпа. Мақалада білім алушылардың мотивациясын қалыптастырып, жұмыс жүргізудің педагогикалық-психологиялық негіздерін қамтамасыз ету мәселесі қарастырылған.

Кілт сөздер: мотивация, мотив, қажеттіліктер, иррационализм, эволюциялық теория

Аннотация. В статье рассмотрен вопрос формирования мотивации обучающихся и обеспечения педагогико-психологических основ ведения работы.

Ключевые слова: мотивация, мотив, потребности, иррационализм, эволюционная теория

Annotation. The article considers the issue of formation of motivation of students and provision of pedagogical and psychological foundations of work.

Key words: motivation, motive, needs, irrationalism, evolutionary theory

Қазақстандағы қазіргі Болон білім беру жүйесі экономикада, технологияларда және қоғамда болып жатқан өзгерістерді талдай отырып, оларға білім беру мазмұны мен оқыту әдістерін бейімдейді.

Осы жүйе аясында студенттердің кәсіби және еңбек қызметі кәсібилендіруде басым мәнге ие. Таңдалған мамандықтағы студенттердің кәсіби қызметі кәсіби мотивацияның өзгеру процесін анықтайды, оның сапалық құрамы мен жалпы құрылымын анықтайды, осылайша болашақ маманның күзiреттілігін қалыптастыруға ықпал етеді.

Бұл мәселенің теориялық және практикалық аспектілердегі маңыздылығы кәсіптік білім берудің әртүрлі салаларындағы студенттердің мотивациялық тұлғалық құрылымы мен динамикасын ашудан тұрады.

Ресейлік (А.Н. Леонтьев, В.Г. Асеев, В.К. Виллюнас, В.И. Ковалев, М.Ш. Магомед-Эминов, В.С. Мерлин, П.В. Симонов, Д.Н. Узнадзе, А.А. Файзуллаев, П.М. Якобсон және т. б.) және шетелдік авторлардың (Дж. Аткинсон, Г. Холл, К. Мадсен, А. Маслоу, Х. Хекхаузен және т.б.) еңбектерінде тұлғаның мотивациялық құрылымдарын зерттелінген[1].

Зерттелініп отырған тақырыптың өзектілігін айқындайтын келесі факторлар:

- біріншіден, жалпы психологияда кәсіби білім берудің әртүрлі бағыттарындағы студенттер тұлғасының мотивациялық сферасының құрылымы мен динамикасын зерттеу үшін әдіснамалық база жеткілікті әзірленбеген, бұл психологиялық-педагогикалық зерттеулердің фрагменттілігіне алып келеді және жоғары мектептегі педагогикалық бағдарламалардың тиімділігін төмендетеді;

- екіншіден, ЖОО-да кәсіптік оқытудың әртүрлі бағыттарында оқитын студенттер тұлғасының мотивациялық сферасының құрылымы мен динамикасын зерделеудің кешенді тәсілі жоқ. Психологиялық-педагогикалық зерттеулер жеке мотивтердің кәсібилікке әсерін қарастырады, бірақ мамандықты игерудің болашағы мен сәттілігін болжамайды. Бұл оқудың соңына қарай кәсіби мотивацияның төмендеуіне әкеледі;

- үшіншіден, заманауи зерттеулерде кәсіби қызмет пен коммуникацияның студенттердің мотивациялық сферасының құрылымы мен динамикасына әсерін зерттеуге аз көңіл бөлінеді[2].

Қазіргі уақытта психологияда жеке тұлғаның мотивациялық құрылымының бірыңғай теориясы жоқ, нәтижесінде студенттердің жеке басының мүмкіндіктерін сәтті іске асырудың ерекшеліктерімен байланысты қазіргі ғылым мен практиканың көптеген мәселелері жеткілікті түрде қамтылмаған. Сондықтан студенттердің іс-әрекетіндегі кәсіби бағыттың студенттердің жеке басының мотивациялық сферасының динамикасына әсерін зерттеу және оның құрылымын анықтау маңызды.

Зерттеу мәселесінің даму жағдайы. Бірқатар зерттеушілер студенттердің мотивациялық тұлғалық құрылымының ерекшелігі кәсіби білім беру бағытына байланысты екенін атап өтті (Л.Д. Столяренко, В.А. Карнаухова, И.Р. Абрамова, Л.Б. Попов және т.б.). Басқа авторлардың пікірінше, кәсіптік білім берудің әртүрлі бағыттары мотивациялық саланың белгілі бір құрылымымен сипатталады (Т.В. Иванова, П.С. Вайсман, Н.Е. Горская, Р. И. Цветкова және т. б.) [3].

Жоғары білім беру процесінде студенттердің мотивациялық құрылымының динамикасы туралы авторлар арасында келіспеушіліктер бар. Мысалы, авторлардың бір бөлігі оқудың соңына қарай оқу және кәсібилендіру мотивтерінің оң динамикасын атап өтеді (Г.А. Мухина, А.Н. Печникова, Т.В. Иванова, Л.В. Попова, Р. И. Цветкова және т. б.), ал басқа авторлар бұл мотивтердің теріс динамикасын көрсетеді (Е.П. Ильин, И.Р. Абрамова, С.Л. Гапонова және т. б.). Бұл авторлар академиялық оқу процесінде оқу, танымдық және кәсіби мотивтерді зерттеді [1].

Қазақстандағы еңбек нарығындағы қазіргі жағдайды түсіну үшін жас маманның жұмысқа орналасуының міндетті шарты университетте алған кәсіптік білім бағытына сәйкес жұмыс өтілімі мен тәжірибесінің болуы екенін ескеру қажет. Академиялық оқу кезеңінде кәсіптік білім берудің таңдалған бағыты бойынша нақты еңбек қызметін игеруге тырысатын жұмыс істейтін студенттердің феномені бар. Сондықтан, университет студенттерінің жеке басының мотивациялық құрылымын дамытуды оңтайландыру бағдарламалары іс жүзінде тиімді емес. Мұндай студенттер үшін оқу-танымдық емес, кәсіби қызмет басым бағыт болып табылады. Олардың оқу соңында мотивациялық саланың құрылымында кәсіби қарым-қатынас пен кәсіптік білім берудің таңдалған бағыты бойынша нақты еңбек қызметіне байланысты кәсіби мотивтері басым болады. Осыған байланысты кәсіптік білім берудің әртүрлі салаларындағы студенттердің мотивациялық саласын зерттеу, оның динамикасын қарастыру және оның құрылымын анықтау қажеттілігі туындайды.

Мотивация отандық және шетелдік психологиядағы іргелі мәселелердің бірі болып табылады. Оның қазіргі психологияны дамытудағы маңыздылығы адам қызметінің көздерін, оның іс-әрекетінің қозғаушы күштерін және мінез-құлқын талдаумен байланысты.

Психология ғылымындағы мотивацияның зерттеулерінде соңғы жылдары Н.А. Абульханова-Славская, В.Г. Асеев, Л.И. Анциферова, П.М. Якобсон, Л.И. Божович және т.б. жеке адамның мотивациялық-құндылық аспектілері мен оның ішкі жағдайларын талдауға деген бағыттылықтың айқын басымдылығы аңғарылады [2].

Психологиялық ғылыми зерттеулерде мотивацияның мәні және құрылымы, адам қажеттіліктері мен мотивтерінің шығу көздерін анықтау ең маңызды мәселелердің бірі болып табылады. Осыған орай, мотивацияның зерттеулеріндегі жетекші екі бағытты ажыратуға болады:

- біріншісі мотивацияны белсенділіктің энергетикалық көзі ретінде түсіндіре отырып, оның динамикалық жағына басымдылық береді;
- екіншісі мотивацияның энергетикалық және мазмұндық жақтарының диалектикалық бірлігін мойындайды.

Бірінші бағыттың дамуы мотивацияның шетелдік теорияларына тән болса, екінші бағыттың дамуы кеңестік психолог ғалымдардың мотивация туралы теориялық көзқарастарына тән болып есептеледі. Олар мотивтің энергетикалық және мазмұндық жақтарының диалектикалық бірлігін тұжырымдай отырып, әрекеттің қажеттіліктерімен

байланысты мотивацияның шығармашылық жасампаздық сипатын белгілейді. Осы бағыттағы мотивацияның негізделуі бірқатар концепциялар аясында: Л.И. Божович жеке адамның бағыттылығы мен жүріс-тұрыстың динамикасы [2], Л.С. Рубинштейн талпыныстардың интеграциясы мен олардың мағыналық контексті [3]; В.Н. Мясичев адам қатынастары мен олардың жүйесі [3]; А.Н. Леонтьев мағына мен мәнің арақатынасы арқылы жүзеге асырылды [3].

Мотивті адамның белсенділігінің себептері ретінде түсіндірудің алғашқы талпыныстары антикалық дәуірден басталады. Аристотель өзінің «жан туралы» трактатында жан функцияларының ішінен «бір нәрсеге» деген немесе «бір нәрседен» адамның ұмтылысын бөліп көрсетеді.

Платон мотивтердің шиеленісін жанның ақылды бөлігі мен ашкөз бөлігі арасындағы күрес ретінде қарастырылады. Мотивация туралы теориялар ежелгі грек философтары мен теологтары ілімдеріндегі рационализм және иррационализм бағыттары мен бірге дамыды. ХІХ– ғасырдың ортасына дейін ықпалы басым болған рационалистік бағыт бойынша, адам жануарларға еш қатысы жоқ ерекше жаратылыс ретінде қарастырылады. Тек адам ғана санаға, ақыл-ойға, ерік-жігерге ие бола алады. Бұл бағыт бойынша мотивацияның қозғаушы күші – адамның ақыл-ойы мен санасы және еркі мен байланысты. Иррационализм негізінен жануарлар әлемі туралы ілім болды. Мұнда жануардың адамнан ерекшелігі оның жүріс-тұрысы еріксіз, санасыз биологиялық жоспарда жүзеге асып, органикалық қажеттіліктерге сүйенеді.

Мотивация туралы психологиялық теориялардың дамуында ХVІІ – ХVІІІ ғасырда жоғарыдағы аталған идеялар (рационалистік, иррационалистік) негізіне құрылған екі теорияның маңызы зор болды. Бірінші, адам іс-әрекеті мен жүріс-тұрысын рационалистік тұрғыдан түсіндіруші «шешім қабылдау» теориясы – экономика саласына математикалық білімдердің енгізілуіне байланысты адамның экономикалық жүріс-тұрыстық шешім қабылдауы. Кейіннен, бұл адам іс-әрекетінің барлық сферасында қатыстырылды. Екіншісі, адам іс-әрекеті мен жүріс-тұрысын иррационалдық тұрғыда түсіндіруші «Автоматизм» теориясы - осы ғасырдағы механика жетістіктері нәтижесінде пайда болып, кейіннен тірі организмнің сыртқы әсерге тума, автоматты, механикалық жауабын қарастыратын рефлекс идеясымен жалғасты. Бұл теориялардың бірі – адам, екіншісі - жануар жүріс-тұрысын түсіндіруге бағытталған, бір-біріне тәуелсіз, жеке және философиялық ілімдердің екі үлкен лагеріне негізделген, жеке адамның мотивациясының қозғаушы күші туралы бұл теориялар ХІХ – ғасыр аяғына дейін өмір сүрді.

ХІХ ғ. екінші жартысы барлық ғылымдар саласы үшін күрделі жаңалықтарға толы болды. Соның бірі – Ч. Дарвиннің «эволюциялық теориясы». Ч. Дарвин өз ілімі арқылы осы уақытқа дейін адам мен жануарды анатомиялық, физиологиялық, психологиялық тұрғыда өзара сыйыспайтын екі үлкен топқа бөліп қарастырып келген бағыттар арасында ғылыми негізделген көпір орнатты. Ол алғаш рет осы екі тірі жаратылысты жүріс-тұрыстық және мотивациялық тұрғыдан бір-біріне жақындастырып, әсіресе, қажеттіліктер менинстинктердің эмоционалды-экспрессивті түрде көрінуінде екеуіне де ортақ формалар болатынын анықтады. Осы теория ықпалымен адам және жануар жүріс-тұрысының формаларын зерттеу қарқыны есе түсті. Жануарлардың жүріс-тұрысын зерттеуде В. Келлер, Э. Торндайк, адамдардағы инстинкті зерттеуде З. Фрейд, У. Макдауголл, И. Павловтың теорияларын айтуға болады. Бұл теорияларды бұрын қажеттіліктерді тек жануар жүріс-тұрысына тән деп есептесе, енді оны адам жүріс-тұрысынан қарастырып, адамға тән қажеттіліктер түрін анықтау басты орын алды.

Адамның мотивациялық қозғаушы факторы ретінде органикалық қажеттіліктер мен инстинктерін сипаттады. Біздің ғасырымыздың 20-шы жылдарында шетел психологиясында “инстинк” түсінігі, неғұрлым әйгілі түсінік болды. Осындай мәні бойынша биологиялық иррационалдық теориялардың бірі – З.Фрейд пен У. Макдауголл негізін салған «инстинктер теориясы» олар адам жүріс-тұрысының қозғаушы күштерінің

себебін тума инстинктерден іздеуге батыл қадам жасады. З.Фрейд бойынша, мұндай инстинктер саны үшеу: өмір сүру, өлім, агрессивтілік инстинктері [2].

Психологияда мотив іс-әрекетті бағыттайтын ынталандыру ретінде түсініледі. Адамдар үнемі әртүрлі іс-шараларға қатысады және әртүрлі мінез-құлықтармен айналысады. Адамның мінез-құлқы оның қызметінің сыртқы аспектісі. Белгілі бір қызметті орындау себептері туралы сұраққа жауап беру үшін зерттеушілер мотивация мен мотивтердің түрлерін ажырата бастады.

Мотивацияны зерттеу дегеніміз - адамның белсенділігін бастайтын және қуаттайтын, сонымен қатар белгілі бір мінез-құлық әрекетін басқаратын, қолдайтын және аяқтайтын себептер мен факторларды талдау.

XX ғасырдың басында А. Шопенгауэр мотивтер туралы бірінші болып айтқан. Бүгінгі таңда бұл термин адам мінез-құлқының себептерін түсіндіру үшін психологиялық ғылымға мықтап енген. Алайда, ғылымда мотивтердің табиғаты мен мәніне бірыңғай көзқарас жоқ. «Мотив» ұғымы мазмұнның кеңдігімен сипатталады. Мотивацияны зерттеудегі теориялық тәсілдердің әртүрлілігі, біріншіден, қазіргі психологиялық мектептердің әртүрлі философиялық бағыттарынан, екіншіден, бұл құбылыстың қарамақайшылығы мен күрделілігінен туындайды. Дегенмен, адамның мотивациялық саласын зерттеудің негізгі бағыттарын бөліп көрсетуге болады. Е.П. Ильин адам қызметінің детерминациясын зерттеудегі бірқатар бағыттарды бөліп көрсетуді ұсынады. Оларды қазіргі мотивация психологиясының негізі ретінде қарастыруға болады.

Ежелгі дәуірдің ұлы ойшылдары - Аристотель, Гераклит, Демокрит, Лукреций, Платон, Сократ «қажеттілікті» өмірдің мұғалімі ретінде атап өтті. Адам мен жануарлардың белсенділігінің себептерін, олардың анықталуын ғылыми зерттеуге негіз болды. Ал, Голланд философы Б.Спиноза әсер ету мінез-құлқының негізгі қозғаушы күші деп санады, ол ең алдымен денеге де, жанға да қатысты. Егер тартымдылық танылса, ол қалауға айналады.

П. Холбах адам өміріндегі қажеттіліктердің рөлін ерекше атап өтті, бірақ ол мұны дәйекті түрде жасады. Оның айтуынша, қажеттіліктер біздің құмарлықтарымыздың, ерік-жігеріміздің, ақыл-ой белсенділігінің қозғаушы факторы болып табылады. Дененің әлауқатымен байланысты нақты немесе қияли заттар болып табылатын мотивтер арқылы қажеттіліктер біздің ақыл-ойымызды, сезімдерімізді және ерік-жігерімізді іске қосады және оларды дененің тіршілігін сақтау үшін белгілі бір шаралар қабылдауға бағыттайды. Адамның қажеттіліктері үздіксіз және бұл жағдай оның тұрақты қызметінің көзі болып табылады.

Пайдаланылған әдебиеттер тізімі:

1. Бакшаева Н.А., Вербицкий А.А. Психология мотивации студентов Текст. / Н.А.Бакшаева, А.А. Вербицкий. М.: Логос, 2016. 184с.
2. Божович Л.И. Изучение мотивации поведения детей и подростков / Под ред. Л.И.Божович и Л.В.Благонадежной. - М., 2011.
3. Абдрахманова, Р.Б. Мотивация как основной компонент готовности к профессиональной деятельности [Текст] / Р.Б. Абдрахманова // "Қайнар" университетінің хабаршысы = Вестник университета "Қайнар". – 2015. - N 1/2.- С.60-65.
4. Абылкасимова, Ж.И. Мотивация как фактор формирования успешности в обучении [Текст] / Ж.И. Абылкасимова // Педагогикалық альманах. – 2018. - № 1. - С. 58-60

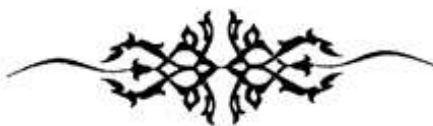

ӘОЖ 376.1

Инклюзивті білім берудің зерттелу жайы

Елубаева Рахат Сайлаубековна, доцент, педагогика ғылымдарының кандидаты
Сманова Улданай Калдыбаевна, педагогика ғылымдарының магистрі, ассистент
Рзатай Айнұр Қуатқызы, педагогика ғылымдарының магистрі, ассистент
Шерхан Мұртаза атындағы Халықаралық Тараз инновациялық институты,
Қазақстан Республикасы, Тараз қ.

Аңдатпа. Мақалада инклюзивті білім берудің зерттелу жайын, даму жолдарын қамтамасыз ету мәселесі қарастырылған.

Кілт сөздер: инклюзивті білім беру, мүмкіндігі шектеулі балалар, толеранттылық, психологиялық-педагогикалық сүйемелдеу.

Аннотация. В статье рассматривается вопрос об обеспечении изученности, путей развития инклюзивного образования.

Ключевые слова: инклюзивное образование, дети с ограниченными возможностями, толерантность, психолого-педагогическое сопровождение.

Annotation. The article deals with the issue of ensuring the study of ways to develop inclusive education.

Key words: inclusive education, children with disabilities, tolerance, psychological and pedagogical support.

Қоғамда тұлға әрекет пен қарым-қатынаста көрінеді және қалыптасады. Инклюзивті білім беру баланың даму ерекшеліктерімен және оның ата-анасымен қарым-қатынас шекарасын кеңейтеді. Жеке тұлғаның маңызды сипаттамасы – адамның әлеуметтік келбеті, ал инклюзивті білім беру жағдайында ерекше балалардың құрдастарымен кепілдендірілген байланысы әлеуметтенудің сәттілік факторы болып табылады. Атап айтқанда, мектепке дейінгі білімге қойылатын мемлекеттік талаптарда «әлеуметтену» балалармен психологиялық-педагогикалық жұмыстың білім беру салаларының бірі ретінде көрсетілген. Ерекше қажеттіліктері бар балалар, балалар әлеуметтенудің құрбаны болады. Мұның себебі денсаулықтың белгілі бір ауытқуларына, әлеуметтік кедергілердің болуына байланысты олардың өмірлік мүмкіндіктерінің шектеулі болуы. Мемлекеттік басқару органдарының мүмкіндігі шектеулі адамдар мен мүгедектер үшін әлеуметтену кедергілерін азайтуға қатысуы тарихи аспектке ие. Батыс Еуропадағы мүгедектерге мемлекеттік қамқорлықтың алғашқы мысалы 1198 жылы Баварияда зағиптарға арналған алғашқы баспананың ашылуы, Ресейде алғашқы монастырь баспаналарының пайда болуы І Петрдің реформаларымен байланысты [1].

Батыс Еуропада міндетті жалпы бастауыш білім беру туралы заңдар және олардың негізінде саңырау, соқыр және ақыл-есі кем балаларды оқыту туралы заңдар қабылданады. 1927-1935 жылғы Кеңестік кезеңде жалпы білім беру туралы Заңның қабылдануына байланысты арнайы мектептер пайда болды.

XX ғасырда Батыс Еуропада арнайы білім берудің заңнамалық базасының дамуы арнайы білім берудің ұлттық жүйелерінің құрылымдық жетілдірілуін анықтады (кейбір жолдарда осындай арнайы мектептердің 20-ға дейін түрлері бар). Біздің елімізде арнайы білім беру жүйесін саралау XX ғасырдың 50-60 жылдарынан бастап жүзеге асырылады. Бүгінгі таңда балалардың білім беру жүйесіне деген көзқараста үлкен өзгерістер бар. Арнайы білім беру жүйесін қайта құруда қазіргі дәуірдің құндылықтары, мүмкіндігі шектеулі балаларға білім беру ұйымының маңызды тенденциясы көрініс табады, жаппай білім беру кеңістігіне кірігу мүмкіндіктеріне айналуға.

Білім берудегі инклюзия мүмкіндігі шектеулі балаларды әлеуметтендіру жолындағы кедергілерді азайтуға бағытталған. Инклюзивті білім беру – бұл білім берудегі кемсітушілікті жеңудің, тең емес бастапқы жағдайларға байланысты бірқатар әлеуметтік

топтарды жоғары білім алу мүмкіндіктерінен иеліктен шығарудың жолы. Халықтың әртүрлі санаттары үшін білімнің қол жетімділігі мәселесі Еуропа мемлекеттерінің мемлекеттік мәселелерінің перспективасына енеді. Оның шешімінде мүгедек балаларды қоғамға біріктірудің түрлі нұсқалары пысықталуда. Жақында АҚШ пен Еуропаның білім беру саясатының тарихында бірнеше тәсілдер дамыды: мектептерді бөлшектеу, білімге қол жетімділікті кеңейту (*widening participation*), мейнстриминг (*mainstreaming*), интеграция, инклюзия (ағылш. *inclusion қосу*) [2].

АҚШ-тағы мектептердің бөлінуі ХХ ғасырдың 50-ші 60-шы жылдарында осы елдің қара тұрғындарының азаматтық құқықтары үшін күрестің нәтижесі болды. 1954 жылы АҚШ Жоғарғы Соты сегрегация қара балаларды "кемшілік стигмасы" деп айыптайды және оңтүстік штаттар билігі мүмкіндігінше тезірек ақ және қара адамдар үшін бірыңғай мектептер құруы керек деген шешім қабылдады[3]. 1970-жылы либералды демократиялық реформалар, нәсілдік, жыныстық, жас, ұлттық, саяси, діни, этникалық және басқа да негіздер бойынша адамдарды кемсіту идеяларына қоғамдық қарама-қайшылық аясында мектептердің бөлінуі жаңа контекстке ие болады.

Бүгінде мектепке дейінгі және мектептегі білім беру жүйесінде инклюзия идеяларының белсенді дамуы байқалады, инклюзивті білім беруді институционализациялаудың негіздері қаланды. Мектепке дейінгі және бастауыш мектепте білім беруге орталықтандырылған өзгерістер енгізілуде, үздіксіз білім беру бағыттары құрылуда. Сонымен, елімізде "нәрестелік кезден бастап мектепке дейінгі білім беру" бағдарламасы аясында мүмкіндігі шектеулі балаға қадамдық қол жетімділікті ескере отырып, келесі оқу бағытын ұсынды:

- мектепке дейінгі білім беру мекемесі;
- мектептер ;
- психологиялық-педагогикалық сүйемелдеу орталықтары;
- қосымша білім беру мекемелері;

- басқа да мүдделі мекемелер (емханалар, әлеуметтік қорғау мекемелері [4]. Арнайы педагогикалық мағынада білім беру – бұл жеке тұлғаның дамуына, оның қарым-қатынасына мақсатты әсер ету процесі және нәтижесі, қоғамдағы қасиеттер, қасиеттер, көзқарастар, сенімдер, мінез-құлық тәсілдері. Кең мағынада білім беру – бұл мақсатты оқыту мен тәрбиенің әсерінен жеке тұлғаның даму процесі мен нәтижесі.

Ерекше қажеттіліктері бар балалар өздерінің сау құрдастарымен бірге білім алатын инклюзивті білім беру мекемесінің ерекшелігі – бұл жерде мұғалімнің баланың сан алуан адамдар туралы хабардар болуын және басқаларға құрметпен және толерантты көзқарасын мақсатты түрде ұйымдастыруы қажет.

Инклюзивті сыныптар жағдайында тәрбиелеу принциптеріне мыналар жатады: тәрбиелеу түрлерін, құралдарын, әдістерін таңдау балалардың ерекшеліктерін ескере отырып жүзеге асырылатын жеке тәсіл қағидаты; тәрбиелеудің вариативті әдістемелік базасының қағидаты (педагог тифло, сурдо, олигофренопедагогика әдістемелерін пайдалана алады); баланың өзіндік белсенділігі қағидаты; оған сәйкес ата-аналар педагогикалық процеске әрбір кезеңнің белсенді қатысушылары ретінде енгізілетін отбасына бағдарланған сүйемелдеу қағидаты.

Инклюзивті білім беру мекемесінде толеранттылықты қалыптастырудың негізгі бағыттары:

1) балалардың мүмкіндіктері шектеулі адамдарға толеранттылығын қалыптастыру, жанжалдарды шешу тәсілдерін үйрету, басқа халықтардың ұлттық ерекшеліктерін зерделеу;

2) ата-аналарда, педагогтарда және балалармен жұмыс істейтін мамандарда толерантты сана-сезімді дамыту;

3) білім беру мекемесін қоршаған әлеуметтік ортаға толеранттылық идеяларын тарату.

Білім беру тәжірибесі үшін білім беру процесінің тиімділігін білім беру сапасына әсер ететін компоненттермен табиғи қатынастармен байланыстыру өте маңызды. Тиімділік қалыптасқан білім беру қатынастарына тікелей байланысты болады; осы мақсатқа жетуге көмектесетін мақсаттар мен іс-әрекеттерді ұйымдастырудың сәйкестігі; адам тәрбиеленетін жағдайлар; оқушылардың өздері арасындағы қарым-қатынастың қарқындылығы мен сапасы (олар инклюзивті білім беру мекемесінде ерекше форманы алады); басқа да бірқатар заңдылықтар. Қазіргі жағдайда өзін-өзі тәрбиелеу процесін педагогикалық ынталандыру тәрбиенің ерекше өзекті міндетіне айналады. Балалардың, жасөспірімдердің, ерекше қажеттіліктері бар жастардың өзін-өзі тәрбиелеу процесін ынталандыру үшін олардың физикалық денсаулығының, психикалық жағдайының ерекшеліктерін ескеру қажет, бұл тұлғаның мотивациялық саласын дамытуға педагогикалық қатысу процесін барынша жекелендіреді.

Педагогикалық өзара іс-қимыл қоршаған ортаға деген көзқарасқа баса назар аудару арқылы жүзеге асырылады. Оқу процесінде барлық оқушылардың көзқарастары, ұстанымдары қалыптасады, ең маңызды ұстаным – басқалардан өзгеше қабылдау. Оқу процесінің сәттілігіне қол жеткізу үшін барлық педагогикалық ресурстар мен қоршаған орта ресурстары қолданылады. Мақсатқа сәйкес, осы мақсатқа жетуге көмектесетін іс-шаралар ұйымдастырылады.

Отандық және шетелдік әдебиеттерде де бұрыннан өзіндік сана тұлғаның қалыптасу және даму үшін маңызды компоненті ретінде қарастырылады. Сана-сезім айналасында әртүрлі авторлар түрлі аспектілер тұрғысында қарады. Бүгінде Батыс ғалымдары арасында өзін-өзі тану ұғымының белгілі бір жақтарын дамытудың нақты мәселелерін теориялық және әдіснамалық тұрғыдан зерттегендер аз емес. Олардың қатарында Б.Г. Ананьев, Л.И. Божович, Л.С. Выготский, А.Н. Леонтьев, С.Л. Рубинштейндерді атай аламыз[4].

Бұл үш негізгі құрылымнан тұрады – танымдық, аффективті және реттеуші. Осыған байланысты психологиялық-педагогикалық қолдау қызметінің үш негізгі бағытын бөліп көрсетуге болады. Біріншіден, Бұл "мен" (танымдық компонент) оң имиджін құру, мұғалімдер мен құрдастардың бағаланбаған қабылдауы (аффективті компонент), сонымен қатар олардың мінез-құлқы мен өзін-өзі қабылдауын реттеу мүмкіндігі (реттеуші компонент). "Мен" позитивті бейнесі өзі туралы, содан кейін оның айналасындағы әлемдегі орны туралы түсінік қалыптастыруды қамтиды. Демек, бұл құрылым психологиялық және педагогикалық әсердің екі түрі өзін-өзі тануды қалыптастыру үшін ішкі және сыртқы жағдайларды бір уақытта құруды қамтиды. Жасөспірімде сыртқы бағалаудан ішкі бағалауға қайта бағдарлау бар. Демек, мүмкіндігі шектеулі жасөспірімдерде өздері туралы тиісті ішкі идеяларды құруға ықпал ету қажет.

Жасөспірімдер үшін анықтамалық топ құрдастар екенін ескере отырып (жас жасөспірімдерде – бір жыныста, үлкен жасөспірімдерде – керісінше), жасөспірімдер үшін осы топтың құрамына кіру, "бәрі сияқты" болу, осы топпен өзін-өзі анықтау өте маңызды екенін есте ұстаған жөн [4]. Демек, оқыту жағдайында мүгедек жасөспірімнің өзін-өзі тануының эмоционалды-құнды компонентін дамыту үшін осы жасөспірімді құрдастарының қабылдауына ықпал ету қажет. Құрдастар тарапынан да, мұғалімдер тарапынан да мүмкіндігі шектеулі жасөспірімдердің (физикалық немесе интеллектуалдық бұзылуларға қарамастан) тең дәрежеде қабылдауы керек.

Когнитивті және аффективтіден басқа, өзін-өзі танудың белсенді компоненті реттеуші компонентпен бірге бөлінеді. Бұл осы дүниедегі жеке тұлға ретінде белсенді көрініс. Бұл кезеңде мүмкіндігі шектеулі жасөспірімдерде көрінудің сындарлы әдістеріне ықпал ету маңызды. Өзі туралы "Мен бармын!" деп сындарлы түрде мәлімдеме жасау үшін жағдай тудыру керек. Біз оны қандай да бір бұзушылықтары болғандықтан емес, ол өзін жариялағандықтан, өзін белсенді тұлға ретінде көрсететіндіктен (ән айтады, сурет салады, кестелейді, керемет әзілдейді және т.б.) қабылдаймыз деген ойды жеткізуіміз керек. Психологиялық-педагогикалық сүйемелдеу бойынша жұмыс ДМШ

жасөспірімдерге, олардың сыныптастарына, ата-аналарына (ДМШ жасөспірімдер, сондай-ақ олардың нормативтік дамып келе жатқан құрдастары), сондай-ақ педагогикалық ұжымға бағытталған.

Мүмкіндігі шектеулі баланың өзін-өзі тану процесінде ата-аналардың рөлін бөлек атап өту керек. Бала ерте жаста өзін-өзі бағалауды ата-анасынан алады. Әрі қарай дамуда ата-аналар да маңызды рөл атқарады, өйткені бала оны қабылдайды ата-ананың көзқарасы мен оған деген көзқарасы призмасы арқылы жағдай тудырады. Мүмкіндігі шектеулі жасөспірімдердің өзін-өзі тану процесінде ата-аналардың маңыздылығын асыра бағалау қиын, сондықтан олардың атынан одақтастар табу, баласына қатысты барабар және белсенді ұстаным қалыптастыру өте маңызды. Ата-аналардың өздері мүмкіндігі шектеулі жасөспірімдердің өзін дұрыс және жағымды қабылдауына ықпал етуі үшін ата-аналар өзін-өзі танудың әр кезеңіне енеді.

Енгізілген оқыту контексінде оқыту құралдары әртүрлі бұзылулары бар балаларды оқыту үшін жағдай жасаудың негізіне айналады. Заманауи жабдықтардың көмегімен оқушылардың әртүрлі санаттары арасындағы кедергілер жойылады. Қазіргі заманғы оқыту құралдары олардың қабілеттерін, әр оқушының жеке басын танытудың техникалық мүмкіндігін құру үшін, сондай-ақ өзін-өзі тану үшін қолданылуы керек. Оқыту әдістері білім мазмұнын игеруді, оқушылардың ақыл-ой күштері мен қабілеттерін дамытуды, өзін-өзі тәрбиелеу және өзін-өзі оқыту құралдарын игеруді қамтамасыз ететін мұғалім мен оқушылардың дәйекті, өзара байланысты іс-қимыл жүйесі [3].

Жасөспірімдерде өзін-өзі танудың танымдық және аффективті компоненттерін қалыптастыру үшін, сондай-ақ құрдастарымен қарым-қатынасты дамыту үшін белсенді оқыту әдістері қолданылуы керек: әдіс "ми шабуылы", іскерлік ойын, дөңгелек үстел, проблемалық оқыту, пікірталас әдісі, зерттеу әдісі және т. б. Оқушылардың тек мұғаліммен ғана емес, сонымен бірге бір-бірімен өзара әрекеттесуін білдіретін интерактивті педагогикалық технологияларға баса назар аудару керек. Бұл жасөспірімдердің өзін-өзі тануының танымдық және аффективті компоненттерін қалыптастыруға ықпал етеді.

Адамгершілік көзқарас мектеп білім беру жүйесінің орталығына жеке қасиеттердің тұтас жиынтығын дамытуды қояды. Бұл даму жұмысы мектептегі білім берудің негізгі нәтижесі, мұғалімнің, тәрбиешінің, жетекшінің, жалпы білім беру мекемесінің жұмыс сапасының өлшемі болып табылады. Бұл тәсіл мектепті баланың жеке басына, оның ішкі әлеміне бағыттайды, онда әлі дамымаған қабілеттер мен мүмкіндіктер, еркіндік пен әділеттіліктің, ізгілік пен бақыттың моральдық потенциалы жатыр. Мұғалімнің мақсаты – ояту, осы ішкі күштер мен мүмкіндіктерді өмірге шақыру, оларды жеке тұлғаның толық және еркін дамуы үшін пайдалану.

Инклюзивті оқыту процесінде мүмкіндігі шектеулі жасөспірімдердің өзін-өзі тануын қалыптастырудың белгіленген педагогикалық жағдайларының жиынтығы өзін-өзі тану компоненттерін (өзін-өзі тану, өзін-өзі бағалау және өзін-өзі реттеу) дамытуға бағытталған бірқатар шараларды қамтиды. Іс-шаралардың күрделілігін және балалармен жұмыс істейтін барлық мамандардың, сондай-ақ мүгедек балалардың ата-аналарының іс-әрекеттерінің өзара байланысын атап өту керек. Өзін-өзі тануды қалыптастыру – бұл адамның өмір бойы жүретін күрделі процесс. Инклюзивті білім беру аясында мектепте оқу процесінде мүмкіндігі шектеулі жасөспірімдер өзін-өзі тануды қалыптастыру үшін үнемі қолдау мен психологиялық-педагогикалық жағдай жасауды қажет етеді. Жұмыс тек жасөспірімдермен ғана емес, олардың сыныптастарымен және ата-аналарымен де жүргізілуі керек. Психологиялық-педагогикалық сүйемелдеудің мәні – мүгедектігі бар жасөспірімге өзін-өзі тануға, өзінің жеке басын сындарлы түрде көрсетуге үйренуге көмектесу.

Пайдаланылған әдебиеттер тізімі:

- 1 Выготский Л.С. Дефектология мәселелері / Құрастырылған, кіріспе мақалалар мен

библиография Т.М. Лифанованың авторлығы: М.А.Степанованың пікірлері. - М.: Ағартушылық: 321 б.)

2 Таубаева Ш.Т. Научные основы формирования исследовательской культуры учителя общеобразовательной школы: дис. док.пед.наук. - Алматы, 2001. - 135 с.

3 Ахметова Г.К., Пфейфер Н.Э., Бурдин'а Е.И. Албука для начинающего учителя. – Павлодар: ПГУ, 2003. – 108 с.

4 Мынбаева А.К. История, теория и технология научной деятельности высшей школы. - Алматы, 2010. – 257 с.

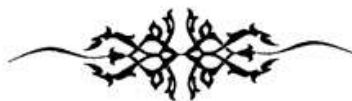

Рефлексивті есебі

Бухарбекова Бакыт Таукеловна,
Тараз қаласындағы Назарбаев Зияткерлік мектебі

Аңдатпа. Мақалада 12 – сынып оқушылардағы есептерді шешу, дәлелдеу есептерін орындау кезіндегі рационалды әдістерін таба алмау секілді әлсіз жақтары қарастырылған.

Кілт сөздер: рефлекс, есеп, қажеттіліктер, иррационализм, эволюциялық теория

Аннотация. В статье рассматриваются слабые стороны учащихся 12 классов, такие как неумение находить рациональные способы решения задач и выполнения задач на доказательство.

Ключевые слова: рефлекс, счет, потребности, иррационализм, эволюционная теория

Annotation. The article examines the weaknesses of 12th grade students, such as the inability to find rational ways to solve problems and complete proof problems.

Key words: reflex, counting, needs, irrationalism, evolutionary theory

12-сыныптар мониторинг нәтижесінің аналитикалық есебінде оқушылардағы әлсіз жақтары ретінде шешімдердің рационалды әдісін таба алмау, дәлелдеу есептерін орындау кезінде шешу әдісі көрсетілген жазбаның толық болмауы көрсетілген. Оқушылардың теориялық дайындығына көбірек көңіл бөлу, сабақта бір есептің әртүрлі шешу әдістерін қарастырып, олардың ішінен ең қолайлы рационалды шешімін анықтау, шешімнің барлық кезеңдерін негіздеу дағдыларын дамыту—керектігі ұсынылған. 12 «В» сыныбындағы 11 оқушының ІЖБ нәтижелерін талдау кезінде 3-еуінде осы мәселелердің туындайтындығы анықталды. Берілген ұсынысты басшылыққа ала отырып, әдебиеттерден, әріптестерімнен алған ақпараттарды талдай келе «Модельдеу әдісін» таңдауды жөн көрдім. Себебі Веников В., Веников Г., «Теория подобия и моделирование» еңбегінде «модельдеу кез келген затты мақсатты, жылдам, неғұрлым тиімді тәсілмен зерттеуге мүмкіндік береді» делінген. Зерттеу негізінде модельдеудің үш қадамы: 1-қадам есепті сипаттау, модельдеу мақсатын айқындау, процесті талдау, 2-қадам модельді жасау, 3-қадам зерттеу және модельдеу нәтижелерін талдау басшылыққа алынды. Нәтижесінде кәсіби даму мақсатым «Модельдеу арқылы мәселелерді шешу тәсілдерінің ұтымдылығын бағалау дағдысын дамыту» деп белгіленді. Оқушылардағы қиындық туындайтын мәселелерді жою үшін сабақ жоспарына модельдеу әдісін енгізіп, оқытуды жақсарту іс-әрекеті жоспарланды. Тәжірибені зерттеу аясында жоғарғы ойлау дағдысы «Дифференциалдық теңдеулер арқылы үдерістерді модельдеу» тақырыбындағы физика пәнімен байланысты «Гармоникалық тербелістің дифференциалдық теңдеулерін шешу» оқу мақсаты таңдалды. Себебі бұл оқу мақсатына жету үшін гармоникалық тербелістің физикалық заңдылығын зерттеу керек. Сондықтан оқушылардың зерттеушілік дағдыларын арттыруға болады. Физикадағы гармоникалық тербелістер жүйенің

қозғалысын модельдейтін дифференциалдық теңдеулер арқылы сипатталады. Бұл теңдеулерді және олардың шешімдерін түсіну үшін дифференциалдық теңдеулер, функциялар теориясы сияқты математикалық дағдылардың болуы маңызды. Алынған тақырып бойынша 9-сынып физика пәнінен «Тербелмелі қозғалыс кезіндегі жылдамдық пен үдеу. Тербеліс фазасы. Гармоникалық тербеліс графиктері» тақырыптарын меңгерген болса, 11-сыныпта «Қарапайым механикалық тербелістің теңдеулері мен графиктері» тақырыбы меңгерілген. Ал «Математика» пәні оқу бағдарламасында бұл тақырыппен тығыз байланысты 11-сыныпта «Екінші ретті туынды», «Қосымша бұрыш енгізу әдісін қолданып тригонометриялық теңдеулерді шешу», 12-сыныпта «Тұрақты коэффициентті екінші ретті дифференциалдық теңдеулерді шешу» білімдері меңгерілген. Бұл сабақ осы оқу мақсатына бөлінген төрт сабақтың бірінші сабағы болғандықтан сабақтың мақсатына жету үшін гармоникалық тербелістің заңдылықтарын зерттеп дифференциалдық теңдеуін қорытып шығару, шешімін табу дағдыларын қалыптастыру керек деп шешілді. Теориялық білімдерін шыңдау мақсатында алдын ала үйге гармоникалық тербеліс бойынша алған білімдерін қайталап, дифференциалдық теңдеуін қорытып шығару әдістерін қарап келу тапсырылады деп шешілді. Сабақтың басында теориялық білімдерін жинақтау, негіздеу дағдыларын бағалау мақсатында жоғары дәрежелі сұрақтар қойылып сабақтың тақырыбы мен мақсаты анықталып бағалау критерийлері келесідей құрылады деп жоспарланды: 1) гармоникалық тербелістің дифференциалдық теңдеуін қорытып шығарады; 2) дифференциалдық теңдеудің жалпы шешімін таба алады; 3) есепте берілген шамаларды қолданып дербес шешімін табады; 4) теңдеудің шешімін стандарт түрге келтіреді. Сыныптың теориялық білімдерімен бөлісу, бірін-бірі тыңдау, түсіндіру, бірлесіп дәлелдеуді жүргізу ерекшеліктерін ескеріп мақсатқа жету үшін топтық жұмыс тиімді деп шештік. Бағалау критерийіне сәйкес құрылған топтық жұмыстың бірінші тапсырмасы «Гармоникалық тербелістің дифференциалдық теңдеуін қорытып шығару», екінші тапсырмасы «Бөлшек O арқылы өтетін түзу бойымен қозғалады. Оның O нүктесінен ығысуы t секундта x м. $t=\pi/6$ с кезінде $x=5$ м, ал бөлшектердің жылдамдығы -6 м/с және қозғалысы $\frac{d^2x}{dt^2} = -9x$ теңдеуімен сипатталады.

а) теңдеудің жалпы шешімін табыңыз; б) дербес шешімін табыңыз; с) $r > 0$ және $0 < \alpha < \frac{\pi}{2}$ болатындай $x = r \cos(\omega t - \alpha)$ түріне келтіңіз». Тапсырмаларды орындау барысында мәселені анықтау, пәнаралық байланысты орнату, физикалық есептерді математикалық әдістерді қолданып шығару, негіздеу барысында тиімді әдісті бағалау дағдысын дамытады деп күтіледі. Бағалау дескрипторын оқушылардың өздері құрады деп шешілді. Себебі бұл өз кезегінде мәселені анықтап, шешу әдісін болжауға, алгоритмін дұрыс құруға, модельдеуге көмектеседі. Модельдеудің 1-қадамы гармоникалық тербелісті сипаттайтын Ньютон әдісін бойынша маятникке ілінген жүкке күш әсер еткенде Ньютонның екінші заңына сәйкес ($F = ma$) ол белгілі бір үдеумен қозғалатындығын және осы қозғалысты тепе-теңдік қалпына келтіруші қарама-қарсы күш Гук заңы ($F = k\Delta x$) серпімділік күшінің (математикалық маятник үшін ауырлық күші $F = \frac{mgx}{l}$) әсер ететіндігін зерттеулері керек. Екінші әдісте тербелістің графигін синустің (косинустың) функциясымен сипаттай алулары керек. 2-қадамда анықталған заңдылықтардан Ньютонның екінші заңы мен Гук заңы серпімділік (ауырлық) күшін теңестіріп, $ma = -kx$ ($ma = -\frac{mgx}{l}$) теңдеудің моделін құрулары керек. Үдеу ығысудың екінші ретті туындысы болатындығын қолдану керек. 2-тапсырмада физикалық есепті математикалық әдістерді қолданып шығару керек. 3-қадамда зерттеу әдістері салыстырылып мәселелерді шешудің ұтымды әдісін бағалау дағдысын дамыту үшін топтардың таныстыруы және дескрипторлар бойынша өзара бағалау жоспарланды. Сабақтың соңында құрылған бағалау критерийлері бойынша рефлексия алынып, оқушылардың сабақ мақсатына жеткендігі бағаланады. Тәжірибені зерттеуде сабақты жоспарлау оқушылардағы әлсіз дағдыларды дамытатын әдіс-тәсілдер,

ресурстар, бағалау стратегияларын жинақтауға және табысқа жетудің жолдарын таңдауға мүмкіндік береді.

Сабақтың басында теориялық білімдерін негіздеу, жинақтау дағдыларын бағалау мақсатында қойылған жоғары дәрежелі сұрақтар әдісі ұтымды болды. Гармоникалық тербелістің дифференциалдық теңдеуін қорытып шығарудың 6 тәсілін қарастырып келгендерін айтты. Әдістердің ішінен физика пәнінен өткен Ньютон және тербелістің орын ауыстыру теңдеуі арқылы алынатын дифференциалдық теңдеу әдістерін ұтымды деп ойлайтындықтарын айтты. Сабақтың тақырыбы мен мақсатын ашып, мақсатқа жету үшін қандай әрекет жасау керектігін негіздеу арқылы бағалау критерийлерін бірлесе құрдық. Оқушылардың теориялық білімдерін негіздеу, жинақтау дағдыларын бағалау мақсаты іске асырылды деп айтуға болады. Топқа бөлуде оқушылардың зерттеушілік дағдыларының деңгейлерін ескере отырып дәлелдеу, модельдеуде ұтымды шешімді таңдауда қиналатын оқушыларды логикалық пайымдауы, зерттеушілік қабілеті жоғары оқушылармен отырғызу іске асырылды. Ньютон әдісін таңдаған бірінші топ гармоникалық тербеліске мысал болатын серіппеге ілінген жүктің тепе-теңдік қалпынан ауытқу суретін салып зерттеу жүргізіп жатқандары бақыланды. Суретте серіппелі маятникке ілінген жүктің тепе-теңдік қалыптан ауытқуы салынған. Оған әсер ететін күштер векторлармен белгіленіп қарама-қарсы бағытталғандығы көрсетілген. Ньютонның екінші заңы мен Гук заңын теңестіріп $ma = -kx$ моделін құрды. Физикалық шамаларды $\omega^2 = \frac{k}{m}$; $T = \frac{2\pi}{\omega}$ қолданып үдеуді ығысудың екінші ретті туындысымен алмастырып $x'' + \omega^2 x = 0$ дифференциалдық теңдеуі алынған. Оқушылардың зерттеу жұмыстары мен ойлағаннан да нақтырақ болды. Ал екінші топ модельдеудің қадамдары бойынша дене тербелісі тепе-теңдік (нөлдік) деңгейінен басталғанда $x = A \sin(\omega t + \varphi)$ графигі синусоида, ал амплитудадан (максимал ауытқудан) басталса $x = A \cos(\omega t + \varphi)$ графигі косинусоида болатындығын салып зерттеу жүргізіп жатқандары байқалды. Келесі қадамы $x = A \cos(\omega t + \varphi)$ функциясынан екі рет туынды алу арқылы $a = x'' = -\omega^2 A \cos(\omega t + \varphi)$ үдеудің теңдеуін жазды. $A \cos(\omega t + \varphi)$ өрнегін x -пен алмастырып $x'' + \omega^2 x = 0$ гармоникалық тербелістің дифференциалдық теңдеуін қорытып шығарды. Модельдеудің 3-қадамы таныстырылым кезінде екі топтың да оқушылары дифференциалдық теңдеуді қорыту жолдарын модельдеу қадамдары бойынша түсіндіріп жеткізе білді. 2-топтың таныстырылымында 1-топ оқушылары бастапқы фаза шамасы қандай болады деген сұрақ қойды. Оқушылар жауап беру үшін талқылауға кірісіп тербелістің бастапқы уақты $t = 0$ болғанда; $\omega t + \varphi = 0$ болу керек себебі $\sin 0 = 0$, $\cos 0 = 1$, олай болса $\varphi = 0$ деп жауап берді. Осыдан оқушылардың зерттеушілік дағдыларының дамығаны байқалады. Тапсырмаға құрылған дескрипторларын алмастыру арқылы топтар бір-бірін бағалады. Екі топтың да таңдаған дәлелдеу әдістері ұтымды деп бағаланды. Осыдан модельдеу арқылы мәселелерді шешу тәсілдерінің ұтымдылығын бағалау дағдысын дамытуға болатындығына көзім жетті. 2-тапсырмада дифференциалдық теңдеуді қалай шешеміз деген сұрақ туындады. Дифференциалдық теңдеудің ретін ескере отырып 2-тоқсанда өткен екінші ретті тұрақты коэффициентті дифференциалдық теңдеуді сипаттамалық теңдеу түріне келетіндігін айтты. Сонымен дескриптор төмендегідей құрылды: 1) Сипаттамалық теңдеуге келтіріп, жалпы шешімін табады; 2) шарттағы берілгендерді қолданып дербес шешімін табады; 3) қосымша аргументті енгізу формуласын қолданып стандарт түрге келтіреді. 1-топ (а) есебінде сипаттамалық теңдеу $\lambda^2 + 9 = 0$ түріне келтіріп, түбірлері $\lambda = \pm 3i$ болғанда шешімі $x = C_1 \cos 3t + C_2 \sin 3t$ болатынын тапты. (б) есеп шартындағы берілгендерді пайдаланып $C_1 = 2$; $C_2 = 5$ шамаларының мәнін дұрыс тауып $x = 2 \cos 3t + 5 \sin 3t$ дербес шешімін жазды. с) дербес шешімдегі шамалардың мәндерін қосымша бұрыштың формулаларын қолданып $r =$

$\sqrt{C_1^2 + C_2^2}$, $\alpha = \tan^{-1} \frac{C_2}{C_1}$, $r = \sqrt{29}$, $\alpha = 26,6^\circ$ мәндерін дұрыс тауып, стандарт түрін жазды. Екінші топ та (а) және (b) есептерін дескрипторға сәйкес дұрыс шығарды, бірік (с) есебінде қосымша бұрыш енгізу әдісінің ұтымды емес ұзақ жолын таңдаған. Косинустың қосу формуласын пайдаланып $r \cos(\omega t - \alpha) = r \cos \omega t \cos \alpha + r \sin \omega t \sin \alpha$, $C_1 = r \cos \alpha$; $C_2 = r \sin \alpha$; $r^2 \sin^2 \alpha + r^2 \cos^2 \alpha = 29$ алады, $\sin^2 \alpha + \cos^2 \alpha = 1$ екенін қолданып $r = \sqrt{29}$ болатынын тапқан, ал α бұрышын $\cos \alpha = \frac{2}{\sqrt{29}}$, $\alpha = \arccos \frac{2}{\sqrt{29}} = 1,19$ деп тапқан. Соңында тапқан мәндерін теңдеуге қойып $x = \sqrt{29} \cos(3t + 1,19)$ стандарт түрін дұрыс жазды. Оқушылар модельдеу әдісі бойынша мәселені анықтап, шешу жолының толық жазбасын көрсетті. Бірақ 3-қадам таныстырылым кезінде оқушылар 1-топтың (с) есебінде α бұрышын есептің шартына сәйкес радиандық өлшемде табу керектігін айтты. Сол себепті оқушылардың есептің берілгеніне мұқият көңіл бөлу керектігі ескертілді. Ал 2-топтың (с) есебін бағалау кезінде 1-топ өздерінің шығару жолымен салыстырып таңдаған әдістерінің ұтымды емес әрі көп уақыт алатындығын айтып ұтымды әдісін түсіндіріп берді. Осыдан модельдеу әдісі арқылы мәселелерді шешу тәсілдерінің ұтымдылығын бағалау дағдысын арттыруға болады деп айта аламын. Мәселені шешуде ұтымды әдісті таңдау дағдысы төмен 3 оқушы тапсырмаларды талдауға қатысып таныстырылым кезінде өз ойларын жеткізе білді. Оқушылар сабақ мақсатына жетті, өйткені біріншіден гармоникалық тербелістің дифференциалдық теңдеуін Ньютон және синустің (косинустың) функцияларын қолдану әдісімен қорытып шыға алады. Екіншіден дифференциалдық теңдеуді сипаттамалық теңдеу түрін қолданып шеше алды. Сабақтың соңында бағалау критерийлерінің сұрақтары бойынша алған рефлексиядан оқушылар 100% сабақ мақсатына жеткені анықталды. Моделдеу қадамдары тапсырманы талдауға, шешу қадамдарын жоспарлауға және қорытынды жасауға бағыттайды. Келесі сабақта гармоникалық тербелістің теңдеулерін сипаттайтын физикалық шамаларды математикалық әдіспен табуға, есептің берілгендері бойынша дифференциалдық теңдеуді құруға жұптық және жеке жұмыс жасату жоспарланып отыр. Екінші топтың 2-тапсырмасының (с) есебінің ұтымсыз әдісті таңдау себебі дескрипторда есептің шешу қадамдары толық болмағандықтан болды. Сондықтан келесі сабақты жоспарлауда тапсырманың әр бөлігіне бөлек дескриптор құруды және ұтымды әдістің қадамдарын толық қамтуды қолға аламын.

Сабақтың басында теориялық білімдерін жинақтау, негіздеу дағдыларын бағалау мақсатында жоспарланған жоғары дәрежелі сұрақтар: Гармоникалық тербеліс жайында не білесіздер? Тербелістің графигі қандай заңдылықпен өзгереді? Гармоникалық тербелістің дифференциалдық теңдеуі дегенді қалай түсінесіз? Оны қорытып шығарудың қандай әдістерін білесіздер? Ұтымды екі әдісті атаңыз? қою әдісі оқытуда ұтымды нәтиже берді. Сұрақтарға жауап беру арқылы оқушылар жаңа сабақтың тақырыбы мен мақсатын ашып бағалау критерийлерін құрды. Оқушылар үйде гармоникалық тербелістің дифференциалдық теңдеуін қорытып шығудың 6 түрін қарастырып келген. Олар: Ньютон әдісі, комплекс сандар әдісі, аналитикалық механика әдісі, Лагранж әдісі, математикалық физика әдісі және тербелістің орын ауыстыру теңдеуі арқылы алынатын дифференциалдық теңдеу әдісі. Гармоникалық тербелістің теңдеулерін 9, 11-сынып физика пәнінен меңгергендіктен өткен білімдерін қайталап, гармоникалық тербелістің дифференциалдық теңдеуін қорытып шығару әдістерін қарастырып ұтымды әдісті таңдап келу тапсырмасы сабақтың мақсатына жетуге ықпалын тигізді. Себебі «гармоникалық тербелістің дифференциалдық теңдеуін қорытып шығу» тапсырмасын орындауда оқушыларда қиындық туындаған жоқ. Топтардың 1-тапсырмаға құрған бағалау дескрипторы келесідей болды: 1) тербелістің физикалық заңдылықтарын сипаттайды; 2) Ньютонның екінші заңы мен Гук заңын теңестіреді; (ығысуды синус (косинус)

функциясымен сипаттайды); 3) $\omega^2 = \frac{k}{m}$ белгілеуін енгізеді; (тербелістің жылдамдығын табады); 4) үдеуді ығысудың екінші ретті туындысымен өрнектейді; (үдеуін табады); 5) дифференциалдық теңдеуді табады. Қарапайым гармоникалық тербеліске мысал болатын математикалық маятниктің тепе-теңдік қалыпта тұрғанда оған әсер ететін күштер өзара тең болатынын, ал қозғалысқа түскенде оны бастапқы тепе-теңдік қалпына қайтаратын күш пайда болатындығын және бұл күштер векторлық шама болғандықтан векторларды қосу ережесін пайдаланып теңдеудің моделін құруға болатындығын тұжырымдай алды. Маятниктің ұшына қалам байлап оның қозғалыс кезінде сызған ізін бақылайтын болсақ ол синусоида немесе косинусоида графигін беретіндігін тәжірибе жасау арқылы байқауға болатындығын айтты. Синустің немесе косинустың функциясы арқылы ығысудың теңдеуін алуға болатындығын және ығысуды бір рет дифференциалдау арқылы тербелістің жылдамдығын, ал екі рет дифференциалдау арқылы үдеудің теңдеуін алуға болатындығын тұжырымдады. Физика есептерін математиканың әдістерін қолданып шығаруға болатындығын айтты. Жаңа сабақты меңгеру кезінде бағалау критерийлеріне сәйкес таңдалған ресурстар арқылы сабақ мақсатына және кәсіби даму мақсатына жеттім деп айта аламын. Себебі оқушылар алдын ала тапсырмаға құрылған дескрипторлар қадамдары бойынша дәлелдеуді топта орындап шықты. Таныстырылым кезінде екі топта гармоникалық тербелістің физикалық құбылысын зерттей отырып физикалық заңдылықтарды анықтап математикалық дифференциалдау амалын қолданып гармоникалық тербелістің дифференциалдық теңдеуін қорытып шығарды. Екі топ дескриптор арқылы бірін-бірі бағалап дәлелдеу әдістерін ұтымды деп бағалады. Дескриптор арқылы бағалау тапсырманың шешу қадамдарын талқылай отырып ұтымды әдісті бағалау дағдысын дамыта алады. Модельдеу қадамдары 1-қадам есепті сипаттау, модельдеу мақсатын айқындау, процесті талдау, 2-қадам модельді жасау, 3-қадам зерттеу және модельдеу нәтижелерін талдау басқа қырынан қарағанда тапсырмаларды орындау қадамдарын негіздейді. 2-тапсырмада оқушылар топта талдау арқылы гармоникалық тербелістің дифференциалдық теңдеуін математикалық әдіс сипаттамалық теңдеуге келтіру арқылы шешу керектігін ұғынды. Физикалық есептерді математикалық әдістерді қолданып шығару дағдылары қалыптасты. Бірақ 2-тапсырманың (с) есебінде дескриптор қадамдары толық болмағандықтан 2-топ оқушылары стандарт түрге келтіруде қосымша бұрыш енгізудің дайын формуласын қолданбай косинустың қосу формуласына салып қайта формуланы қорытып шығару арқылы шығарды. Бұл әдіс дұрыс болғанымен де уақыт жағынан ұтымсыз. Келесі жоспарлауда әр тапсырмаға жеке дескриптор құрғызу өзгерісін енгізуді қолға аламын. Модельдеу қадамдары дескриптордың дұрыс орындалуына ықпал етті. Екі топта гармоникалық тербелістің физикалық заңдылықтарын сипаттай отырып математикалық модельдеу арқылы дифференциалдық теңдеуін қорытып шықты. Бағалау критерийлері бойынша таңдалған тапсырмалар оқушыларды сабақ мақсатына жетуге және кәсіби даму мақсатымының іске асуына ықпал етті. Топтағы оқушылардың ерекшелігі топта өз ойларымен бөлісіп, зерттеу жұмысын жүргізуде теориялық білімдерін ұтымды қолданып бір-біріне түсіндіріп 3 оқушының мәселелерді шешуде ұтымды тәсілді бағалау дағдысының дамуына септігін тигізді.

Тәжірибені зерттеу аясында таңдалған «Дифференциалдық теңдеулер арқылы үдерістерді модельдеу» тақырыбындағы физика пәнімен байланысты «Гармоникалық тербелістің дифференциалдық теңдеулерін шешу» сабақ жоспары оқушылардың зерттеушілік дағдыларының деңгейлерін ескеру арқылы жоспарланды. Таңдау пәні бойынша сыныптағы 11 оқушының 7-еуі физика пәнін, ал 4-еуі химия-биология пәнін таңдаған. Сыныптағы оқушылардың зерттеушілік дағдыларының ерекшеліктерін ескере отырып гармоникалық тербелісті және оның теңдеулерімен графиктерін физика пәнінен меңгергендігін ескере отырып алдын ала өткен білімдерін қайталап және дифференциалдық теңдеуін қорытып шығудың тәсілдерін қарастырып келуге берілді. Бұл жоспарым ұтымды болды себебі сабақтың басында қойылған сұрақтар арқылы сабақтың

тақырыбы мен мақсатын ашып, бағалау критерийлерін оқушылармен бірігіп құрдық. Өткен білімдерін қайталаудың арқасында бағалау критерийлеріне сәйкес таңдалған дифференциалдық теңдеуді дәлелдеу тапсырмасын оқушылар зерттеу арқылы дәлелдеп, түсіндіріп шықты. Бұл оқушыларда талдау, негіздеу, жүйелеу, бағалау дағдыларының дамығандығын көрсетеді. Жоспарланған дескриптор бойынша бағалау оқушылардың дәлелдеу жолдарын толық жазуға, ұтымды әдісті таңдауға септігін тигізді. Топтық жұмыста шешімдердің ұтымды әдісін бағалау дағдысы төмен үш оқушының қасындағы жолдастарынан үйреніп, өз шешімдерін негіздеп, таныстырылым кезінде дәлелдеу жолдарын түсіндірді. Модельдеу әдісі оқушылардың тапсырмаларды орындауда 3 қадамды пайдаланып алдымен мәселені анықтап, одан кейін қолданылатын дұрыс әдісті тандап, соңында әдістерінің ұтымдылығын бағалауға септігін тигізді. 2-тапсырма физикалық есепті шығару кезінде гармоникалық тербелістің дифференциалдық теңдеуін математикалық екінші ретті тұрақты коэффициентті дифференциалдық теңдеудің сипаттамалық теңдеу тәсілмен шығару керектігі оқушыларда физикалық есептерді математикалық тәсілдерді қолданып шығаруға болады деген түсінік қалыптастырды. Алдын ала үйге жаңа тақырыпқа байланысты материалдарды оқып келу әдісі уақытты үнемдеуге және сабақ мақсатына оңай жетуге жетелейді. Сондықтан алдағы уақытта «Төңкерілген сынып» әдісін қолға алуды ойластырып отырмын. Сонымен қатар кіріктірілген тапсырмаларды құрастыруды жоспарлап отырмын. Менің бақылауларым А және Б оқушыларының есеп моделіне дескриптор құрастыру дағдыларын жетілдіру қажеттілігін байқатты. Бірақ оқушылар өздері есеп моделіне құрған дескрипторларын салыстырғанда ұтымды шешім мынау деп өзара пікірталасқа түсуі арқылы білімдерін жетілдіре алды. Дегенмен келесі жоспарлауда әр тапсырмаға жеке дескриптор құрғызу өзгерісін енгізуді қолға аламын. Оқушылардың модельдеу арқылы мәселенің ұтымды шешімін бағалау дағдыларын дамыту үшін модельдеудің үш қадамын басшылыққа алу маңызды. Дәлелді модельдеу процесті жүйелеуге және зерттеу мақсаттарына жетуге көмектесетін бірнеше қадамдарды қамтиды. 1-қадамда оқушылар қандай мәселе немесе құбылыс зерттелетінін анықтайды. Өйткені гармоникалық тербелістің дифференциалдық теңдеуін модельдеу; модельдеу мақсатын анықтау оқушылардың талдау дағдысын анықтады. 2-қадамда оқушылар қарастырылып отырған процесті көрсететін математикалық модель жасады. Бұл деректерді визуализациялау үшін дифференциалдық теңдеулерді пайдалануды, графиктер құруды қамтыды. 3-қадамда оқушылар физикалық заңдылықтар арқылы құрылған модельді пайдаланып, зерттеулер жүргізді және нәтижелерді талдады. Олар гармоникалық тербелістің дифференциалдық теңдеуін қорытып шығаруы ұтымды шешімді негіздеуге ықпал етті.

Модельдеу нәтижелерін талдау математика сабағында маңызды рөл атқарады, өйткені ол оқушыларға математикалық түсініктер мен әдістерді практикалық қолдануды көруге көмектеседі. Бұл оқушыларға математиканы нақты мәселелерді шешу және негізделген шешімдер қабылдау үшін қалай қолдануға болатынын түсінуге мүмкіндік береді. Сонымен қатар, нәтижелерді талдау оның маңыздылығын және практикалық қолдану мүмкіндігін көрсете отырып, оқушылардың математикаға деген қызығушылығын оятуға көмектеседі.

Мен күрделі құбылыстарды немесе мәселелерді тереңірек түсінуге және талдауға мүмкіндік беретін модельдеудің үш қадамын тәжірибеде қолдануға ұсынамын. Себебі математикалық модельдерді құру әртүрлі айнымалылар арасындағы байланыстарды жақсы түсінуге және әртүрлі сценарийлердегі нәтижелерді болжауға мүмкіндік беретініне көзім жетті. Бұл әдісті қолдана отырып маңызды факторларды анықтай аласыз және неғұрлым негізделген шешімдер қабылдай аласыз. Сонымен қатар, модельдеу тәжірибесі сіздің жұмысыңыздың әртүрлі салаларында пайдалы болуы мүмкін деректерді талдау және тәжірибеде математикалық тұжырымдамаларды қолдану дағдыларын дамытуға көмектеседі.

Математиканы оқытуда мен тәжірибемді жетілдіру үшін негізгі төмендегі аспектілерді ескеру қажет. Бұл нақты математикалық ұғымдарды білуді ғана емес, сонымен қатар олардың қолданылуы мен олардың арасындағы пәнаралық байланыстарды түсінуді де қамтиды. Оқушылардың әртүрлі оқу стильдерін тану және оларға материалды жақсы түсінуге көмектесетін әдістерді әзірлеу. Бұл материалды анық және түсінікті түсіндіру, қызықты және интерактивті сабақтарды құру және оқушыларды математиканы үйренуге ынталандыру қабілетін қамтиды. Оқушылар үшін сабақты интерактивті және қызықты ету үшін заманауи білім беру технологиялары мен бағдарламалық қамтамасыз етуді пайдаланамын. Кәсіби оқуға қатысу және мұғалім ретінде даму. Бұл семинарларға, біліктілікті арттыру курстарына қатысу, арнайы әдебиеттерді оқу және әріптестермен тәжірибе алмасуды қамтиды. Математиканы оқытудағы жаңа идеялар мен тәсілдерге ашық болу. Әрбір оқушы бірегей екенін және оларды оқытуға басқаша көзқарас қажет болуы мүмкін пәнаралық байланысты арттырамын.

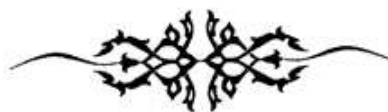

Мектепке дейінгі педагогикалық әдіснамасын зерттеу әдістері
Аманова Іңкәр, Байзақ ауданы, Түймекент ауылы, Түймекент орта мектебі

Біреу маған от жақ деп қылды бұйрық,
Жағайын деп ұмтылдым көңіл жүйрік.
От жаққалы жатқаным бір үлкен үй,
Отын жинап қойыпты талай күндік.

Ш.Құдайбердіұлы

Баланың тәрбиесі тал бесіктен басталады-дейді,тіпті анасының құрсағынан басталады делінеді.Әр бала бір әлем,ата-анасының қалыптастырған тәрбиесі,іс-әрекеті баланың бойында тұлға болып қалыптасқанша орын алады.Аталарымыз әкесі бастық еді,баласы да сол жолға түскен екен деп айтып отырған әңгемелерінде көп естиміз.Баланы еңбекке,білім сүйгіштікке,отан сүйгіштікке тәрбиелейтін ең алдымен отбасы.Балаңа үлгі бол деп те аталарымыз айтып отырады.Қазіргі қоғамдағы жастардың басым көпшілігін интернет тәрбиелеп отыр десем,келісетін боларсыздар,себебі пайдасымен зияны қатар жүретін гаджетке қоғам тәуелді болған заман.Балалардың мектепке дейінгі тәрбиесі мен білімін әрмен қарай жалғастыратын,мектепке дейінгі білім беру ұйымдары.

Мектепке дейінгі педагогика - қазіргі педагогиканың мектеп алдындағы жастағы балалардың дамуын, тәрбиесін, оларды қарапайым оқыту түрлерін зерттейтін саласы.

Педагогика тарихы – педагогикалық идеялардың тууы мен дамуын, оның жүйесін, жетілу және тәрбие мәселелерін қоғамдық құбылыс ретінде қарастыратын педагогиканың ерекше саласы.

Педагогика тарихы бүгінгі таңдағы педагогикалық теорияларды дамыту үшін өткеннің құнды идеяларын бағыттарын зерттеп, оны қазіргімен салыстырып, сын көзбен қарай отырып, бағалы жетістіктерін пайдалануға, педагогиканың болашақта дамуына қажетті, өмір шең ұсыныстарға сүйенуіне көмектеседі.

Мектепке дейінгі жастағы балалардың дамуы бірнеше кезеңдерге бөлінеді:

Мектепке дейінгі педагогика туғаннан 7 жасқа дейінгі балаларды қоғамдық тәрбие орындарында тәрбиелеу мен оқыту заңдылықтарын, әдіс – тәсілдерін қарастырып бағдарламасын жасайды, балалардың жасына қарай оның өзін екі кезеңге бөледі. Сол

бөлінуіне сәйкес мектепке дейінгі кезеңнің алдындағы педагогика мектепке дейінгі педагогика деп аталады.

0-1 жас: Бұл кезеңде бала негізінен физиологиялық қажеттіліктерімен айналысады. Ата-аналардың қамқорлығы мен сүйіспеншілігі оған сенімділік береді.

1-3 жас: Бала өзін-өзі тану, алғашқы сөздер мен әлеуметтік өзара әрекеттерді үйренеді. Ойнау — ең басты іс-әрекет, ойын арқылы бала әлемді танып біледі, сонымен қатар ерегі әлемі оқушыға

3-6 жас: Бұл жаста балалардың танымдық және шығармашылық қабілеттері қарқынды дамиды. Ойын ойнау, сурет салу, музыка — бәрі де дамытушы әрекеттер болып табылады.

6-7 жас: Мектепке дайындық кезеңінде, балаға әріпті тану, сандарды тану, түстерді ажырату т.б. іс-әрекетке берілуі қажет.

Мектеп педагогикасы мектеп жасындағы балаларды оқыту, білім беру, тәрбиелеу, дамыту, қалыптастыру мәселелерін зерттейді.

Мектепке дейінгі педагогика - мектеп жасына дейінгі балаларды дамыту, тәрбиелеу, оқыту және оның негізгі заңдылықтары туралы ғылым. Мектепке дейінгі педагогика пәнінің мақсаты, міндеттері, мазмұны. Негізгі педагогикалық ұғымдары "даму", "тәрбие", "оқыту", "білім беру", "қалыптастыру", "педагогикалық үрдіс". Мектепке дейінгі педагогиканың басқа ғылымдармен байланысы.

Қазіргі қоғамда болып жатқан кең шеңбердегі өзгерістер үшінші мыңжылдықтың білімді, саналы жастарын тәрбиелеушілерге үлкен міндет жүктері сөзсіз. Жас ұрпақтың жаңаша ойлауына, олардың біртұтас дүниетанымының қалыптасуына, әлемдік сапа деңгейдегі білім, білік негіздерін меңгеруіне ықпал ететін жаңаша білім мазмұнын құру – жалпы білім беру жүйесіндегі өзекті мәселенің бірі.

«Кішкентай бүлдіршіндердің дамуына ықпал ететін үздіксіз білім берудің алғашқы сатысы ретінде мектепке дейінгі білім беруге баса назар аударған жөн. Және бұл сатыны олардың шығармашылық және интеллектуалдық қабілеттерін дамытуға арналған тиімді бағдарламалармен қамтамасыз ету қажет. Әрі балалардың білім алуға, еңбекке және қоршаған ортаға бейімі, қарым-қатынасы нақ осы кезеңде қаланатынын естен шығармауымыз қажет», – деп Елбасымыз Н.Ә.Назарбаев 2008 жылғы Қазақстан халқына жолдауында атап көрсеткен.

Мемлекеттік білім беру саласындағы саясатының тұжырымдамасында: «Соңғы кездері мектепке дейінгі тәрбиенің мүмкіндігі кеңейіп келеді, мемлекеттік пен қатар жеке меншік яслилер мен балабақшалар пайда болды», – деп көрсетілген. Сонымен қатар, қазіргі кезеңде мектепке дейінгі тәрбие мен білім беру жүйесінің жаңаруына орай, жаңа үлгідегі «Мектеп және балабақша» кешені, гимназиялық, лицейлік, отбасылық, коммерциялық және т.б. балабақшалар іске қосыла бастады. Міне, осындай мектепке дейінгі мекеменің алдына қойылатын маңызды міндеттердің бірі – баланың кейін мектептегі оқу үдерісіндегі нәтижелілігіне кепілдік ететін, мектепке дайындығының оптималдық деңгейін қамтамасыз ету. Қазіргі мектеп алдыңғы кезеңге оқушыларды пән бойынша білім, білікпен қаруландырып қоюды емес, олардың тұлғасын оқу әрекеті негізінде тәрбиелеуді ұсынып отыр. Баланың оқу әрекетін игеру жетістіктері мен оқу жағдайына үйлесімділігі олардың мектепке жалпы дайындығымен айқындалады. Балаларды мектепке даярлау негізінен балабақшада жүзеге асырылып келеді.

Мектепке дейінгі педагогикасын ғылыми негіздеген, алғаш жүйесін жасаған ұлы чех педагогы Ян Амос Коменский бала дамуын жас шамасына қарай бөліп, әр кезеңдерге тәрбие міндеттері мен мазмұнын белгілеуге әрекет жасаған, баланың табиғи дамуына

ерекше орын берген (Жан-Жак Руссо, Иоган Генрих Пестолоцци, М.Монтессори), мектепке дейінгі мекеме құрған, мектепке дейінгі педагогиканы жеке ғылым саласы ретінде қарастырған (Роберт Оуен, Фридрих Фребель).

Балалардың жан-жақты дамуына және бұл саладағы ой-пікірлердің әрі қарай дамуына К.Д.Ушинский, Л.К.Шлегер, Е.И.Тихеева, В.Ф.Одоевский, П.Ф.Лесгафт сияқты орыс педагогтары өз үлестерін қосты.

Е.И.Тихеева - мектеп жасына дейінгі балалардың дамуы балабақшадан басталады, балабақшадағы тәрбие жұмысында басшылыққа алынатын бағдарлама керек деген құнды пікір айтқан.

Бала жеке тұлғасының жан-жақты дамуындағы оқу мен білімнің маңызы туралы Шоқан Уәлиханов, Ыбырай Алтынсарин, Абай Құнанбаев, Мағжан Жұмабаев, Жүсіпбек Аймауытов, Ахмет Байтұрсынов, Міржақып Дулатов сияқты қазақ халқының ағартушы-қайраткерлері құнды пікірлер айтқан.

Қазақ әйелдерінің арасынан Н.Құлжанова, М.Бегалиева, М.Ниязова, Ш.Иманбаева т.б. өз зерттеулерінде мектеп жасына дейінгі балалар тәрбиесінің өзекті мәселелерін көтерген.

Н.Құлжанова қазақ әйелдері арасынан тұңғыш әлеуметтік іске белсене араласқан әрі мұғалім, әрі педагог-ғалым, әрі журналист болды. Ол 1902 ж. Қостанайдағы қыздар гимназиясын оқып бітіріп, Торғайдағы қыздар училищесінде, кейін (1904-1919 жж.) Семейдегі мұғалімдер семинариясында мұғалімдік қызмет атқарды.

Н.Құлжанова 1924 ж. “Мектепке дейінгі балаларды тәрбиелеу” атты еңбегін жазып, Орынбордан бастырып шығарды. Кейін “Әйел теңдігі” журналында қазақ балабақшаларындағы озат тәжірибелер жайында бірнеше мақалалар жазады.

1924 жылы “Ана мен бала” атты еңбегін жазып шығарады. Бұл еңбекке атақты турколог ғалым, қоғам қайраткері Ахмет Байтұрсынов алғысөз жазды.

Автор мектепке дейінгі тәрбиенің мазмұнын, мақсатын баяндай келіп, баланың қимыл-қозғалысына, сезім мүшелеріне, сөйлеу, ойлау ерік-жігерін жетілдіру жолдарына тоқталады. Бала ойынының мәні мен маңызына тоқталады. Жас баланың өсіп-жетілуіне, дүниетанымына табиғаттың әсерінің ерекшелігіне тоқтала келіп, “суға түсіп, жүгіріп, құспен бірге сайрап, көбелек қуып, шыбын-шіркей, құрт-құмырсқамен бірге көкорай шалғын, тоғай арасын сайрандап жүріп, көңілі де, жан-тәні де бірдей тегіс өсіп, өркендемек” – дейді.

Автор баланың еліктегіштік, айналаны танып-білуге деген құмарлық қасиетін жетілдіре тәрбиелеуге баса көңіл бөлуді қуаттайды.

Т.Тәжібаев, С.Балаубаев, М.Мұқанов, Ә.Алдамұратов, Х.Шериязданова, Ғ.Рақымбеков, А.Нұрахұнова, т.б. сияқты психолог-ғалымдар мектепке дейінгі балалардың психологиялық мәселелерін зерделеген.

Қазақстанның мектепке дейінгі мекемелеріндегі мектеп жасына дейінгі балаларды оқыту мен тәрбиелеудің теориялық мәселелері отандық ғалымдардың В.Н.Андрасова, Б.Б.Баймұратова, Л.А.Давиденко, А.К.Меңжанова, Г.И.Исмагулова, Е.Б.Дайрабаев, А.Қаржаубаев, Т.Ж.Қалдыбаева, О.А.Михалькова, В.Я.Никитин, М.Т.Турскельдина, М.С.Сәтімбекова, Қ.М.Меңдаяқова, Р.К.Аралбаева, Р.М.Жұмағожина, Ж.А.Исмайлова, Т.А.Левченко, А.С.Әмірова, Т.Иманбеков, Ф.М.Жұмабекова, Д.Р.Муталиева, Г.Ж.Меңлібекова, Б.О.Арзанбаева, Н.Храпченкова, А.Е.Манкеш, С.Н.Жиенбаеваның еңбектерінде қарастырылған.

Бұл зерттеп отырған мәселенің түрлі аспектілеріне белгілі шамада арналған белгілі ғалым-педагогтардың еңбектеріне біздің жасаған талдауымыз мектепке дейінгі білім берудің дамуына байланысты жеке идеялар үнемі зерттеушілердің назарының орталығында болғанын көрсетті.

Қазақстанның егемендік алып, өзінің ғылым мен техникалық дәрежесінің өсуі, экономикалық-әлеуметтік, саяси саладағы өркендеуі бүгінгі таңда білім беру мазмұнының уақыт талабына сай өзгеруіне әкеліп соқтырды.

XXI ғасырда Қазақстанның білім беру жүйесіндегі жалпы және орта 12-жылдық білім беру жүйесінің енгізілуі уақыт талабы болып отыр. 12 жылдық білім беру жүйесі бойынша мектепке дейінгі балалардың педагогикалық-психологиялық ерекшеліктеріне келер болсақ, баланың жеке тұлғасының даму мәселесін ойдағыдай шешу мектепке дейінгі балалардың 12 жылдық мектепте оқуының дайындық деңгейін ескере отырып, дұрыс бағытта жұмыс жасай білу маңызды.

Мектеп жасына дейінгі балаларды дамыту мәселесі ұлттық даму стратегиясымен тығыз байланысты мемлекеттік саясаттың ажырамас бөлігі болып табылады. Бала – біздің болашағымыз. Мектепке дейінгі тәрбиелеу мен оқыту баланың ғана емес, еліміздің де жарқын болашағының кепілі.

Қазақстанда мектепке дейінгі мекемелерде балаларды тәрбиелеу мен оқытудың теориялық мәселелерін қарастырған отандық ғалымдар Н.Құлжанова, В.Н.Андросова, Л.А.Давиденко, Е.Б.Дайрабаева, Г.И.Исмагулова, А.Қаржаубаева, Т.Ж.Қалдыбаева, А.К.Меңжанова, О.А.Михалькова, В.Я.Никитин, М.Т.Турскельдина, Б.Баймұратова, Қ.Қойбағаров, К.Сейсенбаев, Ж.Рысбекова, Қ.Т.Шериязданова және М.Оспанбаеваның Ғ.З.Таубаева және т.б. еңбектерін атап көрсетуге болады.

Қазақстандық ғалымдар Л.А.Линчевская, Ш.Таубаева, Р.Р.Масырова, В.Я.Никитин, С.Улитко, А.Амирова, Л.Е.Румянцева, Т.П.Кучер, А.Искакованың еңбектері республикада мектепке дейінгі білім беру жүйесіне инновацияның белсенді түрде ендіріліп отырғанын айқын көрсетеді.

Бірақ мектепке дейінгі мекемелердің тәжірибесінде ұзақ уақыт бойы педагогикалық үдерістің оқу-тәртіптік моделі (нобайы) басымдылық жасап келді; ал мектепке дейінгі тәрбие мақсаты тек мектепке қажетті білім, білік және дағдымен қамтамасыз етумен шектеліп қалды.

Мектепке дейінгі білім берудің мазмұнын модификациялау ҚР Білім Министрлігінің 1991 жылғы жаңа «Қазақ балабақшаларында тәрбиелеу, оқыту мазмұнын жаңарту тұжырымдамасының» қабылдануына алып келді. Оның негізгі идеялары – мектепке дейінгі білім беруді гуманизациялау және деидеологизациялау, балалық шақтың өз құндылығы, тәрбиенің, жалпы адамзаттың құндылық ұстанымы. Концепцияда авторлар мектепке дейінгі мекемелердің практикалық іс-әрекетінде гуманистік принциптен ауытқуын айқындай отырып, бұл жағдайдың орын алуының объективтік және субъективтік себептерін анықтап, оған қоса мектеп жасына дейінгі баланың жан-жақты даму деңгейін едәуір жоғарылататын, педагогикалық практикадағы гуманистік идеялардың орнын толтыруға ықпал ететін жұмыстардың перспективтік бағыттарын көрсетіп берді.

2024-2025 оқу жылына Үкметіміздің де енгізген жаңалығы аз емес.

Оқушыларды әлеуметтік қолдауға ерекше көңіл бөлінеді. Алдағы оқу жылында Мемлекет басшысының тапсырмасы бойынша 1,7 млн оқушы тегін ыстық тамақпен қамтылады, бұл өткен жылмен салыстырғанда 300 мың балаға артық. Әлеуметтік жағынан осал отбасылардан шыққан 510 мыңнан астам оқушы оқу құралдарын сатып алуға көмек алды.

2 жастан 6 жасқа дейінгі балаларды тәрбиемен және оқытумен қамтуды арттыру үшін өңірлерде 31 мың жаңа орын ашылды. Мектепке дейінгі ұйымдарға бармайтын балалардың ата-аналары үшін 3,5 мыңнан астам консультациялық орталықтар ұйымдастырылды. Ата-аналарға бала күтімі мен оларды дамыту бойынша консультациялық көмек көрсету үшін "Беске дейін үлгер" мобилді қосымшасы іске қосылады.

Қазіргі мектепке дейінгі мекемелердің балаларды мектепке даярлау мәселесіне талдау жасау бізге келесі міндеттерді:

- қазіргі мектепке дейінгі мекемелердің жүйесінің қызметінің түрлерін, жұмыстарының ерекшеліктерін анықтауға;

- мектеп жасына дейінгі балаларды жаңа педагогикалық технологиялар негізінде мектепке даярлау жүйесін ғылыми-педагогикалық тұрғыдан негіздеуге – мүмкіндік береді.

Мектепке дейінгі педагогика — бұл тек білім беру ғана емес, сонымен қатар баланың тұлғасын қалыптастыру, әлеуметтік дағдыларын дамыту, эмоционалдық интеллектіні нығайту. Педагогтар мен ата-аналардың бірлескен жұмысы — баланың салауатты, бақытты және шығармашыл тұлға болып қалыптасуында маңызды рөл атқарады. Осылайша, мектепке дейінгі кезең — балалық шақтың негіздері, және оны дұрыс тәрбиелеу — қоғамның болашағын қалыптастырады.

ӘДЕБИЕТТЕР

1. Таубаева Г.З. Мектепалды дайындығында оқу-тәрбие үдерісінде балалар әдебиетін пайдалану.

2. Қалиев С. Қазақ этнопедагогикасының теориялық мәселелері және тарихы. Алматы: Білім, 2004.

3. Румянцева Л.Е. Совершенствование подготовки детей к обучению в школе на основе инновационных педагогических технологий. П.ғ.к. ғылыми атағын алуға дайындалған дисс. автореф. Қарағанды, 2001.

4. Абылкасымова А.Е. Школьное образование Республики Казахстан: опыт и необходимость реформирования // 12-летнее образование. 2004. № 2-3. С.4-6.



ӘОЖ 796.013.566

ШЫҒЫС ЖЕКПЕ-ЖЕК СПОРТ ТҮРІНІҢ ДАМУЫ.

Шерхан Мұртаза атындағы Халықаралық Тараз Инновациялық Институтының Дене шынықтыру және спорт кафедрасының сеньор-лекторлары
Танаев Қонысжан Төлебаевич., Касымов Асель Дженисовна

Аннотация: Мақалада бұл тұжырым көптеген ықпалды халық шеберлерінің ресми жекпе-жек өнерін оны негізсіз құпиядан босату керек қарастырылады. Дене белсенділігінің адам ағзасының функционалды жағдайына оң рөлі байқалады. Спорт қазіргі қоғамдағы девиантты мінез-құлықтың алдын-алу ретінде.

Кілт сөздері: Жекпе-жек, дене шынықтыру және спорт, ықпалдық, девиантты мінез-құлық, сауықтыру бағыты күрделі проблема, қауымдастықтар құрылды, ушу Батыры мәселелер.

Аннотация: В статье рассматривается этот вывод о том, что формальное боевое искусство многих влиятельных народных мастеров должно быть освобождено от неразумной тайны. Отмечается положительная роль физической активности в функциональном состоянии организма человека. Спорт как профилактика девиантного поведения в современном обществе.

Ключевые слова: борьба, физическая культура и спорт, влияние, девиантное поведение, оздоровительная направленность сложная проблема, созданы ассоциации, герой ушу проблемы.

Abstract: The article discusses this conclusion that the formal martial art of many influential folk masters should be freed from unreasonable secrecy. The positive role of physical activity in the functional state of the human body is noted. Sport as a prevention of deviant behavior in modern society.

Keywords: wrestling, physical culture and sports, influence, deviant behavior, wellness orientation, complex problem, associations created, hero of Wushu problems.

Бұл тұжырым көптеген ықпалды халық шеберлерінің ресми жекпе-жек өнерін оны негізсіз құпиядан, кланнан босату керек, терминологияны жеңілдету керек, бұл оны қол жетімді етеді. ҚХР Мемлекеттік Спорт комитетінің сол кездегі төрағасы шынайы құндылықтарды жалғандықтардан ажыратуға шақырды, өйткені олар соққылар сияқты формаларда сәл өзгеше болуы мүмкін. Нәтижесінде дәстүрлі стильдердің басым көпшілігі ресми ушу клиптерінен алынып тасталды. Сол қағида бойынша Оңтүстік Қытайдың Гуандун провинциясының стильдік.

Сауықтыру бағыты оны ҚХР-дағы "бірінші стильге" айналдыруға мүмкіндік берді. Нәтижесінде Ян отбасы стилінің үлкен, өте күрделі кешенінен қазір әлемге әйгілі "жеңілдетілген тайцицуан" 24 формада пайда болды. 1956 жылдың күзінде жаңа спорт түрі - ушу гимнастикасынан алғашқы көрме жарыстары өткізілді. Ал дәстүрлі шеберлердің сөз құқығы болмады. Осыдан кейін жергілікті қауымдастықтар құрылды. Арнайы спорттық топтар, жастар клубтары жоспарлы түрде құрылды. 1957 жылдан бастап әр провинцияда, ірі қалада және автономды ауданда жарысқа қатысу үшін ушу гимнастикасынан мамандандырылған спорттық командалар құрыла бастады. Жастар ғана айтарлықтай нәтижелерге қол жеткізе алады.

Ұлы пролетарлық мәдени революция кезеңінде (1966--1976) халықты таптық күрестің маңызды мақсатынан алшақтатпау үшін ушу жарысы мүлдем тоқтатылды. Ол аяқталғаннан кейін жарыстар қайта басталды, бірақ адамдар тек әдемі қимылдарды емес, адамдар жекпе-жекте көргісі келетіні белгілі болды. Ушу негізінде Спорттық жекпе-жек құру жұмыстары басталды.

Жекпе-жек 8м жағы бар төртбұрышты қоршалмаған платформада, толық байланыста, қорғаныс құралдарында өтті. Қолғаппен соғуға, тепкілеуге және лақтыруға рұқсат етілді, құлаған кезде шабуылдап, жауды платформадан лақтыруға болады. Қауіпсіздік мақсатында бастың бірнеше соққыларына тыйым салынды. Аймақтың көршілері өздерінің, КСРО құрамасы жарыс иелеріне сәл ғана жеңіліп, екінші орынға ие болды. Қытай үкіметі ушуды олимпиадалық спорт түріне айналдыру мүмкіндігі туралы байыпты ойлана бастады.

Бейжің үшін 2000 жылғы олимпиадалардың бірін өткізу құқығын жеңіп алу әрекеттері сәтсіз аяқталғаннан кейін, қытай басшылығы Ушуға деген қызығушылықтың төмендеуін көрді және 90-шы жылдардың басында бірнеше жыл бойы спорттық ушу жай ғана домалақ жолмен жүрді. Саншоудағы жекпе-жек ережелеріндегі жаңа өзгерістер туралы белгілі болды: енді шынтақ пен тізе соққыларына рұқсат етілді.

Сабакқа деген қызығушылықты арттыру үшін ушу бірнеше рет дәрежелер жүйесін енгізуге тырысты. Мұндай алғашқы жүйе бес разрядтан тұрды, олардың ең жоғарғысы "ушу Батыры" болды. Ол екі жылға созылды, содан кейін ол туралы баяу ұмыта бастады. 1998 жылы халықаралық аренаға шығудың жаңа талпыныстарына байланысты ҚХР Мемспорты спорттық Ушуға белгіленген халықаралық стандарттарға сәйкес келетін дәрежелер жүйесін енгізу туралы шешім қабылдады. 1998 жылы 17 сәуірде Бейжіңде өткен жиналыста 112 атақты ушуистерге жоғары дана берілді. Ушу Хэ фушенг, Чжан Вэнгуан және Цай Лонгюнь спортының дамуына қосқан зор үлесі үшін 9-дан, 26-дан 8 - дан және 83-тен 7-дан алды. Люсин щеткасы және дәстүрлі қарудың әртүрлі түрлері кіреді. 1997 жылдан бастап қосымша түрлер енгізілді - тай чи қылыш, Оңтүстік полюс және Оңтүстік қылыш. Жекпе-жек түрлеріне ушу-саншоу, туйшоу (тайцицуаннан "қолмен итеру") және дуанбин (жұмсақ қылышпен күресу) бойынша

жарыстар жатады. Жақын арада чанбинге арналған ережелер де жасалады деген қауесет бар (ұзын қару-жарақ, полюстер мен найзалар сияқты).

Тайваньда, олардың ҚХР-мен Мәңгілік бәсекелестігі аясында, Тайваньда гошу деп аталатын ушудың спорттық нұсқалары құрылды. Гош жекпе-жегі каратэ жарыстарына ұқсас ережелерге сәйкес өтеді, яғни соққылар өлшенген контактімен беріледі. Сонымен қатар, туйшоу мен чисаодан жарыстар бар ("жабысқақ қолдар" юнчун). 1920 жылы Ма Фэнтү ағасы Ма Интумен бірге генерал Фэн Юсянның әскеріне қосылды, ал 1033-1935 жылдары бірден екі оқу орны-Ганьсу провинциясындағы ушу Академиясы және Цинхай провинциясындағы Ұлттық Өнер Академиясы директорының орынбасары болды.

Ма Фэнтү ушу тарихы мен теориясының маңызды зерттеушілерінің бірі болды, бір жүйеде ұзын соққылар стилін біріктірді – пигуа Куан, қысқа шабуылдар мен соққылар – баджи Куан, аяқпен жұмыс істеу стилі – чодзяо, және негізінен қолмен жұмыс жасау – фанцзи Куан. Ол өзіне берілген өнерді – тунбэй куанды реформалап, нығайтты.

Жүйенің теориясы мен принциптерін жақсы түсіну үшін тунбэй терминімен күресу керек. Тунбэй мектебінің Патриархы Куан ма Фанту, өз мақаласында тунбэй терминінің мағынасын түсіндіреді:

Өзгерістер кітабында былай делінген: шегіне жетіп, өзін-өзі сарқып, қайта туылу пайда болады, содан кейін ену (tong) тун, сөзсіз қартаю мен құлдырауға айналатын трансформация (даму). Ену, трансформация (даму) иероглифтің негізгі мәні болып табылады (Tong) тун. bei Вау иероглифінің мағынасын талдай отырып, біз жекпе-жек мектебінде дайындық, жаттығулардың өзі туралы айтып отырмыз. Біз бұл терминдердің мағынасы мен мағынасын "форманың өзгеру (даму) заңын түсіну" тіркесінен жақсы түсініп, денені әскери дайындықтың ең жоғары деңгейіне жету арқылы толықтай дайындай аламыз". 1. Циншуайд мысалында ушудың қолданбалы түрлерімен танысу жекпе-жек өнерінің осы бағытының әмбебаптығын және қолданылатын техникалық Арсенал бөлігінде және қолданылатын жаттығу әдістеріне сүйене отырып, қол жетімділігіне, дайындықтың қысқа мерзіміне және стильдің практикалық тиімділігіне байланысты көрсетті. Мұның бәрі Ресейде ушу қолданбалы түрлерін оқытуды ұйымдастыруға ғана емес, сонымен қатар оларды Ресей Федерациясындағы арнайы бөлімшелер контингенттеріне, құқық қорғау органдары мен күзет құрылымдарының қызметкерлеріне бейімделген жауынгерлік дайындық құралдарының бірі ретінде ұсынуға мүмкіндік береді.

2. Өзінің практикалық тиімділігін дәлелдеген ушу қолданбалы түрлерінің әмбебаптығы, атап айтқанда, олар тиісті бейімделу шараларын жүргізген жағдайда, дене шынықтырудың рекреациялық-оңалту түрлері ретінде өз қолданылуын таба алатындығымен және өзіндік бәсекеге қабілетті форматы бар ерекше спорт түрлері бола алатындығымен көрінеді.

3. Ушу қолданбалы түрлерін оқыту процесінде басымдық барлық кейінгі жаттығу жұмыстарының алгоритмін алдын-ала анықтайтын техникалық базаны қалыптастыру болып табылады. Оқытудың маңызды тұжырымдамалық принциптері - техниканың элементтерін қарапайымнан күрделіге қарай дәйекті зерттеу, негізгі техниканың әртүрлі түрлерін (тіректер, қозғалыстар, соққылар, блоктар және т.б.) бөлек зерттеу және оларды кейіннен "байлау", яғни. техниканың комбинацияларын зерттеу және пысықтау процесінде техникалық әрекеттерді біріктіру. Бұл, атап айтқанда, қару-жарақ пен импровизацияланған құралдарды қолдана отырып, техниканы меңгеруді көздейтін кешенді қоян-қолтық бо техникасының қалыптасуына әкеледі.

4. Табиғи педагогикалық эксперимент көрсеткендей, ушу қолданбалы түрлерінің әдістемесімен айналысатын спортшылар дәстүрлі ушу, дзю-джутсу, дзюдо, қоян-қолтық Б, самбо, еркін стиль және т. б. сияқты спорттық - жауынгерлік жекпе-жектің аралас түрлерінде сәтті өнер көрсетеді. П. Ф. Лесгафт пен Санкт-Петербург ФШБИ 138 медаль жеңіп алды (45 алтын, 37 күміс және 56 қола).

5. Табиғи педагогикалық эксперимент барысында алынған мәліметтер ушу қолданбалы түрлерінің әдістемелерімен айналысқан және қоян-қолтық ұрыстың әртүрлі нұсқалары бойынша спаррингтерге қатысқан спортшылардың кешенді әдістемелер бойынша оқытуға байланысты артықшылығы бар екенін дәлелдеуге мүмкіндік береді. Аралас техниканы пайдалануға көшу ұпай бойынша жеңістер үлесінің азаюының (1995 жылы 81% - дан 1998 жылы 68% - ға дейін) тұрақты тенденциясында және бір мезгілде ауырсыну мен тұншығу тәсілдерін қолдану, сондай-ақ нокаутпен жеңістер нәтижесінде қол жеткізілген жеңістер санының өсуінде көрінді.

6. Сокқыға ұшыраған дене беттерін қатайту әдістерін қолдану арқылы қол жеткізілген сезімталдықтың төмендеуі бәсекелестік спаррингтердегі қарсыластарға әдеттегіден күшті соққылар жасауға және жеңістерге, соның ішінде техникалық нокаутқа қол жеткізуге мүмкіндік берді.

Пайдаланған әдебиеттер:

1. Рыбалева И.А., Проектирование и экспертирование дополнительных общеобразовательных общеразвивающих программ: требования и возможность вариативности. - Краснодар, 2019
2. Чертовских Е., Глебов Е. Шаолиньцюань для начинающих. - Феникс, 2004г.



МОДЕЛЬ ГОТОВНОСТИ ПЕДАГОГА ПО ФИЗИЧЕСКОЙ КУЛЬТУРЕ К РАБОТЕ В УСЛОВИЯХ ИНКЛЮЗИВНОГО ОБРАЗОВАНИЯ

Таразский Инновационный Институт имени Шерхана Муртазы
Старший преподаватель, магистр Уразова Гульмира Муратбековна,
Старший преподаватель, магистр Бекбергенова Майра Нурлановна

На сегодняшний день будущему специалисту необходимо не только реализовать образовательную программу, но и непрерывно адаптироваться к субъектам образования в соответствии с особенностями здоровья детей с ОВЗ (ограниченными возможностями здоровья). Анализ проблем, возникающий в ходе профессионального становления выпускников факультетов физической культуры педагогических вузов явился точкой опоры для разработки и внедрения в образовательный процесс в вузе новых форм и методов организации учебной деятельности с учетом современных образовательных потребностей обучающихся.

В систему образования все стабильнее входит термин «инклюзивное образование», предполагающий обучение детей с особыми заболеваниями в общеобразовательных школах. Эффективность внедрения инклюзивного подхода в систему образования предполагает подготовку высококвалифицированных педагогов понимающих социальную значимость своей профессии, владеющих высокой мотивацией к реализации профессиональных навыков и умений в области физической культуры и спорта. Опыт наших педагогов показывает, что неблагоприятное отношение к инклюзии меняется, когда преподаватель начинает работать с такими детьми, приобретает свой собственный педагогический опыт, видит первые успехи освоенные ребенком с заболеваниями ОВЗ и принятием этого ребенка другими сверстниками. Психологи должны работать в связки с педагогами и помогать, им понять свои скрытые убеждения и ценности, которые они хотели бы защищать в сфере своей работы. Чтобы программа инклюзивного образования работала эффективно и была устойчивой, в определенный момент эти убеждения и ценности должны быть открыто и четко сформулированы для каждого педагога в сфере

образования. Педагоги, которые уже работают в условиях инклюзивного образования, подготовили следующие способы принятия:

- принимать учеников с заболеваниями как любых других обучающихся;
- вместе с остальными детьми включать их «активности», но ставить при этом разные задачи;
- вовлекать учеников с ОВЗ в групповые формы работы и совместные решения непростых задач;
- применять активные формы обучения – сюжетные игры, проекты, лаборатории.

Инклюзивная образовательная ассоциация во многом меняет роль педагога Д.К. Липски и А. Гартнер (1992) считают, что педагоги способствуют активизации потенциала учащихся, сотрудничая с другими преподавателями в междисциплинарной среде без искусственного разграничения между специальными и «массовыми» педагогами. Такая профессиональная позиция педагога позволяет ему преодолеть свои опасения и тревоги, выйти на совершенно новый уровень профессионального мастерства, понимания своих учеников и своего призвания [2].

Новой инклюзивной модели готовности в образовательных организациях необходим педагог по физической культуре, в безупречно обладающий в области медико-биологическими и психолого-педагогическими знаниями и осознающий особенности развития детей с заболеваниями, являющийся профессионалом в области физической культуры, способный осуществлять инклюзивное физкультурное образование. Основные компоненты профессиональной готовности будущих педагогов по физической культуре и спорту к работе в условиях инклюзивного образования взаимосвязаны и взаимообусловлены. В связи с вышеизложенным, мы рассматриваем профессиональную готовность педагога по физической культуре к работе в условиях инклюзивного образования как систему, включающую в себя мотивационный, когнитивный, деятельностный и рефлексивный компоненты, которые необходимы специалисту в работе с детьми с ОВЗ.

Мотивационный компонент потенциально связан с формированием интереса к профессиональной деятельности и положительного отношения к особенностям будущей профессиональной деятельности в области физической культуры и спорта. Данный компонент отражает сознательное желание к пополнению и обновлению профессиональных знаний в области инклюзивного образования, а также внедрение инклюзивного подхода в образовательный процесс, устойчивым интересом к теоретическим проблемам, научным исследованиям, разработкам в области инклюзии и практической деятельности.

Когнитивный компонент связан с развитием системы понятий, которую необходимо освоить будущему педагогу в рамках инклюзивного образования. Грамотно владеть спецификой инклюзивного подхода в образовании, знаниями разных характеристик разных нозологических групп и заболеваний и психофизического развития детей с ОВЗ, владеть знаниями об особых образовательных потребностях этих детей, знаниями об особенностях проектирования занятий по физической культуре для детей с ОВЗ.

Деятельностный компонент выражает об умении применять методики и технологии организации инклюзивного и физкультурного образования, а также применять разнообразные методы, приёмы и формы физкультурной работы с детьми с ограниченными возможностями здоровья, направленные на социализацию детей в школьной среде и в обществе в целом.

Рефлексивный компонент сформирован у будущих педагогов с умением оценивать свое эмоциональное состояние в процессе со всеми лицами педагогической деятельности, в том числе с детьми, имеющими ограниченные возможности здоровья, осмысливать и оценивать свои личностные и профессиональные качества как будущего педагога, выполняющего свою профессиональную деятельность в условиях инклюзивного образования.

Для того чтобы наметить пути формирования готовности педагога к работе в условиях инклюзивного образования, необходимо выявить качественные состояния этой готовности, или уровни готовности будущего педагога к работе в условиях инклюзии.

Под уровнем готовности мы понимаем отношение высших и низших ступеней развития, каких-либо объектов и процессов. Основными критериями построения уровней готовности являются:

специфичность законов и закономерностей каждого уровня;

принадлежность уровней к разным классам сложности;

происхождение каждого последующего уровня из основных структур предыдущего, при этом образования каждого последующего относятся к образованиям предыдущего как системы к своим элементам.

подчинение специфических характеристик и законов низших уровней характеристикам и законам высших уровней.

Такая система переходит с уровня на уровень в процессе усложнения развития элементов до уровня развития структуры.

Вслед за Т.В. Емельяновой и Ю.М. Александровым (2013) выделим следующие уровни сформированности готовности педагога по физической культуре к работе в условиях инклюзивного образования [1].

Интуитивный – результат решения педагогических задач осуществляется интуитивно, педагог располагает некоторой совокупностью профессиональных знаний и умений. Такой педагог отличается низким уровнем знания понятийного аппарата и специфики инклюзивного подхода в образовании. Педагог такого уровня с трудом проектирует, реализует задачи учебного процесса в практической деятельности, имеет недостаточное восприятие о принципах, методах и формах ее организации. Такой педагог испытывает затруднения в общении с «особыми» детьми.

Допустимый – профессиональные задачи инклюзивного образования решаются успешно, но в пределах рабочих инструкций правил, нормативов. В нестандартных ситуациях педагог ориентируется с трудом. Отсутствуют систематические представления о содержании, принципах и методах деятельности в условиях инклюзивного образования. На данном уровне специалист представляет значимость деятельности, необходимость самосовершенствования, но, не работая над этим постоянно. У такого педагога чувствуется нехватка общего и специального кругозора.

Достаточный – специалист отличается высокими знаниями о содержании инклюзивного образования, осознает ценность своей профессии, ее важность как для «особых» детей, так и для социума в целом. Педагог демонстрирует достаточный уровень в теоретических и методологических и методических вопросах обучения. Занимает активную позицию в росте профессиональных навыков проходит повышения квалификации по затрагиваемым темам инклюзивного образования и реализует в практической деятельности на занятиях по физической культуре и спорту. Как правило, такой педагог с удовольствием общается с детьми проявляет инициативу в общении проводит свои занятия креативно запоминающиеся.

Это позволяет сделать вывод, что готовность педагога по физической культуре в условиях инклюзивного образования может быть как активной, так и личностной. Она обусловлена его ориентацией на гуманистические ценности обучения и воспитания, собственной педагогической позицией в решении профессиональных задач в условиях инклюзивного образования. Это открывает перспективы для дальнейшего исследования процесса формирования готовности педагогов по физической культуре к работе в условиях инклюзивного образования.

Усовершенствование педагогического образования предполагает существенное обновление его содержания в соответствии с требованиями времени и потребностями лиц образовательного процесса [3].

Таким образом, во-первых, социальный заказ на подготовку будущего специалиста по физической культуре определен современной образовательной политикой, направленной на удовлетворение образовательных потребностей детей с ограниченными состояниями здоровья; во-вторых, обозначилась необходимость пересмотра ориентиров профессиональной подготовки педагогов по физической культуре в условиях инклюзивного образования.

Список литературы

1. Емельянова Т.В. Теоретические аспекты готовности специалистов по физической культуре и спорту к работе в условиях инклюзивного образования / Т. В. Емельянова, Ю. М. Александров // Вектор науки Томского государственного университета. 2013. №3. С. 420–423.

2. Третьякова Н.В. Качество здоровьесберегающей деятельности образовательных учреждений: понятийный аспект / Н.В. Третьякова, В.А. Федоров // Образование и наука. 2013. № С. 112–132.

3. Lipsky D. K. Achieving full inclusion: Placing the student at the center of educational reform / D. K. Lipsky, A. Gartner // W. Stainback and S. Stainback (Eds). Controversial issues confronting special education: Divergent perspectives. Boston: Allyn & Bacon, 1992. P. 3–12.



ӘОЖ 796.013.567

ЖҮЗУДІ ОҚЫТУДЫҢ ТЕОРИЯСЫ МЕН ӘДІСТЕМЕСІН ЗЕРДЕЛЕУ

Шерхан Мұртаза атындағы Халықаралық Тараз Инновациялық
Институтының Дене шынықтыру және спорт кафедрасының сеньор-лектор
Танаев Қонысжан Төлебаевич жетекші

Студенттер: ДШ-21-1 Сармантай Б.Е. ДШ-21-1 Сатен Т.Б.

Аннотация: Жүзуді оқытудың теориясы мен әдістемесін, судың тұтқырлығы-сұйықтықтың қасиеті көрсету оның бір бөлігінің қозғалысына қарсылық басқа. Су бөлшектері бір-біріне қатысты қозғалғанда қозғалысқа кедергі келтіретін үйкеліс күші пайда болады. Бұл күш және тұтқырлықтың пайда болуын анықтайды

Кілт сөздері: Тұзбен тұндырылған су, құлақтың тимпаникалық, гидростатикалық қысым, сауықтыру, пішіннің кедергісі, қозғалыс техникасы, Статикалық жүзу заңдылықтары, еркін стиль.

Аннотация: теория и методика обучения плаванию, вязкость воды-свойство жидкости показать сопротивление движению одной ее части другой. Когда частицы воды движутся относительно друг друга, возникает сила трения, которая препятствует движению. Это сила и определяет образование вязкости

Ключевые слова: вода, настоянная на соли, барабанная перепонка, гидростатическое давление, исцеление, сопротивление формы, техника движения, статические модели плавания, свободный стиль.

Abstract: the theory and methodology of teaching swimming, the viscosity of water is the property of a liquid to show resistance to movement of one part of it to another. When water particles move relative to each other, a friction force arises that prevents movement. This force determines the formation of viscosity

Keywords: salt-infused water, eardrum, hydrostatic pressure, healing, shape resistance, movement technique, static swimming models, free style.

Жүзуді оқытудың теориясы мен әдістемесін, судың тұтқырлығы-сұйықтықтың қасиеті көрсету оның бір бөлігінің қозғалысына қарсылық басқа. Су бөлшектері бір-біріне қатысты қозғалғанда қозғалысқа кедергі келтіретін үйкеліс күші пайда болады. Бұл күш және тұтқырлықтың пайда болуын анықтайды. Сондықтан су болған кезде қозғалысқа келеді, содан кейін ішкі пайда болады.

Түзбен тұндырылған су (теңіз су), тұщы судан гөрі меншікті салмағы көп. Білім меншікті салмақ адамның жүзгіштігін бағалауға мүмкіндік береді. Су қысымы. Сұйықтық ретінде оның қасиеті бар өтімділік, оның көлемін сақтайды және оның беті бар. Су оған қысым көтерілген кезде қысылмайды.

Әсер етеді, бұл адам үшін өте айқын. Бұл келесі түрде көрінеді құлақтың тимпаникалық мембранасындағы ауырсыну, параназальды синус. Судың қысымы ингаляция мен дем шығаруды болдырмайды. Судың сынуы-жарық сәулелерінің сынуы. Астында су объектілері жақынырақ және үлкенірек болып көрінеді шамамен статикалық жүзу үлгілері.

Статикалық жүзу заңдылықтары, бұрын барлығы, гидростатикалық қысым күштерімен. Бұл күштер олар суға батырылған дененің кез-келген бетіне әсер етеді. Сонымен, суға батқан жүзушінің құлағындағы ауырсыну су қысымының күштерінен туындаған үлкен тереңдікке құлақтың құлақ қалқаны.

Денені теңестіру егер сіз қолыңызды жоғары көтерсеңіз, судағы адамды алуға болады. Көтергіштік. Судың меншікті салмағының айырмашылығымен анықталады және жүзушінің меншікті салмағы. Бұл айырмашылық неғұрлым үлкен болса, соғұрлым жақсыкөтергіштік. Теріс – 1,7-1,9 г/см³. Әйелдерде меншікті салмақтың мөлшері ер адамдарға, балаларға қарағанда аз ересектерге қарағанда аз. Дененің меншікті салмағы неғұрлым аз болса, соғұрлым жақсы көтергіштік. Сондай-ақ, жүзу қабілеті ингаляцияға байланысты. Терең тыныс алғанда, шабуыл бұрышының жоғарылауымен ол артады қарсылықта.

Қарсылық күші (жалпы қарсылық) мыналарды қамтиды: пішінге төзімділік, үйкеліске төзімділік толқындардың пайда болуына төзімділік. Пішіннің кедергісі. Кезінде дененің судағы қозғалысы, оның ағыны денемен "кесіледі" және оның артына қосылады. Ең көп жеңілдетілген-фузиформды дене (сопақша алдыңғы беті олар дененің жылдамдығымен қозғалады, көрші қабаттарды өздерімен бірге алып жүреді.

СПОРТТЫҚ ЖҰЗУ ТЕХНИКАСЫ Спорттық жүзу техникасы ұтымды жүзушіге ең жақсы жолмен мүмкіндік беретін қозғалыс жүйесі мотор мүмкіндіктерін іске асыру және көрсету жарыстардағы жоғары нәтиже. Жүзушінің қозғалыс техникасы оның биологиялық сипатына байланысты сондықтан биомеханика заңдарын білу қажет өзара әрекеттесу заңдарын білдіретін жүзу стационарлық жағдайда да, сумен де денелер қозғалыс. Спорттық жүзу техникасы жүйені білдіреді жүзушіні жеңуге мүмкіндік беретін қозғалыстар бәсекелестік қашықтық мүмкін жоғары жылдамдыққа, күштердің оңтайлы шығындарына және сәйкес жарыс ережелері.

Жарыс қызметі жүзушіге стартты орындау, БҚ бойынша қозғалу кіреді қашықтық, бұрылысты орындау, аяқтау.

Спорттық жүзу әдістері: кеудедегі қоян, арқадағы қоян, брасс, 100 метрге еркін стиль Гавай аралдарының тумасы Д. Каханамоку, әлемдік рекордты бірнеше рет жақсартқан және алғаш рет қымбат минуттық межеге жақындады (1.00.04). Алты соққылы қоянның сөзсіз артықшылықтары 1922-1940 жылдардағы рекордтық жетістіктермен расталды. американдық жүзгіш бес дүркін Олимпиада чемпионы Джонни Вейсмюллер-әдетте орындаушы ретінде белгілі Тарзан туралы танымал американдық фильмдерде басты рөлді сомдайды. Вейсмюллер әлемдік рекордтарды 50-ден астам рет жақсартты, бірінші бір минуттық межеден өтіп, жүзу техникасын қоянға дейін жеткізді кемелдік.

Қазірдің өзінде, 70 жылдан астам уақыт бұрын, оның техникасы қазіргі олимпиадашылардың стилінен іс жүзінде ерекшеленбеді. Аяқтар қимылдарды орындайды жамбас. Жамбастан кейін төменгі аяқ пен аяқ қозғалысқа қатысады. Аяқтың төмен қарай

қозғалысы "тоқырау сипатына" ие. Кезінде аяқтың дұрыс қозғалысы су бетінде пайда болады шашырау және көбік ізі. Қол қимылдары. Кеудеге созылады. Кеудеге қоянмен жүзудің салыстырмалы түрде біркелкі жылдамдығы бұл қолдың келесі соққысын бастау керек екендігіне қол жеткізеді алдыңғы жылдамдықтың нәтижесінде пайда болған кезде екінші қолмен инсульт, әлі төмендеген жоқ. Тыныс алу. Ингаляция шығу кезінде ауыз арқылы жасалады қолдар Судан.

Ингаляциядан кейін жүзуші басын бетке бұрады төмен түсіп, ауыз бен мұрын арқылы суға біртіндеп дем шығара бастайды. Қол мен тыныс алу қимылдарын үйлестіру нұсқалары: екі қолмен бір дем алу және дем шығару (бір жақты тыныс алу нұсқасы); бір тыныс алу және үш қолмен дем шығару (екі жақты тыныс алу нұсқасы). Қозғалыстарды жалпы үйлестіру. Артқы жағындағы қоян Тарих. Жүзу техникасын меңгерудегі басымдық Қол қимылдары. Қолдың қозғалысының толық циклі фазалар: ұстау, тарту, итеру (инсульт қозғалысы) ал қолдың судан шығуы, қолдың суға кіруі (дайындық қозғалысы). Қол қимылдарын үйлестіру мыналарды қамтамасыз етуі керек инсульт қозғалысының үздіксіздігі: бір қол аяқталған кезде инсульт судан шығады, екіншісі суға түсіп, бастайды түсіру (үздіксіз сәйкестендіру). Тыныс алу қозғалыстардың толық цикліне сәйкес келеді бір қолмен. Арқамен жүзу кезінде тыныс алу айтарлықтай дем шығару судың үстінде және онсыз жасалатындығымен жеңілдетілген бастың айналуы. Ингаляция ауыз арқылы, дем шығару арқылы жүзеге асырылады ауыз және мұрын. Тыныс алу "үш тактілі" – тыныс алу, тыныс алу, дем шығару. Қозғалыстарды жалпы үйлестіру "алты соққы" қоян артқы жағында-бұл келісудің ең ұтымды нұсқасы қозғалыстар. Оның негізі үздіксіз ауыспалы тыныс алумен бірге қолмен соққылар.

Бір толық цикл үшін қол қимылдары алты ауыспалы қимылдан тұрады аяқпен (аяқты жоғары қаратып алты "соққы"). Брасс жүзу ежелгі дәуірден белгілі уақыт. Оның техникасы алғаш рет 1538 жылы кітапта сипатталған Винман. Ұзақ уақыт бойы, қолмен қолдану бедер, ал 1954 жылы М. Петрусевич әлемдік рекорд орнатты, қашықтықтың бір бөлігін су астында жүзу. Бұл әдіс мүмкін жүзу техникасының жылдам нұсқасы деп санаңыз инсульт кезінде қолды ұрғаннан кейін қолдар жамбас сызығынан өтпеуі керек бір уақытта Кеудеден созылып, қолдар су бетінің астында, үстінде немесе үстінде қозғалады (шынтақ барлық уақытта су астында болу керек).

Аяқтың қозғалысы доғамен бүйірге қарай артқа қарай жасалады және итеруді аяқтағанға дейін, аяқтың түйіскен жеріне дейін орындалады. Аяқтарын итергеннен кейін жүзуші инерция арқылы алға қарай сырғиды. Қол қимылдары. Брасстағы қол қимылдары олар бір уақытта және симметриялы түрде орындалады. Инсульт басталады қолдар алға созылған қалыптан.

Жүзуші қолды алақанмен сыртқа қарай жайып, қатты сұйылтады қолдар бүйірге-артқа-төмен. Инсульт тікелей орындалады қолдарымен және иық сызығында аяқталады. Мұнда қолдар бүгіледі шынтақ, қолдар біріктіріліп, шынтақтар төмен түсіп, басталады қолды жылдам алға шығару. Қолды түзеткеннен кейін сырғанау басталады, оның барысында щеткалар су бетінің өзі, алақан төмен бағытталған. Тыныс алу.

Брасспен жүзу кезінде ингаляция жасалады инсульттің басында қолдар. Жүзуші басын дем алу үшін көтереді қолдарыңызбен суға сүйену. Қалған уақытта қолдар Алға шығарылады, дем шығару орындалады. Қозғалыстарды жалпы үйлестіру. Бастапқы күйінде қолдарымен және аяқтарымен түзетілген су беттері жүзгіш ол бір уақытта дем алып, қолмен инсульт бастайды. Соңында қолдың соққысы-аяқтың тартылуы. Аяқ қашан итеруді орындау үшін бастапқы позицияны қабылдаңыз, жүзгіш ол қолдарын алға шығара бастайды.

Түзетумен бір уақытта қолды алға қарай аяғы күшті итереді, содан кейін сырғанау бастапқы қалыпта жалғасады. Басталғанға дейін жүзуші қолымен жаңа соққыны ұзақ уақыт дем шығарады су. Содан бері жүзуді бастаған спортшылар көбелек, оның жылдамдық түрін қолданыңыз – дельфин. Бассейнде жүзудің сөзсіз пайдасы-бұл физикалық белсенділіктің өте жұмсақ түрі.

Жүзу кезінде жарақат алу қаупі аз. Сондықтан жүзу көбінесе бұлшықет, буын және жарақаттары бар адамдар үшін қалпына келтіру терапиясы ретінде ұсынылады. жүзу кезінде дене үнемі көлденең күйде болады – бұл релаксация жағдайына тез жетуге көмектеседі. Сонымен қатар, бассейнде жүзудің тағы бір, мүлдем қолданбалы, бірақ маңызды аспектісі бар екенін ұмытпаңыз – жүзу дағдыларын дамыту. Ресейде Жыл сайын ең ауыр жергілікті қақтығыстарда өлгеннен гөрі көп адам суға бататыны белгілі. Бассейнде жүзу арқылы сіз жазда өзенде немесе теңізде өзіңізді сенімді сезінесіз, сонымен қатар төтенше жағдайда жақындарыңызға көмектесе аласыз.

Пайдаланған әдебиеттер:

1. Карпов В. Ю., Савельева О. Ю. Плавание: исторический обзор. Учебно-методическое пособие. — Самара: Изд-во СамГПУ, 2002.
2. Лопухин В.Я. История развития плавания. Методическая разработка для студентов и слушателей факультета усовершенствования ГЦОЛИФКа. — М.: ГЦОЛИФК, 1985.



УДК (ӘӨЖ): 796.4

ТӘУЕЛСІЗ ҚАЗАҚСТАНДАҒЫ ВОЛЕЙБОЛДАН ЕРЛЕР КОМАНДАЛАРЫНЫҢ ЖЕТІСТІКТЕРІ

П.С. Джекенов – доцент, Қазақстан Республикасының құрметті спорт қайраткері,
Ш. Муртаза атындағы Халықаралық Тараз инновациялық институт

Ж. Б. Сарсенов – «Дене шынықтыру және спорт» кафедрасының оқытушысы,
магистр
Ш. Муртаза атындағы Халықаралық Тараз инновациялық институт

Түйіндеме: Бұл мақалада тәуелсіз Қазақстандағы волейболдан ерлер командаларының жетістіктері зерттелген, ерлер командаларының нәтижелері көрсетілген.

Кілт сөздері: чемпион, күміс жүлдесі, халықаралық турнир, клубтық чемпионаты, волейбол клубы, жағажай волейболы, жастар командасы, үздік волейболшылары

Анотация: В данной статье исследуются достижения мужских команд по волейболу в независимом Казахстане, отражены результаты Республиканских соревнований мужских команд.

Ключевые слова: чемпион, серебряный приз, международный турнир, клубный чемпионат, волейбольный клуб, пляжный волейбол, молодежная команда, лучшие волейболисты

Abstract: This article examines the achievements of men's volleyball teams in independent Kazakhstan, reflects the results of the Republican competitions of men's teams.

Keywords: champion, silver prize, international tournament, club championship, volleyball club, beach volleyball, youth team, best volleyball players

Қазақстанда волейбол жарысы алғаш рет 1926 жылы Қызылордада ұйымдастырылды. Қазақстандағы алғашқы волейбол клубтары 1928 жылы пайда болды. Қазақстандық волейбол 20 ғасырдың 60-жылдарында жақсы дамыды.

Октябрь Жарылқапов-өз заманының жарқын баласы. Оның есімі революциялық және ынта-жігері коммунизмнің жалынды құрылысшыларының дәуіріне сәйкес келді. Ол өзінің волейбол спортында революционер болды. Қазақстандық спорттың мақтанышы мен даңқын «Буревестник» атты волейбол командасын құрды, ол халықаралық аренада спорттың ойын түрлеріндегі ең маңызды жетістіктерге ие болды. Октябрь Жарылқапов қазақстандық волейболдың нағыз «Буревестнигі» болды. Октябрь Жарылқаповтың құрметіне, қазақстандық даңқты спортшыны еске алу үшін, оның 80 жылдық мерейтойына орай үлкен волейбол турнирі өткізілді. Қазақстандағы КСРО-ның волейболдан алғашқы спорт шебері, ол Кеңес Одағының 24 Үздік волейболшыларының тізіміне енді. Оның тағдыры республикадағы ең үздік жаттықтырушы болуға тағайындалды. Октябрь Жарылқапов КСРО мен Қазақ КСР еңбек сіңірген жаттықтырушысы болды, Кеңес Одағының жастар құрама командасымен жұмыс істеді. Қала және республика чемпионаттарының жарқын қатысушысы, 1956 жылы Октябрь Жарылқапов «Буревестник» Республикалық студенттік ерікті спорт қоғамының командасын құруға белсенді қатысты. Ол жаңадан келе жатқан балаларды іздеп, мектептер мен жоғары оқу орындарын аралап, жас спортшылардың жүрегін жалындады. Оның әкелік қамқорлығымен «буревестниктер» жоғары оқу орындарына түсіп, толық тамақ пен баспанаға ие болды. Осы спортшыларды күнделікті қажеттіліктер мен күнделікті проблемалар ойыннан алшақтатпады. Октябрь Жарылқапов олардың спорттағы әкесі және сенімді серігі болды. Талантты жаттықтырушы Кеңес Одағының жастар құрамасымен жұмыс істеуге тартылды. 1960 жылы «Буревестник» волейболшылар командасы волейболдан КСРО чемпионатының «Б» сыныбына енгізілді. Октябрь Жарылқапов өз командасын Кеңес Одағы чемпионатының «А» сыныбына шығарды. Бұл мәртебеге ие болу үлкен жетістік, бірақ «А» класында қалу одан да маңызды болды. Алматыдан келген волейбол командасы 60-шы жылдардың екінші жартысы - 70-ші жылдардың басында одақтас қана емес, әлемдік волейболда да ерекше құбылыс болды. Мамандардың пікірінше, қазіргі волейболдағы көптеген тактикалық және техникалық элементтерді Октябрь Жарылқапов құрған қазақстандық «Буревестник» командасы енгізген. «Буревестник» командасы 1968-1969 жылдары ел чемпионатында тамаша ойн көрсетті. Қазақстандық «ойыншылар» алғаш рет 1968 жылы Мехикода олимпиада медальдарын жеңіп алды.

Орал қаласында 2011 жылғы 19 сәуірде «А» Жоғары лигасының ерлер командалары арасында волейболдан Қазақстан Республикасының ХІХ чемпионаты аяқталды. Алтын медальдарды Шымкент қаласының «ОҚМУ-Қазығұрт» командасы алды, «Жайық-Конденсат» клубының (Орал) командасы күміс жүлдесін жеңіп алды, үшінші орында елордалық «Ұшқын-Искра» клубы тұр.

Командалардың қорытынды жағдайы:

1. «ОҚМУ-Қазығұрт», Шымкент қ. 86 ұпай
2. «Жайық-Конденсат», Орал қ. 79 ұпай
3. «Ұшқын-Искра», Астана қ. 74 ұпай
4. «Ертіс-АК», Павлодар қ. 64 ұпай
5. «Есіл-Виктория», Петропавл қ. 51 ұпай
6. «ҚазҰАУ», Алматы қ. 26 ұпай
7. «ЦСКА-Алматы», Алматы қ. 20 ұпай (коэффициент 0, 87)
8. «Атырау-2», Атырау Қ. 20 ұпай (коэффициент 0, 86)

Үздік ойыншылар:

«Жайық-Конденсат» Орал қаласы-Бадашев Мирлан
«ОҚМУ-Қазығұрт» Шымкент қ. — Танабаев Серік
«ЦСКА-Алматы» Алматы қ. - Пеньков Иван
«Есіл-Виктория» Петропавл қ. - Якубенко Сергей
«Атырау-2» Атырау қ. — Жұмағазиев Бигали

2018 жылғы 25-29 шілде аралығында Өскеменде ерлер командалары арасында жағажай волейболынан ел чемпионатының кезекті туры өтті. Бұл турға 20 ерлер командасы қатысты. Ерлер еліміздің үш өңірінен – Ақтаудан «Каспий» клубынан (6 команда), Алматыдан «Буревестник» клубынан (7 команда) және 7 команда ұсынған жергілікті «Алтай» клубынан қатысты.

Ерлер командаларының нәтижелері:

1 орын. Каспий (Ақтау қ.) Кулешов Алексей, Бабичев Александр

2 орын. Буревестник - 2 (Алматы қ.) Дьяченко Александр, богатуо Сергей

3 орын. Каспий - 1 (Ақтау қ.) Алейник Павел, Цыкунов Сергей

4 орын. Буревестник - 1 (Алматы қ.) - Яковлев Дмитрий, Сидоренко Алексей,

2018 жылдың 30 шілдесінен 6 тамызына дейін ерлер командалары арасында Азия клубтық чемпионаты Нейпидо, Мьянма мемлекетінде өтті. Қазақстандық «Атырау» клубтық құрлықтық біріншілікте 13 қатысушының ішінен екінші орын алды.

2019 жылдың сәуірінде Таиландтағы халықаралық турнирде Дмитрий Яковлев пен Сергей Богатуға қола медаль берілді. Қазақстандық жағажай волейболының өкілдері маусымның алғашқы медалімен марапатталды. Қола Дмитрий Яковлев пен Сергей Богатуға бұйырды. Спортшылар тұғырдың үшінші сатысына көтерілді. Шешуші матчта Богату мен Яковлев тайландтық «жағажайлардан» күшті болды. Матчтағы қорытынды есеп-2: 1.

15.05.2019 жылы Таразда ерлер арасындағы волейболдан Қазақстан Республикасының 27-ші чемпионаты аяқталды. Чемпионат қорытындысы бойынша «Қазхром ТНК» командасы алғаш рет ел біріншілігінің алтынын жеңіп алды. Ақтөбе облысы, Хромтау қаласынан келген команда тарихта тұңғыш рет республикалық чемпионаттың чемпиондық атағын жеңіп алды. Екінші орынды «Атырау» волейбол клубы иеленді. Турнирдің қола медалі үшін кездесуде «Маңғыстау» волейбол клубы Солтүстік Қазақстаннан келген «Есілді» жеңді.

2019 жылдың 27 маусымы мен 01 шілдесі аралығында Ақтауда жағажай волейболынан Қазақстан Республикасының XXIII чемпионатының II туры өтті. Ерлер біріншілігінде алтын медальді тәжірибелі алматылықтар Дмитрий Яковлев пен Сергей Богату жеңіп алды.

1 орын. Буревестник - 1 (Алматы) - Дмитрий Яковлев, Сергей Богату

2 орын. Каспий - 2 (Ақтау) - Серан Елубаев, Сергей Цыкунов

3 орын. Каспий - 1 (Ақтау) - Артем Петросянц, Егор Дмитриев

4 орын. Каспий (Ақтау) - Алексей Кулешов, Александр Бабичев

12.08.2019 жылы Нейпидо қаласында (Мьянма) жастар арасында волейболдан U-23 Азия чемпионаты аяқталды. Құрлықтық біріншіліктің қорытындысы бойынша Қазақстан командасы бесінші орынға ие болды. Қазақстан командасы қорытынды турнир кестесінің бесінші орында. Чемпионаттың «алтынын» Қытай Тайбэй волейболшылары жеңіп алды. Екінші орынды Үндістан өкілдері иеленді. Жапониядан келген спортшылар үздік үштікті жапты. Айта кетейік, Азия чемпионатына 16 ұлттық команда қатысып, 4 топқа бөлінді. Мьянмаға Қазақстанның жастар командасы келесі құраммен аттанды: Дидар Саин, Александр Шварцкопф, Айбек Жақсылықов, Анас Жұмаділов, Андрей Кузнецов, Асқар Серік, Александр Фоменко, Денис Ещенко, Азамат Рахов, Александр Сүлейманов, Владислав Кунченко, Ербол Ашир.

Волейболдан ерлер арасындағы 20-шы Азия чемпионаты 2019 жылдың 13-21 қыркүйегі аралығында Тегеранда (Иран) 16 ұлттық құраманың қатысуымен өтті. Волейболдан Қазақстанның ерлер командасы құрлықтық біріншіліктің 9-шы орны үшін күресте қарсыластарынан жеңіліп қалды. Катар құрамасымен өткен матчта біздің команда есеппен жеңіліп қалды 3:1 (25:12, 25:18, 29:31, 25:19). Қазақстан чемпионат қорытындысы бойынша 10 орын алды.

06.10.2019 жылы Нұр-сұлтан қаласында ерлер арасындағы волейболдан Қазақстан Республикасы Кубогының финалдық кезеңі аяқталды. Жарыс қорытындысы бойынша

бірінші орынды Алматыдан келген «Буревестник» командасының өкілдері жеңіп алды. Турнирдің күміс жүлдегерлері «Атырау» клубының өкілдері болды. «Маңғыстау» волейбол клубы үздік үштікті жапты.

20.02.2020 жылы Орал қаласында Жоғары лиганың ерлер командалары арасында волейболдан 28 Қазақстан чемпионатының үшінші туры аяқталды. Бес ойын күнінің қорытындысы бойынша ондықтағы көшбасшылық позицияны «Үшқын-Көкшетау» иеленді - команда өз активтерін плюс 23 баллмен толықтырды. Екінші орында 18 ұпаймен Қызылордадан келген «Қайсар» үшінші турында мәреге жетті. «Орал» үздік үштігін жапты-алаң иелері 16 ұпай жинады.

14.03. 2020 жылы Қазақстан Волейбол федерациясы Ұлттық лиганың ерлер командалары арасында ҚР чемпионатының мерзімінен бұрын аяқталғанын жариялады. Мұндай шешім ҚР Денсаулық сақтау министрлігінің, тауарлар мен қызметтердің сапасы мен қауіпсіздігін бақылау комитетінің, сондай-ақ бас мемлекеттік санитарлық дәрігердің 12/03/2020 жылғы қаулысына байланысты қабылданды. Ұлттық лиганың ерлер командалары арасында волейболдан ҚР 28 чемпионатының бесінші, қорытынды, турының қорытындысы 13/02/2020 жылғы жағдай бойынша шығарылады. Плей-оффы өткізу немесе жою туралы әлі хабарланған жоқ. Турнир кестесінде бірінші орында алматылық «Буревестник» тұр.

Өскеменде 2020 жылғы ерлер арасындағы волейболдан Қазақстан Кубогы аясында жарыс аяқталды. Ерлер арасында жарыс 2020 жылдың 22 қазанында басталды. Барлық ойындар «ФОК» спорт кешенінің алаңында өтті. Ерлер арасындағы турнирдің «алтынын» «Атырау» ВК (Атырау облысы) жеңіп алды. Екінші орында «Үшқын-Көкшетау» клубы (Ақмола облысы) орналасқан. Үшінші орынды «Алтай» волейбол клубы (ШҚО) иеленді. 2021 жылғы 10-19 желтоқсан аралығында Щучинск қаласында «Жақсы-1» спорт кешенінің алаңында 23 жасқа дейінгі жоғары лиганың ерлер командалары арасында волейболдан Қазақстан Республикасының 30-шы чемпионатының екінші турының матчтары өтті. Мерейтойлық жарысқа еліміздің топ командаларының қайталанатын құрамдары арасында сегіз команда – «Павлодар-2», «Буревестник-2», «Алтай-2 ШҚО БЖСМ», «Жетісу-4», «Қуаныш-2», «Алматы-2», «Қарағанды-2», «Ертіс Қазхром-2» қатысты. Екінші турдың қорытындысы бойынша «Буревестник-2» пелетонын алты жеңіспен және активтерінде 18 ұпаймен басқарды. Алайда, жалпы турнир кестесінде бірінші турдың көшбасшысы болған «Алтай-2» (13 жеңіс, 37 ұпай) әлі де басым.

2021 жылғы 23 тамызда Ферғана қаласында (Өзбекстан) Орталық Азия елдері арасында волейболдан халықаралық турнир аяқталды. Турнирге Қазақстаннан келген команда да қатысты. Турнирге барлығы төрт команда қатысты. Бірінші орында Қазақстанның волейболшылары ұтып алды. «Күмісті» Қырғызстаннан келген спортшылар жеңіп алды. Өзбекстан өкілдері көшбасшылардың үштігін жапты. Төртінші орында Тәжікстаннан келген команда тұр.

Ал 2021 жылдың 19 қыркүйегінде волейболдан Қазақстанның ерлер командасы Азия чемпионатында өз өнерін аяқтап, чемпионатта 11 орынды иеленді. Біздің спортшылар үшін соңғы матч Сауд Арабиясымен кездесу болды. Қазақстандық волейболшылар 3:0 есебімен жеңіске жетті.

Волейболдан Қазақстан Республикасының 30-шы чемпионатының үшінші туры Павлодарда 2022 жылғы 12-22 ақпан аралығында Ұлттық лиганың ерлер командалары арасында «Жекпе-Жек» спорт кешенінің алаңында өтті. Волейбол чемпионатына сегіз команда қатысты- «Буревестник», «Атырау», «Маңғыстау», «Тараз», «Есіл СК», «Алтай», «Үшқын-Көкшетау» және Павлодар. Өткен үш турдың қорытындысы бойынша «Таразда» бірінші орын (48 ұпай/17 жеңіс). Екінші орын «Атырау» волейболшыларынан (46 ұпай/15 жеңіс). Үшінші орында «Маңғыстау» 33 ұпаймен және 11 жеңіспен тұр.

Волейболдан Қазақстан Республикасының 30-шы чемпионатының төртінші туры Павлодарда 2022 жылғы 6-15 наурыз аралығында 23 жасқа дейінгі жоғары лиганың ерлер

командалары арасында «Баянтау» спорт кешенінің алаңында өтті. Мерейтойлық жарысқа еліміздің топ командаларының қайталанатын құрамдары арасында сегіз жасақ қатысты – «Павлодар-2», «Буревестник-2», «Алтай-2 ШҚО БЖСМ», «Тараз-ТИГУ-2», «Есіл СК-2», «Маңғыстау-2», «Атырау-2», «Үшқын Көкшетау-2». Өткен төрт турдың қорытындысы бойынша 69 ұпай/24 жеңіс жинаған «Павлодар-2» көш бастап тұр. 68 балл/23 жеңіспен екінші орында «Алтай-2» тұр. Активтерінде 53 ұпай/17 жеңіс бар «Тараз-2» үздік үштігін жабты.

Волейболдан Қазақстан Республикасының 30-шы чемпионатының төртінші туры Жоғары лиганың ерлер командалары арасында 2022 жылғы 22-29 наурыз аралығында Талдықорған қаласындағы «Жастар» спорт сарайының алаңында өтті. Еліміздің екінші маңызды волейбол дивизионының мерейтойлық жарысына сегіз команда қатысты- «Қайсар», «Динамо-Қазығұрт», «ЧелГУ-Қостанай», «Жастар-Жетісу», «ҚазҰАУ», «Тұран-Динамо», «Жайық» және «Арайлы Ақтөбе». Өткен төрт турдың қорытындысы бойынша 79 ұпай/26 жеңіс жинаған «Шымкент Динамо» бірінші орынды иеленді. «Тұран Динамо» жалпы турнир кестесінде 69 балл/24 жеңіспен екінші орында тұр. Үшінші орында 60 балл / 20 жеңіспен «Жетісу-Жастар».

01.05.2022 жылы Жоғары лиганың ерлер командалары арасында волейболдан Қазақстан Республикасының чемпионаты аяқталды.

Турнир кестесі:

- 1 орын – «Шымкент Динамо» - 95 ұпай
- 2 орын – «Тұран Динамо» - 87 ұпай
- 3 орын – «Жетісу-Жастар» - 78 ұпай
- 4 орын – «Қайсар» - 61 балл
- 5 орын – «Арайлы Ақтөбе» - 46 ұпай
- 6 орын – «ЧелГУ-Қостанай» - 27 ұпай
- 7 орын – «Жайық» - 19 ұпай
- 8 орын – «ҚазҰАУ» - 7 ұпай

Әдебиеттер тізімі:

1. Таникеев М.Т. История физической культуры в Казахской ССР. Алма-Ата, 1973.
2. Джекенов П.С., Құрманбекова А.С. Дене шынықтыру және спорт тарихы - Алматы: Альманахъ, 2023 - 230 б
3. Джекенов П.С., Шилибаев Б.А. Қазақстандағы ұлттық ойындары мен спорттың даму тарихы: оқулық - Алматы: Альманахъ, 2023 - 267 б
4. Волейбол: Учебник для высших учебных заведений физической культуры / Под ред. А.В.Беляева, М.В.Савина. – М. : СпортАкадемПресс, 2002. – 368 с.

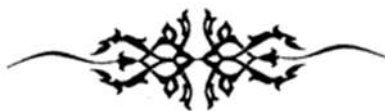

Боксшылардың тактикалық дайындығының ерекшеліктері

Есмахан Берік Ғабитұлы Ш. Муртаза атындағы Халықаралық Тараз инновациялық институтының оқытушысы, магистр
Дш-21-15 тобының студенті Суиндикова Асема

Аннотация: Бұл мақалада авторлар боксшылардың тактикалық дайындығының ерекшеліктерін, спортшының тактикалық шеберлігінің негіздерін көрсетті

Кілт сөздері: шабуыл, қарсы шабуыл, қорғаныс, жан-жақты тактикасы, дайындық әрекет

Айта кету керек, бокстағы техника мен тактика бір-бірімен тығыз байланысты және бір-бірінің негізгі сипаттамаларын анықтай алады. Тактика бокс теориясының бөлімі

болып табылады, онда қарсыластардың жекпе-жегінің формасы, түрлері, біліктері, әдістері мен тәсілдері зерттеледі. Спортшының тактикалық шеберлігі жекпе-жекте дұрыс және сауатты жоспарлаумен және оны басқару процесімен анықталуы мүмкін, ең алдымен, бұл шеберлік спортшының қарсыластың күшті жақтарын бейтараптандыру, оның әлсіз жақтарын пайдалану және сонымен бірге өзінің жеке техникасы мен ман тәсілін қолдана білу қабілетінде көрінеді. Жекпе-жек процесі, ең алдымен, спортшының техникалық және тактикалық шеберлігіне, оның жаудың әрекеттеріне талдау жасау қабілетіне байланысты. Қолда бар жоспардың өзгергіштігі оның техникалық арсеналының жан-жақтылығына және боксшының жауынгерлік ойлауына байланысты. Спортшының тактикасы негізінен оның жеке басындағы ерекшеліктеріне байланысты. Іс жүзінде біз әр білікті спортшының өзіндік тактикалық стилі, ман тәсілі бар екенін; мақсатқа жету тәсілі бар екенін байқай аламыз. Жекпе-жек процесінде спортшының тактикалық мінез-құлқын сипаттайтын спортшының әрекеттеріне байланысты жауынгерлердің келесі негізгі тән тактикасы бөлінеді: шабуыл, қарсы шабуыл, қорғаныс және жан-жақты тактикасы.

Шабуыл тактикасы-бұл спортшының жауынгерлік белсенділігінің жоғарылауы. Мұндай тактика жалпы сипатталады: тікелей кездейсоқ позиция; жауынгерлік емес жол; жақсы қалыптасқан әдістерді, қарсы шабуылдарды қолданудың нақты әрекеттерімен бірге әртүрлі тактикалық маневрлерден тұратын спортшының аралас әрекеттері. Шабуыл тактикасын қолдану жауынгерден жоғары физикалық және психологиялық дайындықты, әртүрлі техникалық құралдар мен күрделі тактикалық маневрлерді енгізуді талап етеді. Бұл тактика екі түрге бөлінеді: үздіксіз шабуыл тактикасы және эпизодтық шабуыл тактикасы. Сонымен қатар, үздіксіз шабуылдардың тактикасы спортшының бастама көтеруімен, жоғары қарқынмен күресуімен, күресті үнемі күшейтіп отыруымен және ақылға қонымды тәуекелге бел буып, өзінің жақсы дамыған әдістерін орындау үшін іс-әрекеттерді нақты ниеттермен шебер үйлестіре отырып, қарсыласқа шабуыл жасауға тырысуымен сипатталуы мүмкін. Бұл тактика шектеулерді жеткілікті түрде жеңе алмайтын және дамыған қарсылыққа ие емес адамдар үшін ерекше қауіп төндіреді. Сонымен қатар, эпизодтық шабуылдардың тактикасы-алға жылжып келе жатқан спортшы белгілі бір уақыт аралығында мезгіл-мезгіл шабуылдарға жүгінеді. Спортшының әрбір жоспарланған шабуылы ешқандай кідіріссіз, қажетті уақытта және міндетті түрде толық күшпен жүзеге асырылады.

Қарсы шабуыл тактикасы-қарсыластың белсенді әрекеттерінен туындайтын ең қолайлы сәттерді қолдана отырып, спортшының қарсы шабуылдарда және тиісті позицияларда күресуі. Қарсы шабуыл тактикасы, атап өту керек, әсіресе қарсыласқа қарсы тиімді. Жауынгер төмен, орта және жоғары деңгейдегі кездейсоқ шабуылдар жасай алады. Егер спортшы шабуылды төмен немесе орташа қарқынмен жүргізсе, олар күш пен энергияны жоғалтуы мүмкін, өйткені олар белгілі бір дәрежеде күштерін қалпына келтіру үшін шабуылдар арасында уақыт алады. Көптеген толғақтардың фонында маңызды және мақсатты шабуылдарды бөлу әлдеқайда қиын. Бұл, басқалармен қатар, жоғары жылдамдықты, яғни арнайы төзімділікке ие спортшы үшін ғана мүмкін. Қорғаныс тактикасы (күту) спортшының бүкіл қолын шайқаста белсенді емес қорғанысқа бағыттауымен сипатталады және ол қателескен кезде ғана қарсыласына шабуыл жасауға тырысады. Бұл тактика жауынгерді іс-әрекетке толығымен тәуелді етеді. Егер спортшы жекпе-жек кезінде осы тактиканы қатаң сақтаса, онда ол әдетте жеңіліске ұшырайды, өйткені ең мұқият қорғаныс қыңыр және батыл шабуылдаушы жаудың бүкіл кезінде мұны істей алмайтындығына кепілдік бере алмайды. Жекпе-жектің өзін жоспарлау және оны тікелей басқару спортшының жекпе-жектің әр түрлі формаларына ие болуына байланысты. Жекпе-жектің бірнеше түрі бар: барлау, шабуыл және қорғаныс.

Жауынгерлік барлау формасы-бұл плана жоспарын құру кезінде жау туралы кейбір мәліметтерді алудың белгілі бір құралы. Шабуыл формасы-бұл бастаманы өзіне алуды көздейтін күрестің белсенді түрі, ол шабуылдаушы, қарсы және қайтару әрекеттерімен жүзеге асырылады. Жауынгерлік қорғаныс формасы-бұл жауынгердің бастамасын қолға

алған жаудың әрекетінен қорғаудың бір түрі. Қазіргі заманғы жекпе-жек әр түрлі қашықтықта жекпе-жекті қамтиды: алыс, орта және жақын. Әр қашықтықтағы жекпе-жек әр түрлі жағдайда өтеді және оның өзіндік заңдылықтары мен сипаттамалары бар. Соққылар мен қорғаныс әрекеттерін қабылдау уақыты боксшылар арасындағы қашықтыққа байланысты екенін ескеріңіз. Жауынгерлік қашықтық неғұрлым қысқа болса, соғұрлым ереуіл нысанаға тезірек жетеді және одан қорғану қиынырақ болады, ал қашықтық неғұрлым ұзақ болса, керісінше боксшыға қарсыласынан қорғану оңайырақ болады. Әр түрлі қашықтықтағы уақытты шектеу тиісті тактиканы таңдауды анықтай алады, спортшының реакциясы мен ойлау жылдамдығын, жауынгердің ептілігі мен қимылдарын үйлестіруді, оның назарын және басқа да қасиеттерін дамытудың жан-жақты деңгейін талап етеді. Спортшылардың тактикалық әрекеттері алдын-ала, шабуыл және қорғаныс болып бөлінеді. Дайындық әрекеттерінің мақсаты:

- қарсыластың қолда бар шеберлік деңгейімен, оның бо стилі мен тәсілімен танысу;
- алдау қозғалыстарымен қарсыласты өз қарсы шабуылын жүргізу үшін шабуылға шақыру;

- шабуылдаушы жаудың әрекеттерін, оның физикалық дайындығын, батылдығын, шешімділігін, ерік-жігерін талдау және бағалау, ол жіберіп алған соққыдан кейін жақсы дамыған әдістер мен мінез-құлықтарды қолдану, сондай-ақ белгілі бір комбинацияларды сәтті орындау;

- маневр жасау арқылы өз шабуылдары мен қарсы шабуылдары үшін ыңғайлы позицияларды құру, оны қажетті қашықтықта ұстап, арқандарға және сақинаның бұрыштарына басу мүмкіндігі;

- қарсыластың жылдамдық деректерін анықтау. Спортшының дайындық әрекеттері жекпе-жек кезінде бір, екі және бірқатар соққылармен және қорғанысты міндетті түрде қолдану арқылы жүзеге асырылады.

Боксшының шабуыл әрекеттері жекпе-жекте шабуылдар мен қарсы шабуылдарда жүзеге асырылады. Қарсы шабуылдар, өз кезегінде, қарсыластың қарсы шабуылына қарсы, жауап қайтаруы және қайталануы мүмкін. Шабуыл-бұл жеңістің негізгі мақсатына жету үшін тактикалық тұрғыдан ең жақсы бокс құралы. Алайда, шабуыл қарсылас үшін уақыты және күтпеген жерден орындалған кезде ғана тиімді болады. Жекпе-жек барысында кейбір боксшылар шабуылды ең маңызды жауынгерлік құрал ретінде пайдаланады: олар үздіксіз шабуыл жасайды және тек кейде қарсы шабуылдар түрін қолдана алады. Басқа спортшылар қарсы шабуылды жақсы көреді, олар қарсы шабуылда сәттілікке жету үшін қарсыласын әртүрлі тәсілдермен шабуылға шақырады. Шабуылдар алыс, орта және жақын қашықтықта жүзеге асырылады. Айта кетейік, алыс қашықтықтан шабуыл боксшының маңызды жауынгерлік құралдарының бірі болып табылады. Бұл шабуыл бір және екі рет тікелей соққылармен, қарсыластың басы мен денесіне соққылармен жасалады. Спортшы бастаманы тоқтату және орташа қашықтықтан шешуші соққы беру үшін алыс қашықтықтан жылдам, күтпеген шабуыл жасайды. Қарсыластың шабуылдаушы қарсыластарынан озып кету үшін бокста тез және сенімді шабуыл жасау керек. Алыс қашықтықтан қарсы шабуылдар спортшының белсенді қорғаныс құралы бола алады. Егер боксшы көлбеу, шағылысу, қолғап тірегі арқылы қорғаныс әрекеттерін шебер меңгерсе және жақсы қозғалса, онда ол жаудың күшті соққыларынан қорғауды шебер қолдана отырып, тиімді қарсы шабуылдар жасау үшін ыңғайлы позициялар жасайды. Орта және жақын қашықтықтағы жекпе-жек боксшылардың ринг бойынша қозғалысын шектейді. Орта қашықтықтағы жекпе-жек тактикасы жақсы қорғанысқа, соққылар сериясымен шабуылдауға және қарсыластың кері соққыларымен қарсы шабуылға, жекелей немесе соққылар сериясын орындай отырып, қарсыластың әрекеттерінен озып кетуге дейін азаяды. оған қарағанда жылдамырақ. Жақын қашықтықта жекпе – жек басқа сипатқа ие болады-күш. Әрбір спортшы төсеніштермен, кідірістермен, білек тіректерімен, сондай-ақ иықпен қарсыластың басына немесе денесіне кедергісіз соққы беру сәтін табу үшін тиімді әрекет етуіне жол бермеуге тырысады. Бұл жағдайда соққылар қарсыластың

қолынан төменнен, бүйірден, қолдың астынан қатты иілген қолдармен қолданылады. Спортшы қажет болған жағдайда қарсыластың жылдам шабуылынан немесе қарсы шабуылынан қорғануды, құрылған бо қашықтығын Өзгертуді, жауды шаршатуды, оның тиімділігі мен тиімділігін төмендетуді, оның қырағылығын ашуды, эвтанизациялауды, жіберіп алған күшті соққыдан кейін демалуды, қарсы шабуылды дайындауды қолданады. Боксшының қорғаныс әрекеттеріне үздіксіз шабуыл жасайтын белсенді қарсыласын тоқтату үшін шабуылдың одан әрі дамуынсыз қарсы шабуылдар да жатады. Кейде спортшы саңырау қорғанысты қабылдайды, қарсыласының әрекетін мұқият қадағалайды және оның қателігі кезінде жаудың ашық жерлеріне бір-екі күшті соққы жасайды. Қорғаныс әрекеттері көп уақытты қажет етпеуі керек, өйткені судьялар оларды өткізгені үшін ұпай санамайды.

Әдебиеттер:

1. Лысенко, А. С. Бокс. Совершенствование техники / А.С. Лысенко. - М.: СПДФЛ Дудукчан И. М., **2012**. - 152 с.
2. Москаленко, Р. В. Бокс / Р.В. Москаленко. - М.: Эксмо, 2012. - **722** с.
3. Остьянов, В. Н. Обучение и тренировка боксеров / В.Н. Остьянов. - М.: Олимпийская литература, **2013**. - 272 с.
4. Подрезов, Н. А. Азбука бокса / Н.А. Подрезов. - М.: МГТУ им. Н. Э. Баумана, **2013**. - 136 с.
5. Пэт, О'Лири Школа современного бокса / О'Лири Пэт. - М.: Феникс, **2015**. - **499** с.



15-17 жас аралығындағы боксшылардың тактикалық даярлау әдістемесінің ерекшеліктері

Есмахан Берік Ғабитұлы Ш. Муртаза атындағы Халықаралық Тараз инновациялық институтының оқытушысы, магистр

ДШ-21-15 тобының студенті Инкарбекова Жанерке

Аннотация: Бұл мақалада авторлар 15-17 жас аралығындағы боксшылардың тактикалық даярлау әдістемесінің ерекшеліктерін қарастырып, мінездеме берді

Кілт сөздері: тактика, тактикалық білім, боксшының қабілеттері, тактикалық ойлау, тактикалық жаттығу

Кез-келген ереже бойынша бокс тактикасы келесі міндеттерді шешеді: жекелеген жекпе-жек қимылдары, жекпе-жек тактикасы және жарыс тактикасы. Жекпе-жек тактикасы тұжырымдаманы, логикалық мазмұнды және оны жүзеге асыру жолын анықтайды. Жауынгерлік тактика: бұл белгілі бір қарсыласпен жекпе -жек тактикасын жүзеге асыруға арналған әртүрлі әрекеттер қимылдарының сериясы. Жекпе-жек тактикасы жеңіске жету үшін қарсыластармен бірге техниканы және әртүрлі әрекет қимылдарын шебер қолданудан тұрады. Техника мен тактика бір-бірімен байланысты және бірлік ретінде жұмыс істейді. Техника спортшыға мақсатты және тактикалық жекпе жектер түрінде қимыл – қозғалыс әрекеттерін орындауға мүмкіндік береді-техниканы қолдану және жоспарларын жүзеге асыру үшін әртүрлі жағдайларды пайдалану тиімді. Бокс техникасын үйренудің басынан бастап барлық техникалар жанасу және құндылық тұрғысынан түсіндірілуі керек. Техникалық дағдыларды жетілдірумен қатар, спортшының

тактикалық ойлауы да дұрыс дамиды. Сонымен қатар, тактикалық ойлауды дамыту техникалық дағдыларды жетілдіру үшін маңызды.

Негізгі әдістерді жетілдіру қашықтықты сезіну мен қарсыластың позициясы мен әрекеттеріне сәйкес өз әрекеттерімен бөлісу сәтін сезіну қабілетінің дамуымен тығыз байланысты болуы керек. Қабылдау техникасын зерттей отырып, техниканы бірнеше тактикалық есептермен шешу мүмкіндіктерін бірден анықтау қажет.

Тактика-жеңіске жету үшін белгілі бір жағдайларда күресудің ең жақсы тәсілі. Тактикалық дайындық-бұл спорттық тактиканың әдістерін, олардың түрлерін, формаларын (жеке және командалық) және оларды бәсекелестік ортада жүзеге асыру тәсілдерін игеру процесі. Боксшыларды даярлау-көпжылдық үздіксіз оқу процесі. Тактикалық дайындық жаттығудың басқа компоненттерімен, әсіресе техникалық дайындықпен тығыз байланысты. Белгілі бір жағдайларда тактикалық дайындық қарсылас, оның күшті және әлсіз жақтары, дене шынықтыру, техникалық, интеллектуалды және тактикалық ақпаратқа негізделген.

Бокстағы спортшының тактикалық дайындығының құрылымына тактикалық білімді, біліктерді, дағдыларды және жалпы танымдық процестерді қалыптастыруға бағытталған әрекеттер кіреді. Спорттағы тактиканың сипаттамасы мазмұны жағынан біркелкі емес, осыған байланысты әр түрлі спорт түрлерінде спортшылар арасында циклдік спорт түрлері үшін әр түрлі спорт топтарында көрінетін бәсекелестік қақтығыстардың үш негізгі түрі болуы мүмкін: жеңіл атлетика, шаңғы спорты, гимнастика, жүзу және басқа спорт түрлері. Боксшы берілген тактикалық жағдайларды сәтті шеше алуы үшін оның қолында барлық нақты моторика мен теориялық білім болуы керек. Нәтижелі боксшының келесі қабілеттері әртүрлі:

- жоғары қозғалыс қарқыны және соққыларды, техникаларды және әртүрлі комбинацияларды жүзеге асырудың үлкен жылдамдығы;
- тұрақты белсенділік, күреске ұмтылу, техниканы орындау техникасын жақсы білу;
- әдістерді оңтайлы қолдану;
- үлкен тактикалық әлеует және жеке техниканың әртүрлілігі.

Тактикалық білім-бұл тактиканың әдістері, түрлері, формалары және оларды жаттығу мен қарсыласу процесінде қолдану туралы түсінік.

Тактикалық дағдылар-бұл тактикалық білімнен туындайтын әрекеттер: қарсыластың жоспарын және бәсекелестік жағдайды болжау; жекпе-жек кезінде өзінің тактикалық жоспарын бейімдеу мүмкіндігі, тактикалық дағдылар – оқу-жарыс процесінде жүзеге асырылатын біртұтас тактикалық әрекеттер.

Тактикалық ойлау-бұл уақыттың жетіспеушілігімен және жоғары тактикалық шиеленіспен дұрыс тактикалық шешімдер қабылдау мүмкіндігі. Бокстағы бәсекелестік тактиканың мазмұны-бұл шабуылға қолайлы жағдай жасайтын тактикалық дайындық құралы. Оларды төрт топқа бөлуге болады:

- 1) мақсат-жаудың қорғаныс реакциясын тудыру: қауіп-қатер, ұстамдылық, теңгерімсіздік;
- 2) қарсыластың шабуыл реакциясының пайда болуына бағытталған (шақыру);
- 3) қарсыластың реакциясының болмауына немесе әлсіздігіне бағытталған;
- 4) негізінен жылдамдық пен күшті қолдануға бағытталған.

Тактикалық дайындық спортшыларға күресудің тәсілдері мен әдістерін ұсынады. Жарыстардағы тактикалық дана әрекет күштерді дұрыс бөлуді, жеңіске жету үшін қажетті әртүрлі соққылардың әдістері мен комбинацияларын таңдауды және орындауды білдіреді. Сондықтан келесі деректерді пайдалана отырып, жарыс кезеңіне арналған тактикалық жаттығу жоспарын және жекпе-жек жоспарын құру маңызды:

1. Қарсыластың физикалық, техникалық, тактикалық және ерікті дайындықтағы күшті, сондай-ақ әлсіз жақтары.
2. Қарсыластың физикалық формасындағы артықшылығы: ол қандай физикалық сапаны жақсы және жиі қолданады (күш, төзімділік, жылдамдық, ептілік немесе

икемділік). Сондай-ақ, өзіңіздің сауатты тактикалық жоспарыңызды құру үшін маңызды мәліметтер болып табылатын жаудың физикалық сипаттамаларын дамытудағы кемшіліктер.

3. Жекпе-жек барысында қарсыласқа қажет және пайдаланған жабдықтардың жалпы саны. Әрбір техникалық іс-шараның сипаттамалары; жаудың қандай қорғаныс және қарсы шабуылдары тиімді, ал қайсысы аз тиімді.

4. Қарсылас ретінде ол жекпе-жектің әр кезеңінде жаттығудың күшті жақтарын қандай қолдана алады.

5. Жаудың психологиялық дайындығы мен психологиялық тұрақтылық дәрежесі (батылдық, берілгендік, төзімділік, қарсылық және т.б.). Оның болуы немесе қарсыластың күшті психологиялық сипаттамаларының болмауы тактикалық жоспарына айтарлықтай әсер етеді. Техникалық және тактикалық білімдердің, біліктердің және дағдылардың бүкіл кешені тек практикалық қолдану арқылы спорттық мәнге ие болады. Бәсекелестік құралдарға бокстан жарыстың қолданыстағы ережелеріне сәйкес орындалатын техникалық және тактикалық әрекеттер жиынтығы, олардың нұсқалары немесе жеке техникалық әрекеттер кіреді. Қосымша құралдар боксшының денесіне әртүрлі жаттығулардың жаттығу әсерінің тиімділігін арттыруға көмектеседі. Спорттық техниканың кіші тобы мыналардан тұрады: спорттық жабдықтар, арнайы жабдықтар мен спорттық ғимараттар (спорт залы, татами, гимнастикалық жабдықтар, құрылғылар мен аксессуарлар, визуалды дизайн). Келесі кіші топқа әртүрлі тренажерлер кіреді, олардың қолданылуы бокстағы көмекші және арнайы оқу міндеттерін тиімді шешуге ықпал етеді. Дайындық деңгейіне және спорт түрін жетілдірудің нақты міндеттеріне байланысты жаттықтырушы кіші топтарда бірқатар жаттығулар жасайды. Оларды пайдалану спортшының жарысқа қатысуға оңтайлы дайындығына кепілдік береді. Негізгі құралдардың кіші топтары арасында қатаң шекаралар жоқ. Дегенмен, боксшының денесіне әсер ету формалары мен механизмдері тұрғысынан жеке және жалпы арасында түбегейлі айырмашылық бар. Сонымен қатар, жарыстың жанында немесе сыртында әр кіші топтың жаттығулары айтарлықтай өзгеруі мүмкін. Олар оларға азды-көпті жауап береді. Алғашқы үш кіші топты имобилизациялауды қолдану олардың спортшыға әсерін бақылауға мүмкіндік береді. Олар тұтас, жартылай немесе жергілікті болуы мүмкін.

Бірінші жағдайда барлық маңызды бұлшықеттердің 2/3 – тен астамы, екіншісінде – 1/3-тен 2/3-ке дейін, үшіншісінде-1/3-ке дейін қатысады. Әр түрлі жаттығуларды қолдану және денеге әсер ету әртүрлі оқу тапсырмаларын шешуге мүмкіндік береді.

Жалпы әсер ету құралдары дененің негізгі жүйелері мен функционалдық механизмдерінің, оның моторлық және вегетативті қабілеттерінің үйлесімділігіне кепілдік береді. Ішінара және жергілікті әсер ететін жаттығулар кідірісті жоспарланған деңгейге дейін "арттыру" үшін спортшының жеке байланыстары мен дене жүйелеріне мақсатты түрде әсер етуге мүмкіндік береді.

Спорттық тактика-бұл қарсыласпен (серіктеспен) өзара әрекеттесудің әртүрлі жағдайларында негізгі бәсекелестік жаттығудың құрамы мен құрылымын оңтайландыру мақсатында қажетті ақпаратты жинау және талдау және тікелей жауапты шешімдер қабылдау міндеттерін шешуге бағытталған арнайы білім мен дағдылар жүйесі. Тактика бірнеше бөліктен тұрады. Қолда бар білім мен дағдылар танымдық психикалық процестерге негізделген (сезім, қабылдау, қиял, қиял, есте сақтау, ойлау, интеллект, сөйлеу), бір-бірімен тікелей байланысты және белгілі бір қызмет түрінде көрінеді. Сонымен, біз тактиканың жүйе екенін анықтадық. Тікелей тактикалық дайындық кезінде спортшы жарыстың негізгі ережелерін, төрешілердің ерекшеліктерін және тікелей жарыстардың өзін, дене шынықтыру ерекшеліктерін және ең маңызды іс-қимыл түрлерін, қарсыласының дайындық дәрежесін біледі. Жарыс барысында спортшы жиналған қажетті ақпаратты пайдаланады, әртүрлі жағдайларды, қарсыластардың белгілі бір әрекеттерін талдайды, көрген және қолда бар өз білімі негізінде маңызды шешімдер қабылдайды.

Әдебиеттер:

1. Лысенко, А. С. Бокс. Совершенствование техники / А.С. Лысенко. - М.: СПДФЛ Дудукчан И. М., 2012. - 152 с.
2. Москаленко, Р. В. Бокс / Р.В. Москаленко. - М.: Эксмо, 2012. - 722 с.
3. Остьянов, В. Н. Обучение и тренировка боксеров / В.Н. Остьянов. - М.: Олимпийская литература, 2013. - 272 с.
4. Подрезов, Н. А. Азбука бокса / Н.А. Подрезов. - М.: МГТУ им. Н. Э. Баумана, 2013. - 136 с.
5. Пэт, О'Лири Школа современного бокса / О'Лири Пэт. - М.: Феникс, 2015. - 499 с.



ӘОЖ 796.013.567

МУНАЙ –ТАЙ СПОРТ ТҮРІНІҢ ҚАЗАҚСТАНДА ДАМУЫ

**Шерхан Мұртаза атындағы Халықаралық Тараз Инновациалық
Институтының Дене шынықтыру және спорт кафедрасының сеньор-лектор
Танаев Қонысжан Төлебаевич.,
КО-23-1 тобының студенті Төлебай Альбина Қонысжанқызы**

Аннотация: Мақалада Айта кету керек бірінші муай-тайға әсер етті нәрсе-техникалық тұрғыдан жүйенің тұтастығын құрайтын нәрсе қарастырылады. Муай-тай соққылары дәстүрлі түрде жекпе-жектің көмекші және тиімділігі төмен элементі болып саналады.

Кілт сөздері: рухын, мұнай-тай, жауынгер дзюдодағыдай амплитудалық, аяқтар, қолдар, оқыту әдістері, қасиетті, соққы, уақтылықты, федерация, судья.

Аннотация: В статье рассматривается то, что повлияло на первое муай-тай-то, что технически составляет целостность системы. Удары по тайскому боксу традиционно считаются вспомогательным и менее эффективным элементом боевых искусств.

Ключевые слова: дух, масло-тай, воин, как в дзюдо, ноги, руки, методы обучения, священный, удар, своевременность, федерация, судья.

Abstract: The article examines what influenced the first Muay Thai-what technically constitutes the integrity of the system. Thai boxing punches are traditionally considered an auxiliary and less effective element of martial arts.

Keywords: spirit, oil-tai, warrior, as in judo, legs, hands, teaching methods, sacred, blow, timeliness, federation, judge.

Мұнай-тай жапондық әдістеріне негізделгендіктен, тікелей байланыс онша айқын емес, дегенмен "краби крабонг" муай-тайға әсер етті, бұл кейбір соққыларды, ұстамалар мен қимылдарды ритуалды биде орындау техникасының дәлелі муай. Муай-тайдың қазіргі кездегі қалыптасуы XVI бекітілді[9]. Аютиядағы пахуютқа деген көзқарас өте маңызды болды: зерттеу жауынгерлер үшін де, корольдік отбасы мүшелері үшін де міндетті түрде жүргізілді. Сонымен қатар, жәрмеңкелер мен мерекелер сияқты ойын-сауық іс-шаралары кезінде шайқастар болды, соның ішінде патшаның көз алдында. Әсіресе көрнекті жауынгерлер корольдік гвардияға алынып, оларға асыл атақ берілді. Мұндай жаңа дворяндар бейресми түрде. Тұтқында болған тайлардың арасында сол кездегі әйгілі тай шебері Най Хам Том (Nai Khanom Tom) болды. Ол бірінші жекпе-жекте өткізуі керек еді. Жекпе — жек басталғанға дейін най хан Жекпе-жектеңің өзі бірден болды, бірақ судья оны санамады, өйткені таец өзінің күлкілі қимылдарымен жауды әдейі адастырды деп шешті. Бирмалықтар басқа жауынгерді көрмеге қойды және бәрі қайтalandы. Пармудың он жауынгері кезек-кезек ұрысқа шықты және олардың барлығын муай-тай шебері жеңді, ол тіпті шайқастар арасында демалуға мүмкіндігі болмады. Най Хамның отаны Том муай-

тайдың мызғымастығының, демек Тай рухының мызғымастығының және Таиландтың жеңілмейтіндігінің нағыз символына айналды. Осы уақытқа дейін жыл сайын 17 наурызда Таиландта "муай-тай күні" атап өтіледі: бүкіл елде аңызға айналған жауынгердің құрметіне шайқастар өткізіледі. Таиланд стадиондарындағы әдеттегі жекпе-жек үшін жауынгерге солтүстігінде 1500 баттан Таиландтың оңтүстігіндегі туристік аудандарда 7000 батқа дейін төленеді[22]. Нәтижесінде, қатысушылардың саны өте көп: ең жақсылардың бірі болып саналады, бұған халықаралық ареналарда Нидерландтық кикбоксшылардың жетістіктері дәлел бола алады. Бұл голландиялықтардың Еуропада бірінші болып муай-тайды байыпты зерттегеніне байланыс Муай-тай 1977 жылдан бастап Еуропада және әлемде танымал болды, сол кезде Тай жауынгерлері кикбоксшылармен және каратэшілермен матчтық кездесулерде жеңіске жетті. Муай-тай тәжірибесінде Нидерландтық жауынгерлер ерекше жетістіктерге жетті, олардың мектебі бүгінде Таиландпен қатар ең жақсылардың бірі болып саналады, бұған халықаралық ареналарда Нидерландтық кикбоксшылардың жетістіктері дәлел бола алады. Бұл голландиялықтардың Еуропада бірінші болып муай-тайды байыпты зерттегеніне байланысты. 1978 жылға дейін Нидерланды өкілдері кикбоксингте мықты болды, дамуымен танымалдылықтың жаңа кезеңіне ие болды. Муай-тай өзінің қарапайымдылығы мен тиімділігіне байланысты көптеген кәсіби ММА жауынгерлерін Муай-тай аралас жекпе-жектің (ММА) дамуымен танымалдылықтың жаңа кезеңіне ие болды. Муай-тай өзінің қарапайымдылығы мен тиімділігіне байланысты көптеген кәсіби ММА Кейінірек олар қарасора арқандарын немесе кәдімгі мақта таспаларын қолдана бастады. Бокс қолғаптарын енгізгеніне қарамастан, қолды таңу дәстүрі бүгінгі күнге дейін сақталып келеді, бірақ Голливудтың кең таралған стереотипіне қарамастан, сынған әйнекке таңғыштарды батырудың тарихи дәлелі табылған жоқ. Қолды дұрыс таңылған арқанмен ұру жаудың көптеген кесектері мен көгеруіне және әйнек сынықтарының әкелді.

Ең үлкен өзгерістер ережелерге әсер етті. Егер ежелгі уақытта жеңіліске ұшыраған адам алаңнан өлі немесе қатты соққыға жығылған болса-муай-тайға берілу қабылданбады, сондықтан келген жауынгерлер өздерін маскара етті — 1929 жылы ұпай жеңісі ұғымы енгізілді. Сондай-ақ, жекпе-жектің уақыт шегі бес үш минуттық раундпен шектелді, ал қазір уақыт санағы сағат бойынша жүргізіле бастады, оған дейін суда жүзетін кокос пальмасы жемісі рөл атқарды: жеміс батып бара жатқанда, барабан раундтың аяқталғанын хабарлады. Сонымен қатар, жер учаскесі 6х6 метрлік сақинамен ауыстырылды, жеті салмақ санатына бөлу енгізілді және дзюдодағыдай амплитудалық типтегі ұстап алуға және лақтыруға тыйым салынды. Сондай-ақ, бас соққыларына, тұншығуға, шап соққыларына және құлаған жаудың шабуылына тыйым салынды. Осылайша, муай-тай жекпе-жегін өткізу жарыстың қалыптасқан ережелеріне бағынышты салған ата-ана мен мұғалімнің қамқорлығы үшін құрмет, ризашылық білдіру болып табылады. Сонымен қатар, би-бұл аяқтар, қолдар мен өзектер үшін жылынудың бір түрі, сондай-ақ жекпе-жекке психологиялық баптау. Орындау кезінде әр жекпе — жектің басында монгкон бар-108 (буддизмнің қасиетті саны) жіптен жасалған, қалыңдығы адамның саусағына жуық арқан, диаметрі адамның басына жақын сақинаға иілген. Арқанның ұштары сиқырлы белгілер мен белгілер салынған мата жолағымен өрімге байланған. Монгкон жауынгер рам муай биін орындайтын Вай кру рәсімін орындау кезінде жекпе-жектің алдында ғана киіледі. Жауынгер рам муай рәсімін орындағаннан кейін, бірінші раунд басталмас бұрын, жекпе-жектің басынан қасиетті таңғышты секундант немесе жаттықтырушы алып тастайды. Таиландта монгкон, сондай-ақ рам муай биі жекпе-жектің белгілі бір мектепке немесе географиялық аймаққа жататындығын көрсете алады. Дәстүр бойынша монгкон жауынгер тоқып, ұстазды бағыштауы керек.

Праджат Жекпе-жек алдында Вай крудың салттық дұғасы. Жауынгердің басында — монгкон, ал иығында — пратиат. Праджат (сонымен қатар пратиет, праджет, прайат және т.б. деп те аталады) — бұл екі салбырап тұрған ұштары бар және жауынгерді қорғауға арналған дәстүрлі тай тұмары. Монгконнан айырмашылығы, пратиат бүкіл

жекпе-жекте бір немесе екі қолына тағылады. Таңғыштың өзі материяның жолақтарынан ойын-сауық пен бо тактикасы жоғары бағаланады. Бұл талаптарға көбінесе муай-лакта жоқ финттер мен беткейлерде салынған муай-КИУ сәйкес келеді. Соққыға дене қозғалысының энергиясын салуға негізделген, бұл соққы немесе соққы болсын. Муай-тай соққылары дәстүрлі түрде жекпе-жектің көмекші және тиімділігі төмен элементі болып саналады, сондықтан шынтақ, тізе немесе аяқ соққыларынан төмен бағаланады. Ескі күндердегі соққылар техникасының өзі қазіргі заманнан айтарлықтай ерекшеленді, тек дәстүрлі ілгекке қарағанда шынтақты бекітпестен кресттер мен ұзын дөңгелек соққыларды ұсынды. Спорттың дамуымен және батыстық жекпе-жек өнерінің, ең алдымен бокстың әсерімен муай-тай құрамына кіре бастады джебтер, өйткені бұл шабуылдаушының басын шынтақпен немесе тіземен қарсы шабуылға ашық етеді. Шынтақ соққыларын бірнеше жолмен жасауға болады: көлденең, диагональ бойынша жоғары, диагональ бойынша төмен, төменнен жоғары, кері және секіру. Шынтақтарды жекпе-жекті аяқтау үшін де, қарсыласқа диссекция жасау үшін де қолдануға болады. Әсіресе осы мақсаттар үшін қастарды немесе маңдайларды кесу тиімді, нәтижесінде қан қарсыластың көзін толтырып, көріністі қиындатады. Өзінің айрықша тиімділігіне байланысты шынтақ соққылары соншалықты қауіпті болып саналады, сондықтан көптеген ұйымдарда, соның ішінде кәсіби ұйымдарда оларға тыйым салынады. Көбінесе шынтақтар жақын қашықтықта немесе клинчте қолданылады, мұнда соққылар үшін орын жеткіліксіз. Сонымен қатар, шынтақтар соққыларды блоктау үшін сәтті қолданылады, кейде шабуылдаушыға зиян тигізеді. Муай тай ережелері (тай боксы). 1999 жылғы Ресей тай бокс федерациясы. 2002 жылы ережелер imtf-тің жаңа салмақ дәрежелерін енгізуіне байланысты үшінші редакцияда жазылды. 2003 жылы ережелер төртінші редакцияда, Iamtf-тің WMF-ке айналуына байланысты, Дүниежүзілік муайтай Федерациясының (WMF) тай бокс жарыстарын өткізу талаптарына сәйкес және 2003 жылғы Ресей тай бокс федерациясының конференциясымен бекітілді. 2004 және 2005 жылдар ішінде WMF нұсқауларына сәйкес ережелерге өзгерістер мен толықтырулар енгізілді.

Осы Ережелер бесінші редакцияда баяндалған, ФТБР конференциясымен бекітілген және өз бөлімдерімен WMF, IFMA — WMC ережелерінің талаптарына сәйкес келеді.

Ережелер тай боксы бойынша жарыстардың тәртібі мен шарттарын анықтайды, бүкіл Ресейде әуесқой спортшылар арасында жарыстар өткізетін ұйымдар үшін міндетті болып табылады. Жарыстарға қатысатын ресми тұлғалар (команда басшылары, жаттықтырушылар, спортшылар және төрешілер) өз іс-әрекеттерінде осы ережелерді және жалпы қабылданған мінез-құлық пен этика нормаларын басшылыққа алуы тиіс. Олар міндетті: Осы Ережелер мен жарыстар туралы ережені білу және орындау, Қарсыластарыңыз бен әріптестеріңізге төзімді және дұрыс болу, жоғары моральдық қасиеттерді көрсету, спорттың адамгершілік принциптерін қатаң сақтау-адалдық, принциптілік, тектілік. Спортты насихаттауға белсенді атсалысу, тай боксының көрермендері мен әуесқойларын құрметтеу, жалған жекпе-жектерге жол бермеу. Жарыстарды өткізудің сипаты, жүйесі мен шарттары осы Ережелермен және жарыстарды өткізуші ұйым бекіткен жарыстар туралы Ережемен айқындалады. жарыстар жеке, командалық және жеке-командалық болуы мүмкін. Жеке жарыстарда тек жеке нәтижелер анықталады. Командалық жарыстарда тек командалардың нәтижелері анықталады. Жеке және командалық жарыстарда жеке және командалық нәтижелер анықталады. Жарыстар жеңіліске ұшыраған спортшыларды (бірінші жеңілістен кейін) (олимпиадалық жүйе) немесе айналмалы жүйе бойынша (тек командалық жарыстар) жүйемен өткізілуі мүмкін. Жарысқа өз жас топтарында бөлек жарысатын ерлер мен әйелдер, ұлдар мен қыздар қатыса алады. Ерлер мен әйелдер, ұлдар мен қыздар арасындағы жарыстар бөлек өткізіледі. Муай Тайда көлеңкемен күрес: Муай-тай көлеңкелі жекпе-жектің мағынасы оның классикалық ағылшын боксындағы мағынасынан түбегейлі айырмашылығы жоқ. Ол сондай-ақ қозғалыс пен соққыларды жаттықтыруға қызмет етеді, боксшыға ыңғайлы

қарқынмен орындалады, "көлеңкемен күрес" жылыту элементі ретінде де қолданыла алады. Муай тайға тән ұстанымды қабылдаңыз және қарсыласыңыз бар және ол сіздің алдыңызда тұрғандай қозғалыстарыңызды басқара отырып, қозғалыңыз. Қозғалысқа соққыларды қосуды бастаңыз, ойдан шығарылған қарсыласпен қашықтықты "джебпен" басқарыңыз, аяқтың, шынтақтың және тізенің соққыларын қосыңыз және блоктарыңыз бен маневрлеріңізді ұмытпаңыз. Аяқтың сызықтық, бүйірлік, дөңгелек жұмысын қолданыңыз, барлық элементтердің техникалық "жиналған" орындалуын қадағалаңыз. Жақсы техникаға ерекше назар аудару керек, сондықтан асықпау керек. Егер сізде техникалық әрекеттердің орындалуын бақылау үшін айна болса, оны қолданыңыз. Көлеңкемен күресу-бұл муай-тай жаттығуларының барлық басқа түрлерін құруға болатын негіз. Бұл боксшының техникасын қандай деңгейде болса да жақсартады және қолдайды. Оқытудың басқа түрлеріне көшпес бұрын әр техниканы "көлеңкемен күресу" режимінде жасау керек. Бұл жұмыстың артықшылықтарының ішінен, тәуелсіз ретінде, ол ешқандай жабдықты қажет етпейтінін, тек қозғалу үшін жеткілікті кеңістікті қажет ететіндігін атап өтуге болады. Сондай-ақ, сіз өзіңіздің жекпе-жегіңізге төзімділікке, иық белдеуін дамытуға, сондай-ақ соққы берудегі жарылғыш қасиеттерге арналған жеңіл гантельдерді қоса аласыз, бірақ бұл оларды қолдану техникалық орындалу сапасына әсер етпейтін жағдайларда ғана орынды болады. Бұл жағдайда жаттығу құралдары формасы мен орындау сипаты бойынша негізгі жаттығуларға ұқсастықтарға ие. Арнайы физикалық, техникалық және тактикалық дайындықтың үлес салмағы едәуір артады. Оқу процесі терең спорттық Маманданудың ерекшеліктеріне ие болады. 13-15 жастан бастап арнайы дайындықты бастаған жөн. Тандалған түрдегі арнайы дайындық біртіндеп жүргізілуі керек. Бұл жаста спортшы бақылау есептері мен жарыстарда жиі өнер көрсетуі керек. Бұл кезеңде қаражат көлемі, жылдамдыққа дайындық және арнайы төзімділік едәуір артады. Әр түрлі бұлшықет топтарының жылдамдық-күштік қасиеттерін жергілікті әсер ету арқылы дамытқан жөн, яғни жаттығу процесінде арнайы тандалған кешендерді немесе жаттығу құрылғыларын қолдану. Соңғысы физикалық қасиеттердің дамуы мен спорттық техниканы жетілдіру жағдайында бұлшықет режимдерінің қажетті үйлесімін модельдеуге мүмкіндік береді.

Ма Фэнту являлся одним из серьезных исследователей истории и теории ушу, соединив в одной системе стиль длинный ударов – пигуа цюань, коротких атак и бросков – бацзи цюань, стиль работы ногами – чоцзяо, и построенный, в основе, на действиях руками – фаньцзы цюань. Он реформировал и укрепил переданное ему искусство – тунбэй цюань. Чтобы лучше понять теорию и принципы системы, необходимо разобраться с термином тунбэй. Патриарх школы тунбэй цюань Ма Фэнту, в своей статье дает разъяснение смысла термина тунбэй: Книга перемен гласит: Достигнув предела, исчерпав себя, происходит перерождение, далее проникновение (tong) тун, трансформация (развитие), которое неизбежно переходит в старение и упадок. Проникновение, трансформация (развитие) есть основной смысл иероглифа (tong) тун. Разбирая значение иероглифа bei бэй, мы говорим о подготовке в школе боевых искусств, о самих тренировках. Более хорошо понять смысл и значение этих терминов мы можем из выражения « постигнув закон трансформации (развития) формы», полностью подготовить тело, достигнув наивысшего уровня воинской подготовки».

Пайдаланған әдебиеттер:

1. С.Н. Нескородев. Вин Чунь. Техника работы на манекене. - изд. СПДФЛ Дудукчан И.М., 2011 г.
2. Ю.Г. Ротань. Тунбэй цюань. Принципы и основы. - изд. Вэнь У, 2007 г.
3. Ли Ваншень. Тайцзицюань. Толкающие руки. Принципы, техника, боевое применение. - изд. СПДФЛ Дудукчан И.М., 2008 г.



ӘОЖ 796.013.567

ҚАЗАҚСТАНДА УШУ ЖАТТЫҒУЛАРЫ ЖИЫНТЫҒЫ.**Шерхан Мұртаза атындағы Халықаралық Тараз Инновациялық
Институтының Дене шынықтыру және спорт кафедрасының сеньор-лектор
Танаев Қонысжан Толебаевич**

Аннотация: Мақалада Айта кету керек бірінші нәрсе-техникалық тұрғыдан жүйенің тұтастығын құрайтын нәрсе қарастырылады. Классикалық түрде бұл жұдырықтасу өнерінің төрт негізгі бөлімімен қамтамасыз етіледі яғни "соққылар, соққылар, ұстаумен байланысты әдістер, лақтыру".

Кілт сөздері: Шабуылдау, дәстүрлі, ықпалдық, компоненттер, нәтижесі, оқыту әдістері мен принциптері, ушу, уақтылықты, классикалық, координация.

Аннотация: Первое, что следует отметить в статье,-это то, что технически рассматривается то, что составляет целостность системы. Классически это обеспечивается четырьмя основными разделами искусства кулачного боя: "удары ногами, удары ногами, техники, связанные с захватом, броски".

Ключевые слова: атака, традиционный, влияние, компоненты, результат, методы и принципы обучения, ушу, своевременность, классика, координация.

Abstract: The first thing to note in the article is that technically what constitutes the integrity of the system is considered. Classically, this is provided by four main sections of the art of fist fighting: "kicks, kicks, techniques related to grappling, throws."

Keywords: attack, traditional, influence, components, result, methods and principles of teaching, Wushu, timeliness, classics, coordination.

Сіз әр түрлі стильдер туралы жиі естисіз, біреуінде тек соққылар, ал екіншісінде соққылар жоқ - тепкілеу техникасы жоқ, олар әлі де бір жерде ұстамаларды қолданбайды, бірақ кез - келген стиль өзін-өзі қамтамасыз етуі керек, яғни барлық мүмкін аспектілерді қамтуы керек-әйтпесе ол аман қалмас еді.

Сонымен, Қытайдағы дәстүрлі куанф мектептерін оқыту әдістері мен принциптері мысалында жекпе-жек өнеріне арналған қарапайым "джентльмен жиынтығын" тұжырымдап көрейік. Ол жерге не қосу керек?

Айта кету керек бірінші нәрсе-техникалық тұрғыдан жүйенің тұтастығын құрайтын нәрсе. Классикалық түрде бұл жұдырықтасу өнерінің төрт негізгі бөлімімен қамтамасыз етіледі яғни "соққылар, соққылар, ұстаумен байланысты әдістер, лақтыру". Қытайдың Орта Патшалықта өмір сүрген ғасырларында қалыптасқан жұдырықтасу өнерінің сөздері мынаны айтады: "қолдар-екі қақпа, сіз толығымен аяқтарыңызға сүйеніп, адамды ұрасыз",

Бір шабуылшыға қарсы қолдану адамгершілікке жатады. Егер шабуылшылар көп болса, бұл мүлдем басқа мәселе. Бірнеше шабуылдаушыларға қарсы циньн бөлімінен ұстағыштарды немесе техниканы қолдану өте орынды емес, керісінше шабуыл техникасын жылдам қозғалыстармен және шабуыл сызығынан көлбеу техникамен бірге қолданған дұрыс. Сондай-ақ, көптеген қарсыластарға қарсы нүктелерге жылдам соққылар қолданған Сун Лутанның мысалын ұстануға болады.

Дегенмен, результат нәтижесіне әсер ететін компоненттер де бар - это, (яғни "қолдар, көздер, дене әрекеттері, қадамдар"). Чжан Давэй, "ушу мақал - мәтелдерінің мағынасын түсіндіру" кітабының авторы бұл әйгілі фразаға былай түсіндіреді: "Қолдарод бағытын өзгерте алады, көздер бақылаудың негізі болып табылады, аяқтар қозғалуға ыңғайлы, дене әрекетінің әдістері қолды, көзді, аяқты және қадамдарды үйлестіруді қамтамасыз етеді". Мұның бәрі техниканы қолданудың дәлдігін ғана емес, сонымен қатар кеңістік пен уақытты дұрыс пайдалануды да білдіреді. Ескі шеберлер: "техниканың сапасы күштен, жылдамдықтан және дәлдіктен тұрады, бірақ уақтылығы болмаса, олар да пайдасыз"дейді. Сондықтан олар студенттердің қажетті уақытта дұрыс орын алу қабілетін дамытуға ұмтылды. Тіпті студент таолуды қайталау арқылы техниканы үнемі қолдана

отырып, техниканы қатесіз орындауды үйренсе де, жоғарыда аталған қасиеттердің біріне әсер ететін әртүрлі әзірлемелерді де қамтиды. Әр қасиет өзінше дамиды. Атап айтқанда, көптеген дәстүрлі стильдерде "уақтылықты" тек тренажер немесе жеке жұмыс алмастыра алмайтын жұптық жұмыс арқылы жасауға болады деп саналады. Сонымен қатар, куанфтың көзқарасы бойынша, бұл жұмыс осы техниканы игерген серіктеспен жүргізілуі керек. Айтпақшы, бұл қандай да бір құпия ойлармен емес, мұғалім бір уақытта тек бір оқушыны оқыта алатын ережені анықтайды. Алайда, бұл әдіс соққының деструктивтілігін анықтауға өте қолайлы емес-әйтпесе серіктестер Қорықпайды. Сондай-ақ, ескі мектептердің көпшілігі ереуілдің сапасына өте күмәнмен қарайды, егер оқушы әр түрлі машиналарды елемей, тек ауа соққыларын жасаса. Айтпақшы, олар көбінесе сөмкелерді емес, жерге қазылған тіректерді қолданды. Сонымен қатар, техниканы орындау немесе өңдеу кезінде қатысушы кішігірім қателіктер жіберуі мүмкін, мысалы, қол формаларын, траекторияларды, күш-жігерді бөлуді: Тіршілік процесінде цзин бүкіл денеге енетін ци-ге үздіксіз айналады. Нәтижесінде адам денесі циді жинайды, өміршеңдікке толы. "Ци шоғырланған-шен жиналады, цзин мен шен толады-ойлау тірі, ақыл айқын". Ци-Цзинь және шен өзек осі. Керісінше, шен ци - ге дейін ұйып қалуы мүмкін, ци Цзин тудыруы мүмкін. Осылайша денсаулықты нығайтатын және өмір сүру жылдарын ұзартатын үздіксіз цзин, ци және шен циклі жүреді. Ушудың шеберлік деңгейі Оқу процесінде оқушының ци қалай дамидынына да байланысты. Көптеген қолөнершілер дұрыс пішіндер мен позициялар циді жылжытады деп санайды. Ал егер пішін дұрыс болса - чи мен күш дамиды, бірақ пішін дұрыс болмаса-қатысушының күш-жігері болмайды. Сондықтан мақал-мәтелде "ішінде Цзин, ци, шенді жаттықтыру керек" делінген. Сыртқы үш координация туралы сөйлескенде, бұл қолдар, көздер және өзектер бір бөлік ретінде әрекет етеді дегенді білдіреді. Құлақта қолдың, көздің және өзектің әрекеті бір уақытта аяқталады. "Қолды, көзді және өзекті қатайту-бұл Цзинь, ци және шәннің қатаюының" формасы", "көрінісі". Алты координацияның мәні сыртқы үш координацияның көрінісінен ішкі үш координация заңдарына, сыртқы үш координация формасының қатаюынан ішкі үш координация рухына ауысуда. Керісінше, ішкі үш координацияның рухы сыртқы үш координация формасынан көрінеді. Сондықтан сөздің екі бөлігі де бір-бірінен бөлінбейді". Посткеңестік кеңістікте танымал Поэтикалық аударма келесідей:

"Жұдырықтар ұшады-биде гүлдер ұшып бара жатқандай, аяқтар ұрады-кесте инелері сияқты: әдістер әдемі, бірақ олардан ешқандай пайда жоқ".

Енді осы сөздердің біріншісінің мағынасына әдетте не салынатынын қарастырайық. Егер мағынаны дәлірек талдайтын болсақ, онда "Куан" және "гун" екі негізгі нүкте бар, яғни жаттығу процесінің екі түрі. Қысқаша айтқанда, "Куан" - бұл таолуды, техниканы, қимылдарды және т.б. үйрену.

Кезінде джибэнгонг жаттығуы мен физикалық қасиеттерін дамыту бірінші орынға қойылып, осы мақсатта кемелдікке жету керек. Цзибэньгунның сапалы жұмысын назардан тыс қалдыруға болмайды. Джибэнгонг ең алдымен қозғалыстардың өзара үйлестірілуін дамытады, ол жоқ-қолдар мен аяқтар сәйкессіз қозғалады. Сондай-ақ, бұл позициялар, қозғалыстар, күштерді қолдану. Сонымен қатар, негізгі бөлімге әртүрлі тепе-теңдік, секіру, құлау, бұралу қозғалыстары кіруі мүмкін. Атап айтқанда, жогунның дамуы - дененің икемділігін дамыту маңызды рөл атқарады. Сонымен қатар, бастапқы деңгейде бірлескен гимнастикаға (онсыз көптеген қытайлықтардың көзқарасы бойынша, аяқтың сапалы техникасына ешқашан қол жеткізуге болмайды), сондай-ақ буындар мен байламдарды дамытып қана қоймай, үйлестіруді, позаны және төзімділікті жақсартуға мүмкіндік беретін әртүрлі тербелістерге көп көңіл бөлу керек. Бұл әртүрлілікті тағы да бұрын айтылған "бес әдіске" - УКА-ға дейін азайту әдеттегідей (яғни, қолмен жұмыс, аяқпен жұмыс, дененің қозғалысы, қозғалыстағы аяқтың әрекеті, көру әдістері), бұл әдістердің сыртқы түрін дұрыс жүзеге асыруға мүмкіндік береді. Мұның бәрі джибэнгонгтың маңызды құрамдас бөліктері болып табылады, оларды белгілі бір стильдің немесе мектептің талаптарына сәйкес мұқият игеру керек, қозғалыстың дұрыс құрылымы

мен негізін, кез-келген қозғалыс техникалық талаптарды қанағаттандыратындай күш сезімін қалыптастырады, осылайша қолдар, көздер, дене әрекеттері мен қадамдар үйлесімділігі болады. Атап айтқанда, қозғалыстардың жалпы мәдениеті негізгі техниканы оқыту арқылы қойылады. Әрине, егер джибэнгонг дұрыс болмаса, оны ұрыста қолдану мүмкін емес. Қарқынды және сапалы сабақтармен джибэнгонгты игеруге екі жылға жуық уақыт бөлінді. Жалпы, джибэнгонг-бұл негізгі дағдыларды игеру, онсыз сіз күрделі нәрселерді қабылдамауыңыз керек. Қозғалыстан тұратын және аяқталған композицияны білдіретін әдіс немесе форма емес. Бұл ретте жинақталған қабылдауда дәстүрлі оқытудың екі ерекшелігі - мектеп канонының (сондай-ақ тәлімгердің қалауының) белгілі бір оқушының даралығымен үйлесуі қалыптасатынын ескеру қажет. "Техниканың ресми білімін игермеген ол тиімді күрес жүргізе алмайды және канонды игермей "жалаңаш" болып қалады. Бірақ, екінші жағынан, канонды пұтқа табынатын және одан кетуден қорқатын адам да тығырыққа тіреледі. Ол іс жүзінде шығармашылықпен қолдана алмайтын сыртқы ережелердің құлына айналады". Мұның бәрі дәстүрлі мектеп абстрактілі емес, нақты тұжырымдама болып табылады, ол белгілі бір адамның мұғалімінде.

Сонымен, таолу-бұл жауынгерлік мағынасы бар әдістерден тұратын жүйелі қозғалыстар жиынтығы. Шын мәнінде, бұл нақты техниканы үйрету. Таолу джибэнгонгның "шыңы" деп айтуға орын алады, таолудағы сыртқы формаларды игеру арқылы алдыңғы ұрпақтардың энергиясын айтуға болады. Алайда, сонымен бірге, таолудың дамуы қабылдаудан қабылдауға ауысудың үздіксіздігін дамытатынын ұмытпау керек-бұл қозғалыстардың "өтімділігі" деп аталады, мұнда студент бір қабылдауға тоқталмайды, бірақ бір формадан екіншісіне еркін ауысады, деңгейлер мен бағыттарды оңай өзгертеді. Сіз "сұлулыққа" емес, практикалық, тиімділікке емес, тиімділікке қол жеткізуіңіз керек. Таолу тек әдістердің комбинациясын ғана емес, көптеген адамдар сенетіндей, сонымен қатар стильдің негізінде жатқан белгілі бір принциптерді - Лиді зерттейтінін есте ұстаған жөн. Оның ішінде энергетикалық жұмыс принциптері, ци мен ішкі күш-жігерді-цинді дененің белгілі бір нүктесіне бағыттай білу. Әрине, техниканың саны немесе оларды орындау тәсілі мұнда үлкен рөл атқармайды. Тағы бір маңызды нәрсе-таолу стильдің ішкі принциптеріне қаншалықты сәйкес келеді. Дәстүрлі ушу стильдеріндегі Таолу ғасырлар бойы қалыптасып, қозғалыстың сыртқы орындалуы мен цидің ішкі реттелуі арасындағы тамаша тепе-теңдікті біртіндеп тапты. Сондықтан ушудың "шынайы" кешенін өзіңіз жасау мүмкін емес - сіз таолудың жаттығуларын қарапайым физикалық жаттығуға айналдырып, қозғалыстарды механикалық түрде біріктіре аласыз.

Таолу жаттығуы туралы айтады - "Күн сайын жақтау салынуда-гунфу күн сайын күшейеді", мұнда жақтау салу "термині"таоланы жаттықтыру" дегенді білдіреді. Әрине, таолу-бұл нақты күрес емес, әлі де ресми жаттығулар. Қытайдағы ушу туралы алғашқы толық трактаттың авторы Ци Цигуанг: "жұдырықтасу әдістері әлі де үлкен күреске дайын техника, Епті қолдар мен аяқтар емес, жүктемелерге үйренген дене - өнерге алғашқы кірудің қақпасы", - деп атап өтті. Сондықтан, нақты шайқаста мүмкіндігінше жүзеге асыру үшін сізге "жақтау күн сайын тұрғызылуы"керек. Ал "таолудың пайдасы жоқ" деген көзқарас қате. "Жақтауды тұрғызу" (яғни, канонды игеру) стиль формасын білу процесінде жатыр деп айтуға болады, содан кейін шығармашылық іске асыру кезеңі - формадан босату, атап айтқанда нақтыя тәжірибесі арқылы. Техниканы шындықта қолдануды үйрену үшін жұптық жұмыс қажет. Бірақ сіз тек жекпе - жекпен айналысасыз - техника нашарлай бастайды, сіз жалғыз техникаға (формаларға) назар аударасыз-қабылдаудан қабылдауға ауысу еркіндігі болмайды. Сіз таолаға ілінесіз-сұйықтық болады, бірақ жекелеген формалардың пысықталуы жоғала бастайды. Ушу техникасын жекпе - жек өнері ретінде қолдануды талқылай отырып шеберлігі қолданудың дәлдігі деп айтылады. Сіз қайда және қалай ұрасыз-жекпе-жектің нәтижесі үшін өте маңызды. Мұндай шеберлік дұрыс қозғалысты бірнеше рет қайталау арқылы дамиды, өйткені шайқаста барлық қозғалыстар табиғи болуы керек. Бірақ қозғалыстар студент базаны

бірнеше рет қайталап жаттықтырған кезде ғана табиғи және дәл болады. Қазіргі ушу жанкүйерлерін дайындаудағы бүгінгі қиындықтардың бірі-студенттер қажетті уақыт пен күш-жігерді негіздерге арнағысы келмейді. Біздің заманымызда жиі кездесетін таолуды ерте игеру тек экзотикалық, навы-керіс дағдылары, амбицияны қанағаттандыру және т. б. үшін келетін студенттердің сапасымен байланысты. "Шебер ушу Цай Лонгюнь" кітабынан жақсы мысал бар: "ұлы мәдени революция" жылдарында Цай Лонгюньге өзінің оқытушы-әріптесі келеді және одан хонгвабиндерді жаттықтыруды талап ететінін айтады, бұл оған табиғи түрде құлықсыздық. Сонымен қатар, олар оларды гимнастикаға емес, нақты жекпе-жек өнеріне үйретуді талап етеді. Цай Сүлейменнің шешімін тапты. Ол: Ал сен оларды тірекпен тұруға үйрете бастаңыз.

Пайдаланған әдебиеттер:

1. Г.Н. Музруков. Основы ушу. - М.: изд. «Городец», 2006 г.
2. Е. Захаров, А. Карасёв, А. Сафонов. Энциклопедия физической подготовки. (Методические основы развития физических качеств.) - М.: Лептос, - 1994.
3. Маринов М., Елин Д. Ушу - путь обретения здоровья. - Феникс, 2009 г.



ҚАЗАҚСТАНДАҒЫ ВОЛЕЙБОЛДЫҢ ДАМУ ТАРИХЫ

**П.С. Джекенев – доцент, Қазақстан Республикасының құрметті спорт қайраткері,
Г.М.Уразова – «Дене шынықтыру және спорт» кафедрасының аға оқытушысы,
Шерхан Мұртаза атындағы Халықаралық Тараз инновациялық институты**

Түйіндеме: Бұл мақалада волейболдың қысқаша волейболдың тарихымен, Қазақстанның тәуелсіздік жылдарындағы волейбол туралы және Қазақстанның ерлер ұлттық құрама командасының тарихы зерттелген

Кілт сөздері: Қазақстандағы волейбол, волейбол клубтары, Октябрь Жарылқапов, «Буревестник», Кеңес Одағы, еңбек сіңірген жаттықтырушысы, волейбол клубтары

Аннотация: В этой статье дана краткая история волейбола, результаты исследования истории волейбола в годы независимости Казахстана и мужской национальной сборной Казахстана

Ключевые слова: волейбол, волейбольные клубы в Казахстане, Октябрь Жарылқапов, «Буревестник», Советский Союз, заслуженный тренер, клубы волейбола

Abstract: This article provides a brief history of volleyball, the results of a study of the history of volleyball in the years of independence of Kazakhstan and the men's national team of Kazakhstan

Keywords: volleyball, volleyball clubs in Kazakhstan, October Zharylkapov, "Burevestnik", Soviet Union, honored coach, volleyball clubs

Волейбол (ағылш. volleyball by volley — «допты ұшып келе жатқан кезде ұру» («ұшатын», «қалқымалы» деп те аударылады) және доп) - бұл спорт түрі, командалық спорттық ойын, оның барысында екі команда допты қарсыластың жағына бағыттауға тырысып, тормен бөлінген арнайы алаңда жарысады ол қарсыластың алаңына допты қондыру (еденге жету) немесе қорғаушы команданың ойыншысы қателік жіберу керек. Бұл ретте шабуылды ұйымдастыру үшін бір команданың ойыншыларына допты қатарынан үш рет түртуге рұқсат етіледі (блоктағы түртуге қосымша).

FIVB ережелер жинағын анықтайтын халықаралық спорт түрі ретінде волейболдың орталық органы (ағылш.)- Халықаралық волейбол федерациясы. Волейбол 1964 жылдан бастап Олимпиада ойындарының бағдарламасына кіреді.

Волейбол-бұл контактсыз, комбинациялық спорт түрі, мұнда әр ойыншы алаңда қатаң маманданған. Волейбол ойыншылары үшін ең маңызды қасиеттер-тордан жоғары көтерілу мүмкіндігі үшін секіру, реакция, үйлестіру, шабуылдаушы соққылардың тиімді өнімі үшін физикалық күш. Әуесқойлар үшін волейбол-ережелердің қарапайымдылығы мен құралдарға қол жетімділігі арқасында кең таралған ойын-сауық және демалу тәсілі. Волейболдың көптеген нұсқалары бар, олар негізгі түрден тарайды — жағажай волейболы (1996 жылдан бастап олимпиадалық түр), мини-волейбол, пионербол, саябақ волейболы (1998 жылы қарашада Токиода FIVB конгресі бекіткен) [1, 21 б.].

1922 жылы алғашқы жалпыұлттық жарыстар өткізілді-Бруклинде 23 ерлер командасының қатысуымен YMCA чемпионаты өтті. Сол жылы Чехословакия баскетбол және волейбол федерациясы құрылды — әлемдегі алғашқы волейбол спорт ұйымы. 1920 жылдардың екінші жартысында Болгария, КСРО, АҚШ және Жапонияның ұлттық федерациялары пайда болды. Сол кезеңде негізгі техникалық әдістер қалыптасады - беру, жіберу, шабуылдау соққысы және блок. Олардың негізінде командалық іс-қимыл тактикасы пайда болады. 1930 жылдары топтық блок пен сақтандыру пайда болды, шабуылдаушы және алдамшы соққылар әр түрлі болды. 1936 жылы Стокгольмде өткен Халықаралық гандбол федерациясының конгресінде Польша делегациясы гандбол федерациясының құрамында волейбол бойынша техникалық комитет құру туралы бастама көтерді. Комиссия құрылды, оның құрамына Еуропаның 13 елі, Американың 5 елі және Азияның 4 елі кірді. Бұл комиссияның мүшелері американдық ережелерді шамалы өзгертулермен қабылдады: өлшеулер метрикалық пропорцияда жүргізілді, допты белден жоғары бүкіл денеге тигізуге болады, допты блокта ұстағаннан кейін ойыншыға қатарынан қайта тиюге тыйым салынды, әйелдер үшін тордың биіктігі 224 см, қызмет көрсету аймағы қатаң шектелді.

1920 жылы Қазақстанда жергілікті барлық оқу органдарының жанынан кеңесші органдардың құқықтарында алғашқы дене шынықтыру Кеңестері құрыла бастады. Олар жастармен дене шынықтыру жұмыстарын жүргізуде барлық ұйымдар мен ведомстволардың қызметін біріктіруге шақырды. Олардың құрамына партия, комсомол және кәсіподақ ұйымдарының, сондай-ақ Наркомпрос, Халық денсаулығы және басқа ведомстволардың өкілдері кірді. Барлық оқу кезінде дене шынықтыру кеңестерін құру, кеңесші органның функцияларымен болса да, республикада дене шынықтыру мен спортты одан әрі дамыту үшін маңызды болды. Кеңестердің бастамасы бойынша мектептер мен балалар үйлерінде дене тәрбиесі жолға қойыла басталды, жергілікті жерлерде дене шынықтыру мамандарын анықтау және оларды жастармен спорттық жұмысқа тарту бойынша іс-шаралар жүргізілді, халық арасында үгіт-насихат жұмыстары өрістетілді.

Қазақстанда волейбол жарысы алғаш рет 1926 жылы Қызылордада ұйымдастырылды. Қазақстандағы алғашқы волейбол клубтары 1928 жылы пайда болды. Қазақстандық волейбол 20 ғасырдың 60-жылдарында жақсы дамыды [2, 11 б.].

Октябрь Жарылқапов-өз заманының жарқын баласы. Оның есімі революциялық және ынта-жігері коммунизмнің жалынды құрылысшыларының дәуіріне сәйкес келді. Ол өзінің волейбол спортында революционер болды. Қазақстандық спорттың мақтанышы мен даңқын «Буревестник» атты волейбол командасын құрды, ол халықаралық аренада спорттың ойын түрлеріндегі ең маңызды жетістіктерге ие болды. Октябрь Жарылқапов қазақстандық волейболдың нағыз «Буревестнигі» болды. Октябрь Жарылқаповтың құрметіне, қазақстандық даңқты спортшыны еске алу үшін, оның 80 жылдық мерейтойына орай үлкен волейбол турнирі өткізілді. Қазақстандағы КСРО-ның волейболдан алғашқы спорт шебері, ол Кеңес Одағының 24 Үздік волейболшыларының тізіміне енді. Оның тағдыры республикадағы ең үздік жаттықтырушы болуға тағайындалды. Октябрь Жарылқапов КСРО мен Қазақ КСР еңбек сіңірген жаттықтырушысы болды, Кеңес

Одағының жастар құрама командасымен жұмыс істеді. Қала және республика чемпионаттарының жарқын қатысушысы, 1956 жылы Октябрь Жарылқапов «Буревестник» Республикалық студенттік ерікті спорт қоғамының командасын құруға белсенді қатысты. Ол жаңадан келе жатқан балаларды іздеп, мектептер мен жоғары оқу орындарын аралап, жас спортшылардың жүрегін жалындады. Оның әкелік қамқорлығымен «буревестниктер» жоғары оқу орындарына түсіп, толық тамақ пен баспанаға ие болды. Осы спортшыларды күнделікті қажеттіліктер мен күнделікті проблемалар ойыннан алшақтатпады. Октябрь Жарылқапов олардың спорттағы әкесі және сенімді серігі болды. Талантты жаттықтырушы Кеңес Одағының жастар құрамасымен жұмыс істеуге тартылды. 1960 жылы «Буревестник» волейболшылар командасы волейболдан КСРО чемпионатының «Б» сыныбына енгізілді. Октябрь Жарылқапов өз командасын Кеңес Одағы чемпионатының «А» сыныбына шығарды. Бұл мәртебеге ие болу үлкен жетістік, бірақ «А» класында қалу одан да маңызды болды. Алматыдан келген волейбол командасы 60-шы жылдардың екінші жартысы - 70-ші жылдардың басында одақтас қана емес, әлемдік волейболда да ерекше құбылыс болды. Мамандардың пікірінше, қазіргі волейболдағы көптеген тактикалық және техникалық элементтерді Октябрь Жарылқапов құрған қазақстандық «Буревестник» командасы енгізген. «Буревестник» командасы 1968-1969 жылдары ел чемпионатында тамаша ойн көрсетті.

Кривошеева Ольга Юрьевна 15.05.1961 жылы Новосибирск қаласында, КСРО дүниеге келген-кеңестік волейболшы, 1984 жылдан 1988 жылға дейін КСРО құрамасының ойыншысы. 1988 жылғы Олимпиада чемпионы, 1985 жылғы Еуропа чемпионы. Байланыстырушы. 1988 жылдан КСРО еңбек сіңірген спорт шебері. Ольга Кривошеева Новосибирскіде дүниеге келген. 1969 жылы отбасымен бірге Қазақ КСР Степногорск қаласына көшіп келіп, волейболмен айналыса бастады. Бірінші жаттықтырушы-Е.П. Лавкин. АДК (Алма-Ата) командасында 1988 жылға дейін ойнады. Оның құрамында: 1984 жылғы КСРО чемпионы, 1986 жылғы күміс жүлдегер, 1985 және 1989 жылғы КСРО чемпионаттарының қола жүлдегері, 1985 жылғы Еуропа чемпиондары Кубогының жеңімпазы. КСРО құрамасында 1984-1988 жылдары ресми жарыстарда өнер көрсетті. Оның құрамында болды:

- 1988 жылғы Олимпиада чемпионы;
- 1985 жылғы әлем Кубогының қола жүлдегері;
- 1985 жылғы Еуропа чемпионы;
- 1987 жылғы Еуропа чемпионатының күміс жүлдегері;
- «Достық-84» жарысының күміс жүлдегері;
- 1986 жылғы ізгі ниет ойындарының чемпионы;
- 1986 жылғы әлем чемпионатына қатысушы.

1990 жылдары Түркияның («Вақыфбанк» Анкара) және Германияның (1994-1996 ж.ж. – «Шверинер», 1997 ж. – «Вецлар») клубтық командаларында ойнады. Германия чемпионатының чемпионы (1995) және қола жүлдегері (1996). 1996-1997 жылдары Қазақстанда бір маусымды Павлодарлық «Ертіс» сапында өткізіп, командамен ел біріншілігінің алтын медалін жеңіп алды. Қазіргі уақытта Вецлар қаласында (Германия) тұрады, балалардың жаттықтырушысы болып жұмыс істейді [3, 46 б.].

Қазақстандық «ойыншылар» алғаш рет 1968 жылы Мехикода олимпиада медальдарын жеңіп алды. Сол волейбол турнирінде КСРО ерлер мен әйелдер құрамалары алтын дубль жасады, оның құрамына Олег Антропов, Валерий Кравченко және Нина Смолеева кірді.

- 1969 жылы «Буревестник» командасы КСРО чемпионы атанды;
- 1970 жылы «Буревестник» Еуропа Чемпиондар Кубогын жеңіп алды;
- 1972 жылы Нина Смолеева КСРО құрама командасында екі дүркін Олимпиада чемпионы атанды;
- 1975-77 жылдары Игорь Пильников КСРО жастар құрама командасы құрамында екі рет Еуропа чемпионы атанды;

- 1984 жылы «АДК» әйелдер командасы КСРО чемпионы атағын жеңіп алды;
- 1985 жылы «АДК» Еуропа Чемпиондар Кубогын жеңіп алды;
- 1988 жылы Елена Чебукина мен Ольга Кривошеева Сеулдегі Олимпиада ойындарының чемпиондары атанды;
- 1988-90 жылдары «Дорожник» ерлер командасы КСРО-ның соңғы кубогын жеңіп алды;
- 1992 жылы «Азамат» және «Азия-АДК» командалары ҚР 1-ші чемпионатының жеңімпаздары атанды;
- 1993 жылы «Азамат» командасы Азия чемпиондары Кубогының жеңімпазы атанды;
- 1993 және 1997 жылдары - Қазақстан ерлер және әйелдер құрамалары-Орталық Азия ойындарының екі дүркін чемпионаттары;
- 1998 жылы «Алма — Динамо» Азия Чемпионатының күміс жүлдегері;
- 2002 жыл-Қазақстан ерлер құрамасы Әлем Чемпионатына қатысады;
- 2004 жыл – «Рахат» Алматы қыздар клубы Азия кубогын жеңіп алды;
- 2005 жыл-Азия кубогын «Рахат-ЦСКА» Алматы ерлер клубы жеңіп алды.

Қазақстан Республикасының Волейбол федерациясы 1992 жылы Қазақстанда жазғы Олимпиада ойындарының бағдарламасына кіретін волейбол және жағажай волейболы сияқты спорт түрлерін дамыту үшін құрылды. 2005 жылы ҚР Волейбол федерациясы Қазақстанның үздік спорт федерациясы болып танылды. 2006 жыл - Қазақстан ерлер және әйелдер құрамаларының Әлем чемпионатына қатысты.

Қазақстанның ерлер ұлттық құрама командасы. Қазақстанның ерлер ұлттық құрамасы 1991 жылы Қазақстан Тәуелсіз мемлекет болған кезде құрылды. Содан бері команда барлық ресми FIVB және AVC жарыстарына үнемі қатысып келеді. Одақ Республикасы ретінде Қазақстан бірнеше рет КСРО кубоктары мен чемпионаттарының жеңімпазы және жүлдегері атанды. Қазақстандық ойыншылар КСРО ұлттық құрамасының құрамында ойнап, олимпиада чемпиондары мен Әлем чемпиондары атанды. Қазақстан волейболшылары әлем чемпионаттарына екі рет қатысты: 2002 жылы Аргентинада олар 24-тен 19-орынға ие болды, ал 2006 жылы Жапонияда 21-орынға ие болды. 15-ші Азия чемпионатында Қазақстан құрамасы 5-ші болды. Өзінің өмір сүру кезеңінде Қазақстан ерлер ұлттық құрама командасы қазіргі Олимпиада ойындарында ешқашан біліктілік жарыстарынан өткен емес. 2002 жылғы Әлем Чемпионатында 19 орын, 2006 жылы 21 орын алды. Қазақстан ерлер ұлттық құрама командасы 2015 жылы Әлемдік лига ойындарында дебют жасады. Әлемдік лига ойындарында:

- 2015 жылы 28 орын алды;
- 2016 жылы 35-орынға ие болды;
- 2017 жылы 35 орын алды.

Қазақстан ерлер ұлттық құрама командасы ешқашан әлем кубогының ойындарына және Дүниежүзілік чемпиондар Кубогының ұтыс ойындарына қатысқан емес. Ерлер арасындағы волейболдан 7-ші Азия Чемпионаты 1993 жылдың 11-19 қыркүйегі аралығында Таиландтың екі қаласында (Нахонратчасиме және Бангкок) 16 ұлттық құраманың қатысуымен өтті. Чемпиондық атағын өз тарихында екінші рет Оңтүстік Корея құрамасы жеңіп алды. Қазақстан құрамасы екінші орын жеіп алды. Ерлер арасындағы волейболдан 8-ші Азия чемпионаты 1995 жылдың 11-23 қыркүйегі аралығында Сеулде (Оңтүстік Корея) 13 ұлттық құрама команданың қатысуымен өтті. Чемпионат атағын Жапония құрамасы өз тарихында 5-ші рет жеңіп алды. Қазақстан құрамасы чемпионатта 14 орынға иеленді [4, 12 б.].

Ерлер арасындағы волейболдан 10-шы Азия чемпионаты 1999 жылдың 2-9 қыркүйегі аралығында Тегеранда (Иран) 14 ұлттық құраманың қатысуымен өтті. Чемпиондық атағын өз тарихында үшінші рет және екінші рет қатарынан Қытай құрамасы жеңіп алды. Қазақстан құрамасы 11-ші орынды иеленді. Волейболдан ерлер арасындағы 11-ші Азия чемпионаты 2001 жылдың 9-16 қыркүйегі аралығында өтті Чханвон (Оңтүстік Корея) 12 ұлттық құраманың қатысуымен. Чемпионат атағын Оңтүстік Корея құрамасы өз тарихында үшінші рет жеңіп алды. Қазақстан құрамасы чемпионатта 9-шы орынды

иеленді. Волейболдан ерлер арасындағы 12-ші Азия чемпионаты 2003 жылдың 5-12 қыркүйегі аралығында Тяньцзиньде (Қытай) 15 ұлттық құрама команданың қатысуымен өтті. Чемпиондық атағын өз тарихында 4-ші рет және қатарынан екінші рет Оңтүстік Корея құрамасы жеңіп алды. Қазақстан құрамасы чемпионатта 8-шы орынды иеленді. Волейболдан ерлер арасындағы 14-ші Азия чемпионаты 2007 жылдың 31 тамызы мен 9 қыркүйегі аралығында Джакартада (Индонезия) 17 ұлттық құраманың қатысуымен өтті. Чемпионат атағын өз тарихында алғаш рет Австралия құрамасы жеңіп алды. Қазақстан құрамасы чемпионатта 10-шы орынды иеленді.

Ерлер арасындағы волейболдан 5-ші Азия чемпионаты 2009 жылдың 27 қыркүйегі мен 5 қазаны аралығында Манилада (Филиппин) 18 ұлттық құраманың қатысуымен өтті. Чемпионат атағын өз тарихында 7-ші рет Жапония құрамасы жеңіп алды. Қазақстан құрамасы чемпионатта 5-ші орынды иеленді. Волейболдан ерлер арасындағы 16-шы Азия чемпионаты 2011 жылдың 21-29 қыркүйегі аралығында Тегеранда (Иран) 16 ұлттық құраманың қатысуымен өтті. Өз тарихында тұңғыш рет Иран құрамасы чемпиондық атағын жеңіп алды. Қазақстан құрамасы чемпионатта 9-шы орынды иеленді. Волейболдан ерлер арасындағы 17-ші Азия чемпионаты 2013 жылдың 28 қыркүйегі мен 6 қазаны аралығында Дубайда (БАӘ) 21 ұлттық құраманың қатысуымен өтті. Чемпионат атағын өз тарихында 2-ші рет және қатарынан 2-ші рет Иран құрамасы жеңіп алды. Осы чемпионатта Қазақстан құрамасы 10-шы орында болды.

Волейболдан ерлер арасындағы 18-ші Азия чемпионаты 2015 жылдың 31 шілдесінен 8 тамызына дейін Тегеранда (Иран) 16 ұлттық құрама команданың қатысуымен өтті. 8-ші рет Жапония құрамасы чемпион атанды, финалда ол Иран құрамасы жеңіп жеңіске жетті. Осы чемпионатта Қазақстан құрамасы 9-шы орында болды. Волейболдан ерлер арасындағы 19-шы Азия чемпионаты 2017 жылдың 24 шілдесі мен 1 тамызы аралығында өтті Гресик (Индонезия) 16 ұлттық құрама команданың қатысуымен. Чемпионат атағын өз тарихында 9-шы рет Жапония құрамасы жеңіп алды. Қазақстан құрамасы екінші орын жеңіп алды. Ерлер арасында волейболдан Азия кубогында Қазақстан құрамасы 2014 жылы 3-ші, 2016 жылы 5-ші және 2018 жылы 7-ші орынды иеленді [5, 21 б.].

Волейболдан ерлер командаларының жетістіктері

Орал қаласында 2011 жылғы 19 сәуірде «А» Жоғары лигасының ерлер командалары арасында волейболдан Қазақстан Республикасының ХІХ чемпионаты аяқталды. Алтын медальдарды Шымкент қаласының «ОҚМУ-Қазығұрт» командасы алды, «Жайық-Конденсат» клубының (Орал) командасы күміс жүлдесін жеңіп алды, үшінші орында елордалық «Ұшқын-Искра» клубы тұр.

Командалардың қорытынды жағдайы:

1. «ОҚМУ-Қазығұрт», Шымкент қ. 86 ұпай
2. «Жайық-Конденсат», Орал қ. 79 ұпай
3. «Ұшқын-Искра», Астана қ. 74 ұпай
4. «Ертіс-АК», Павлодар қ. 64 ұпай
5. «Есіл-Виктория», Петропавл қ. 51 ұпай
6. «ҚазҰАУ», Алматы қ. 26 ұпай
7. «ЦСКА-Алматы», Алматы қ. 20 ұпай (коэффициент 0, 87)
8. «Атырау-2», Атырау Қ. 20 ұпай (коэффициент 0, 86)

Үздік ойыншылар:

«Жайық-Конденсат» Орал қаласы-Бадашев Мирлан
«ОҚМУ-Қазығұрт» Шымкент қ. — Танабаев Серік
«ЦСКА-Алматы» Алматы қ. - Пеньков Иван
«Есіл-Виктория» Петропавл қ. - Якубенко Сергей
«Атырау-2» Атырау қ. — Жұмағазиев Бигали

2018 жылғы 25-29 шілде аралығында Өскеменде ерлер командалары арасында жағажай волейболынан ел чемпионатының кезекті туры өтті. Бұл турға 20 ерлер

командасы қатысты. Ерлер еліміздің үш өңірінен – Ақтаудан «Каспий» клубынан (6 команда), Алматыдан «Буревестник» клубынан (7 команда) және 7 команда ұсынған жергілікті «Алтай» клубынан қатысты.

Әдебиеттер тізімі

1. Таникеев М.Т. От байги до олимпиады. Алма-Ата, 1983.
2. Таникеев М.Т. История физической культуры в Казахской ССР. Алма-Ата, 1973.
3. Джекенов П.С., Құрманбекова А.С. Дене шынықтыру және спорт тарихы - Алматы: Альманахъ, 2023 - 230 б
4. Джекенов П.С., Шилибаев Б.А. Қазақстандағы ұлттық ойындары мен спорттың даму тарихы: оқулық - Алматы: Альманахъ, 2023 - 267 б
5. Волейбол: Учебник для высших учебных заведений физической культуры / Под ред. А.В.Беляева, М.В.Савина. – М. : СпортАкадемПресс, 2002. – 368 с.

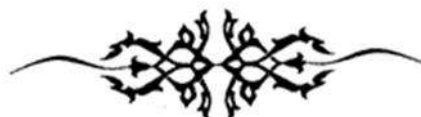

ӘОЖ 297 (875)

ЖЕҢІЛ АТЛЕТИКАЛЫҚ СНАРЯДТАРДЫҢ ҚАШЫҚТЫҒЫНА ӘСЕР ЕТЕТІН ФАКТОРЛАР

П.С. Джекенов – доцент, Қазақстан Республикасының құрметті спорт қайраткері
Г.М.Уразова – «Дене шынықтыру және спорт» кафедрасының аға оқытушысы
Ш. Муртаза атындағы Халықаралық Тараз инновациялық институты

Түйіндеме: Бұл мақалада Жеңіл атлетикалық снарядтардың қашықтығына әсер ететін факторлар зерттеліп, олардың әсерлерінің ерекшеліктері көрсетілген

Кілт сөздері: Механика заңдары, формула бойынша, атмосфералық орта, бастапқы нүктесі, ұшу жылдамдығы, аэродинамикалық қасиеттері, алдын ала сермеу

Резюме: в этой статье исследуются факторы, влияющие на дальность действия легкоатлетических снарядов, и показаны особенности их воздействия на снаря

Ключевые слова: законы механики, формула, атмосферная среда, отправная точка, скорость полета, аэродинамические свойства, предварительное размахивание

Abstract: this article examines the factors affecting the range of athletics projectiles, and shows the features of their effect on the projectile

Keywords: laws of mechanics, formula, atmospheric environment, starting point, flight speed, aerodynamic properties, preliminary swinging

Лақтыру – бұл ациклдық жаттығу, ол лақтырушыдан үлкен ашушаң – бұлшық ет қуштенулердің және жақсы физикалық дайындығын талап етеді. Спорттық лақтырудың мақсаты – лақтырушының әрекеттеріне шек қоятын айқын ережелерді сақтай отырып, снарядты мүмкінше алыс арақашықтыққа лақтыру немесе итеру. Лақтырудың нәтижесі метр, сантиметр мен өлшенеді. Лақтыру қолдың бұлшық еттеріне, иық буындарына, кеудеге қысқа мерзімді, бірақ өте көп күш салуды қажет етеді. Жеңіл атлетика құралдарын алысқа лақтыру үшін күштің, жылдамдықтың, ептіліктің ең жоғары деңгейі қажет. Спортшы бар күшін салып лақтырады. Лақтырумен шұғылдану осы маңызды қасиеттерді дамытудан басқа, дененің бар еттерін үйлесімді дамытады.

Орындау әдісіне байланысты жеңіл атлетикалық лақтырулар үш түрге бөлінеді:

- 1) бастың артына иықтың үстінен лақтыру (найза, граната);
- 2) бұрылыстармен лақтыру (диск, балға);
- 3) итеру (ядро).

Лақтыруды екі топқа бөлуге болады: аэродинамикалық қасиеттері жоқ снарядтарды лақтыру және итеру мен аэродинамикалық қасиеттері бар снарядтарды лақтыру.

Найза лақтыру (граната, кіші дон) – жылдамдық, күш, жылдамдық-күш қасиеттерін, икемділік пен үйлестіруді талап ететін аралас түрі (циклдік және ациклдік). Лақтыру тікелей жүгірумен, негізінен стадионда орындалады. Найза аэродинамикалық қасиеттерге ие [1, 25 б.].

Диск пен балғаны лақтыру-бұл күш пен жылдамдық қасиеттерін, сондай-ақ икемділік пен үйлестіруді талап ететін ациклді түрлер. Лақтыру шеңберден (шектеулі кеңістіктен), негізінен стадионнан жасалады. Диск аэродинамикалық қасиеттерге ие.

Ядроны итеру-күш пен жылдамдық-күш қасиеттерін, сондай-ақ үйлестіруді талап ететін ациклді түр. Итеру шеңберден (шектеулі кеңістіктен) орындалады.

Спорттық лақтырудың негізгі мақсаты-снарядтың ауқымы, бірақ снарядтың құлауы жарыс ережелерімен белгіленген аймақта болуы керек.

Құрылымы бойынша жеңіл атлетикалық лақтыру-бұл бір актілі немесе ациклді жаттығулар. Лақтыру лақтырушы қозғалысының сыртқы көрінісі бойынша ғана ерекшеленеді, барлық лақтыру техникасының негіздері келесі факторлардан тұрады:

- 1) снарядтың бастапқы ұшу жылдамдығы, яғни снарядтың лақтыру кезіндегі жылдамдығы;
- 2) шығу бұрышы-снарядтың бастапқы жылдамдығының векторы мен горизонт сызығынан пайда болған бұрыш;
- 3) снарядтың шығарылу биіктігі-снарядтың жыртылу нүктесінен сектордың бетіне дейінгі тік қашықтық;
- 4) ауа ортасының кедергісі;
- 5) рельеф бұрышы - снарядтың шығу нүктесін снарядтың жерге түсу орнына және көкжиекке қосатын сызықпен құрылған бұрыш.

Бұл факторлар барлық лақтыруларға тән, және іс жүзінде олардың бір мақсаты бар - снарядтың ұшу қашықтығының негізгі факторларының бірі болып табылатын снарядқа ең жоғары ұшу жылдамдығын беру.

Аэродинамикалық қасиеттері бар снарядтар үшін қосымша факторлар қарастырылады: шабуыл бұрышы, фронтальды кедергі және айналмалы момент [2, 33 б.].

Бірінші фактор – снарядтың бастапқы ұшу жылдамдығы. Снарядқа берілетін жылдамдық бұлшықет күшінің мөлшеріне немесе күш көрінісінің мөлшеріне байланысты. Алдымен, ұзын жүгіру жолында бұлшықет күшінің аздығына байланысты «спортшы-снаряд» жүйесіне жылдамдық беріледі, содан кейін оның қысқа бөлігінде снарядтың жылдамдығын арттыру үшін максималды қуат соңғы күшке қосылады.

Екінші фактор – снарядтың ұшу бұрышы. Снарядтың шығу бұрышы лақтырудың тиімділігін анықтайтын негізгі факторлардың бірі болып табылады. Механика тұрғысынан снарядтың оңтайлы бұрышы-45° (ауасыз кеңістікте және басқа күштердің әсерінсіз). Шынайы өмірде снарядтың ұшу бұрышы лақтырудың барлық түрлерінде әр түрлі болады, ол лақтырушының жынысы мен снарядтың салмағы бойынша ерекшеленеді.

Жеңіл атлетикалық лақтыруларда снарядтың ұшу бұрышы:

- снарядтың бастапқы ұшу жылдамдығына;
- снарядтың шығу биіктігіне; снарядтың аэродинамикалық қасиеттеріне;
- екпіннің жылдамдығына; атмосфераның жай-күйіне (желдің бағыты мен жылдамдығына) байланысты.

Ядроның итеруіндегі шығу бұрышы 38° - дан 42° - қа дейін, ең оңтайлы-40° бұрыш, жоғарыда көрсетілген шекаралардың бұрышын одан әрі арттыру нәтиженің төмендеуіне әкеледі.

Диск лақтырудағы ұшу бұрышы: әйелдерде-33-35°, еркектерде-36-дан 39° дейін. Мұны снарядтардың әртүрлі салмағымен, әр түрлі ұшу жылдамдығымен және снарядтың бетінің әр түрлі аймағымен түсіндіруге болады.

Найза лақтырудың оңтайлы бұрышы жоспарланған найза үшін 27-ден 30° - қа дейін, яғни ескі үлгі үшін. Ауыстырылған ауырлық орталығы бар найзаның енгізілуімен бұрыш 33-36°дейін өсті.

Граната лақтырудағы ұшып шығу бұрышы 40-42° аралығында болады.

Балғамен лақтыруда ұшудың ең үлкен бұрышы-44°. Мұны снарядтың үлкен массасымен және ұшудың үлкен жылдамдығымен түсіндіруге болады.

Жүгіру жылдамдығы жоғарылаған сайын, лақтырудың барлық түрлерінде снарядтың шығу бұрышы аздап жоғарылайды, дискіні лақтырудан басқа, бұл жерде керісінше, кету бұрышы төмендейді.

Үшінші фактор – снарядтың шығу биіктігі. Снарядтың шығу биіктігі лақтырудағы нәтижеге де әсер етеді: биіктік неғұрлым жоғары болса, снаряд соғұрлым ұзақ ұшады, сондықтан лақтыруда спорттық іріктеу кезінде күш мүмкіндіктерін ғана емес, сонымен қатар спортшылардың биіктігі мен қол ұзындығын да ескеру қажет.

Төртінші фактор - Ауа ортасының кедергісі. Балғамен, гранатамен, кішкентай доппен лақтырған кезде және ядроны итергенде, ауа кедергісі аз және тұрақты болады, сондықтан олардың мәні әдетте ескерілмейді. Ал найза мен дискіні, яғни аэродинамикалық қасиеттері бар снарядтарды лақтырған кезде ауа ортасы нәтижеге айтарлықтай әсер етеді [3, 21 б.].

Барлық лақтырулар механиканың жалпы заңдарына бағынады. Көкжиекке бұрышпен лақтырылған кез-келген снарядқа оның қашықтығын анықтайтын бірдей факторлар әсер етеді. Механика заңдарына сүйене отырып, снарядтың қашықтығы мынандай формуламен анықталады:

$S=(V_0^2 X \sin 2a)/g$; мұндағы V_0 -снарядтың бастапқы ұшу жылдамдығы; a -снарядтың ұшу бұрышы; g -ауырлық күшінің үдеуі.

Алайда бұл теңдеу атмосфералық ортаның әсерін және снарядтың лақтырушының қолынан белгілі бір биіктікте (h_0) кетуін ескермейді. Ұшудың бастапқы нүктесінің биіктігі (h_0) лақтырушының бойына, қолының ұзындығына, техникасына байланысты. Ұшудың бастапқы нүктесінің биіктігі неғұрлым жоғары болса, соғұрлым жақсы. Бірақ ұшудың бастапқы нүктесінің биіктігін бір спортшы үшін арттыру мүмкін емес болғандықтан, нәтиженің өсуіне осының арқасында сенудің қажеті жоқ.

Жоғарыда келтірілген формуланы снарядтың қашықтығын анықтау үшін қолдануға болады, бірақ басқа параметрлерді де әрқашан ескерілуі керек. Сонымен, жалпы алғанда, жеңіл атлетикалық снарядтарды лақтыру нәтижесіне келесі факторлар әсер етеді:

- а) снарядтың бастапқы ұшу жылдамдығы (V_0);
- б) снарядтың ұшу бұрышы (a),
- в) атмосфералық ортаға әсер ету (ауаға төзімділік, желдің күші мен бағыты);
- г) снарядтың жерден шығу биіктігі (h_0);
- д) снарядтың аэродинамикалық қасиеттері;
- е) снарядтың шабуыл бұрышы (β).

Барлық факторлар әр жағдайда лақтырудың тиімділігін анықтайды, бірақ сонымен бірге параметрлердің әрқайсысының мәні бірдей емес. Тәжірибеде ең маңыздысы-бастапқы жылдамдық, ұшу бұрышы және атмосфералық ортаның әсері. Оларды талдау, ең алдымен, снаряд лақтыратын лақтырушының барлық қимылдарын дұрыс бағалау үшін қажет. Снарядтың диапазонына әсер ететін негізгі факторлардың әрқайсысын толығырақ қарастырайық.

Снарядтың ұшу қашықтығына ұшуының бастапқы жылдамдығына әсері

Жоғарыда көрсетілген формуланың құрамдас шамаларын қ арастыра отырып, барлық лақтыруларда снарядтың ауқымын арттырудың негізгі факторы бастапқы жылдамдық екені анық. Теориялық тұрғыдан бастапқы жылдамдықты арттыруға ешқандай шектеулер жоқ. Формулада бастапқы жылдамдық квадратталған (V_0^2), сондықтан егер жылдамдық екі есе артса, онда ұшу қашықтығы, басқа факторлар тең болған кезде, 4 есе, 3 есе - 9 есе артады, мысалы, ядроның ұшу жылдамдығы 10 м / с болса, ол 12 м нәтижеге сәйкес

келеді, ал жылдамдық 15 м/с- болса, шамамен 25 метр болады, яғни жылдамдықтың 1,5 есе артуы нәтиженің 2,25 есе артуына әкеледі.

Лақтыру кезінде снарядтың ұшу жылдамдығы жылдамдықты пайдалану нәтижесінде пайда болады:

-алдын ала сермеу;

- алдын ала жылжу («лақтырушы + снаряд»);

- лақтырушының лақтыру сәтіндегі соңғы, лақтыру кезіндегі әрекеті.

Сонымен қатар, снарядты әр түрлі лақтыру түрлерінде үдету үшін жүгіру мен соңғы қозғалыстағы жылдамдықты хабарлау дәрежесі әр түрлі. Сонымен, ядроны итерудегі бастапқы үдеу жылдамдығы 15-20%, найза лақтыру - 15-22%, диск лақтыру - 40-45%, балға лақтыру - 80-85%, ал қалған жылдамдық снарядқа соңғы күшпен жеткізіледі.

Көріп отырғаныңыздай, ядроны итеру және найза лақтыру кезінде снарядты үдету үшін соңғы қозғалыс үлкен мәнге ие, диск лақтыруда лақтыру техникасының бұл бөліктері шамамен бірдей мәнге ие, ал балға лақтыруда алдын-ала жылдамдық соңғысынан едәуір үлкен. Жоғары дәрежелі спортшылар снарядтың басынан ұшуға дейінгі жылдамдығын біркелкі арттыратыны тән. Жылдамдықтың айтарлықтай ауытқуы, әдетте, кіші спорттық разрядтағы спортшыларда көрінеді және байқалады. Жоғары дәрежелі спортшылар снаряд жылдамдығының соңғы күшпен жоғарылауымен ерекшеленеді [4, 15 б.].

Снарядтың ұшуының бастапқы жылдамдығы дененің жекелеген буындарының - аяқтардың, дененің, қолдардың жылдамдықтарының қосындысының нәтижесі болып табылады. Сонымен қатар, ең бастысы, сілтемелердің төменнен жоғары қарай дәйекті үдеуі орын алады, яғни әрбір келесі сілтеме алдыңғы жылдамдық максимумға жеткенде қозғала бастайды. Бастапқы жылдамдық снарядқа аяқ пен дене бұлшықеттерінің жұмысы арқылы, ал соңғы жылдамдық иық белдеуі мен қол бұлшықеттерінің (найза, өзек, диск, граната) қосылуы арқылы беріледі.

Сонымен қатар, снарядтың ұшу жылдамдығы снарядқа қолданылатын күштің мөлшеріне және осы күштің оған әсер ету уақытына байланысты. Егер Ньютонның екінші заңынан ($V = Ft / m$) шығатын болсақ, онда жылдамдық оның қолданылуының күші мен уақытына тура пропорционал болады (снарядтың массасы — снарядтың ұшуының бастапқы жылдамдығы дененің жекелеген буындарының — аяқтардың, дененің, қолдардың жылдамдықтарының қосындысының нәтижесі болып табылады. Сонымен қатар, ең бастысы, сілтемелердің төменнен жоғары қарай дәйекті үдеуі орын алады, яғни әрбір келесі сілтеме алдыңғы жылдамдық максимумға жеткенде қозғала бастайды. Бастапқы жылдамдық снарядқа аяқ пен дене бұлшықеттерінің жұмысы арқылы, ал соңғы жылдамдық иық белдеуі мен қол бұлшықеттерінің (найза, өзек, диск, граната) қосылуы арқылы беріледі. Сонымен, біз снарядқа неғұрлым көп күшпен әсер етсек және бұл әсер неғұрлым ұзақ болса, снаряд лақтырушының қолынан соғұрлым жоғары жылдамдықпен кетеді. Егер снарядты қолдану жолының ұзындығы спортшының техникалық шеберлік дәрежесі ретінде алынса, онда біз снарядтың бастапқы жылдамдығы (және спорттық лақтырудағы нәтиже) лақтырушының арнайы күш дайындығы мен техникалық шеберлігіне тікелей байланысты деген қорытындыға келеміз.

Салыстырмалы түрде жоғары жылдамдықпен қозғалатын снарядқа әсер ету үшін лақтырушының бұлшықеттері күшті ғана емес, сонымен қатар жылдам болуы керек екенін атап өту маңызды. Сонымен қатар, спортшы бүкіл лақтыру процесінде жылдамдықты бір снарядқа емес, бүкіл денеге және снарядқа, яғни «лақтырушы + снаряд» жүйесіне жеткізуі керек. Соңғы күш-жігердің екінші жартысында тұрақты бір ғана снаряд жылдамдайды. Сонымен, біз снарядқа неғұрлым көп күшпен әсер етсек және бұл әсер неғұрлым ұзақ болса, снаряд лақтырушының қолынан соғұрлым жоғары жылдамдықпен кетеді. Егер снарядты қолдану жолының ұзындығы спортшының техникалық шеберлік дәрежесі ретінде алынса, онда біз снарядтың бастапқы жылдамдығы (және спорттық

лақтырудағы нәтиже) лақтырушының арнайы күш дайындығы мен техникалық шеберлігіне тікелей байланысты деген қорытындыға келеміз.

Айналмалы лақтыруда бастапқы жылдамдықтың жоғарылауына әсер ететін тағы екі шартты атап өткен жөн (диск, балға). Снарядтың бастапқы ұшу жылдамдығын құруда бұрыштық жылдамдық пен айналу радиусы, яғни айналу осінен снарядтың ауырлық центріне дейінгі қашықтық үлкен рөл атқарады.

Радиустың шамасына лақтырушының қолының ұзындығы (дискіні лақтыру кезінде), снарядтың ұзындығы және снарядтың өзінде ауырлық центрінің орналасуы (балға лақтыру кезінде) әсер етеді. Берілген бұрыштық жылдамдықта айналу радиусы неғұрлым үлкен болса, ұшудың бастапқы жылдамдығы соғұрлым жоғары болады және лақтыру нәтижесі жақсы болады.

Снарядтың ұшу бұрышының спорттық нәтижеге әсері. Ұшу ауқымы негізінен тәуелді болатын келесі фактор-ол снарядтың ұшу бұрышы. Ұшу бұрышы (α) - бұл снарядтың ұшу нүктесінде салынған және көлденең сызық пен диск жылдамдығының векторы (ұшу жолының басына жанама) арасында орналасқан бұрыш. Өздеріңіз білетіндей, егер снаряд ауасыз кеңістікте көкжиекке 45° бұрышпен лақтырылса, онда ол ең үлкен қашықтықты ұшады. Бірақ іс жүзінде әр түрлі снарядтардың оңтайлы ұшу бұрыштары аз болады. Біріншіден, бұл спорттық снарядтың орта есеппен 160-тан 220 см-ге дейінгі биіктікте шығарылатындығына байланысты. Снарядтың ұшу және қону деңгейлерінің айырмашылығының болуы (жер бедерінің бұрышы деп аталады) теориялық босату бұрышының төмендеуінің бірінші себебі болып табылады [5, 17 б.].

Екіншіден, төмен бұрышпен лақтыру снарядқа әсер ету жолын ұлғайтуға мүмкіндік береді, үшіншіден, спортшының бұлшықет жүйесінің құрылымы төмен ұшу бұрышында көбірек күш салуға ықпал етеді. Диск лақтырудан басқа лақтырудың барлық түрлерінде ұшу жылдамдығының жоғарылауымен ұшу бұрышы аздап көтеріледі (диск лақтыруда төмендейді). Сонымен қатар, жоспарлау снарядтарында (диск, найза) ұшу бұрышының өзгеруіне желдің бағыты мен мөлшері де әсер етеді.

Осылайша, ұшу бұрышы снарядтың жерден жоғары шығуына, снарядтың аэродинамикалық қасиеттеріне (диск пен найза үшін), атмосфераның күйіне (жел бағыты), ұшу жылдамдығына байланысты. Спорттық лақтыруларда снарядтардың оңтайлы ұшу бұрыштары деп аталуы керек. Бұл жағдайда снарядтың ұшу қашықтығы үшін ең тиімді бұрыш оңтайлы бұрышта түсініледі. Спорттық лақтыру үшін келесі оңтайлы ұшу бұрыштары ұсынылады:

- найза лақтырғанда: $30 - 35^\circ$;
- дискіні лақтыру кезінде: $36 - 38^\circ$;
- ядроны итеру кезінде: $38 - 41^\circ$;
- балға мен граната лақтырған кезде: $42 - 44^\circ$.

Әдебиеттер тізімі

1. Подготовка юных легкоатлетов. М.: Терра-Спорт. 2000.
2. Попов В.Б. Система специальных упражнений в подготовке легкоатлетов. М.: Терра-Спорт. Олимпия – PRESS. 2006.
3. Попов В., Суслов Ф., Ливадо Е. Юный легкоатлет. Москва, «Физкультура и спорт», 2000г.
4. Романенко В.А., Максимович В.А. Круговая тренировка при занятиях физической культурой. М.: ФиС. 2006.
5. Жекенов П.С. Минарбеков И.К. Жеңіл отлетика денешынықтыру жүйесінде. -Тараз: 2018. - 66 б.

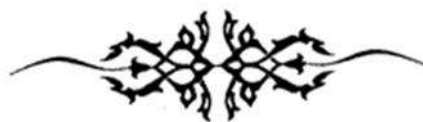

УДК (ӘӨЖ): 796.01

ЖОҒАРЫ ОҚУ ОРЫНДАҒЫ ДЕНЕ ШЫНЫҚТЫРУДЫҢ ЕРЕКШЕЛІКТЕРІ

Джекенов Пахыт Сулейманович - доцент, Қазақстан Республикасының құрметті спорт қайраткері.

Шерхан Муртаза атындағы Халықаралық Тараз инновациялық институты

Сулейманов Олжас Пахытұлы- «Дене тәрбиесі» кафедрасының оқушысы, педагогика және психология магистрі.

М.Х. Дулати атындағы Тараз Университет, Тараз қаласы, Қазақстан

Түйіндеме: Бұл мақалада ЖОО-ғы дене шынықтыру сабағының өткізу ерекшеліктері мен мотивациялық-құндылық компоненті зерттелген.

Кілт сөздері: дене шынықтыру мазмұны, «Білім туралы» Заңы, генетикалық тұрғыдан, қалыптастырушы функциялары, қолданбалы әсер, әлеуметтік-мәдени

Аннотация: В данной статье исследуются особенности и мотивационно-ценностная составляющая проведения занятий физической культурой в вузах.

Ключевые слова: содержание физической культуры, закон «Об образовании», генетически обусловленные, формирующие функции, прикладное воздействие, социокультурные функции

Abstract: This article examines the features and motivational and value component of physical education classes in universities.

Keywords: the content of physical culture, the law «On Education», genetically determined, formative functions, applied impact, socio-cultural functions

Студенттердің дене шынықтыру мазмұны, оның дамуындағы басым бағыттардың стратегиясы әлеуметтік-экономикалық факторлардың белсенді әсеріне ұшырайды. Жоғары білім саласындағы мемлекеттік саясат болашақ маманға әлеуметтік тапсырысты және оның дене шынықтыру дәрежесін анықтайды. 80-ші жылдардағы студент жастардың дене шынықтыру мазмұнының маңызды кемшілігі-оның сөзсіз консерватизмі, біртұтастығы және айқын иесізденуі (адамның басқа адамдармен қарым-қатынаста өзін-өзі көрсете алмауы). Сондықтан, Қазақстан Республикасының жоғары оқу орындарының көп деңгейлі білім беру жүйесіне көшуінің қазіргі кезеңінде оның тиімділігін арттыруға мүмкіндік беретін жаңа дәстүрлі емес тәсілдерді іздеу мәселесі өткір болды. Қазақстан Республикасының «Білім туралы» Заңы студенттердің дене шынықтыру құндылықтарын қайта қарауға, оның білім беру, білім беру және сауықтыру функцияларын жаңа спектрде көрсетуге кең мүмкіндіктер береді. Бұл заң студенттердің дене шынықтыру мазмұнын әлеуметтік-мәдени кеңістіктегі тәуелсіз қызмет саласы ретінде анықтайды, сонымен бірге оның білім беру басымдықтарын анықтайды. Студент жастардың алдына бүгінде қоғам отандық мәдени әлеуетті әлемдік қоғамдастыққа ықпалдастыру бойынша жаһандық әлеуметтік-экономикалық міндет қойды. Алайда, оны кәсіби және жеке қасиеттердің барлық кешені бойынша заманауи талаптарға жауап беретін жаңа формацияның мамандары ғана жүзеге асыра алады. Таңдалған мамандық бойынша терең кәсіби білімнен басқа, мұндай маман: жоғары физикалық жағдайлар мен жұмыс қабілеттілігі, жеке дене шынықтыру, руханият, бейресми көшбасшылық қасиеттерге ие болуы керек. Ол бәсекелестіктен қорықпауы керек, тәуелсіз шешім қабылдай білуі керек, яғни.шығармашылық ойлау, белсенді және жоғары адамгершілік тұлға болуы керек. Бүгінгі таңда студенттердің дене шынықтыруды дамыту стратегиясы біртұтас тұжырымдамадан, педагогықтандырудан және педагогикалық процесті дәйекті ізгілендіруден бас тарту үрдісінде көрсетілген жаңа формация маманын қалыптастырудың кепілі болып табылады. Студенттердің дене шынықтыру құрылымы салыстырмалы түрде

тәуелсіз үш блокты қамтиды: дене шынықтыру, студенттік спорт және белсенді демалыс. Дене тәрбиесі саласындағы студенттердің қызметі үшін білім беру аспектілері басым болып табылады. Дене тәрбиесінің мақсаты студенттердің арнайы білім жүйесін игеруге, кәсіби маңызды дағдылар мен шеберлікті игеруге деген объективті қажеттілігін қанағаттандыру болып табылады. Студенттік дене шынықтыру саласында жұмыс істейтін мамандардың міндеттеріне студенттердің салауатты өмір салты мен өзін-өзі жетілдіру қажеттіліктерін қалыптастыру бойынша іс-шаралар өткізу кіреді. Педагогикалық процестің гуманистік бағыты биологиялық және әлеуметтік қажеттіліктерді, интеллектуалды және адамгершілік аспектілерді мақсатты интеграциялауды, әр студенттің ЖОО-да оқу барысында генетикалық тұрғыдан анықталған табиғи бейімділігін жүзеге асыруды көздейді. Осылайша, ЖОО-да мамандарды даярлаудың біржақтылығы мен фрагменттілігін жеңуге, педагогикалық процеске жан-жақты, тұтас сипат беруге объективті алғышарттар жасалады. Бұл тұжырымдамалық тәсілдің тиімділігінің объективті критерийі студенттердің университетте оқуға әлеуметтік-психологиялық бейімделу мерзімдерін едәуір қысқарту, олардың әлеуметтік белсенділігін арттыру, оқу-танымдық өнімділігін сапалы арттыру, әр студенттің жеке басының руханиятын арттыру болып табылады [1].

Студенттік спорт таңдалған спорттық мамандандыруда шекті нәтижелерге қол жеткізу мақсатында жарыс және оған дайындық түріндегі студенттер қызметінің жалпыланған категориясын білдіреді. Бұл студенттен максималды психофизикалық жағдайларды көрсетуді, оның резервтік мүмкіндіктерін жұмылдыруды талап етеді. Спортпен шұғылдану-бұл студенттің өзін-өзі көрсету және өзін-өзі растау формасы, оның өмір салтын, жалпы мәдени және әлеуметтік маңызды басымдықтарын анықтайды. Спортта жетістікке ұмтылу алдыңғы қатарға шығады, жеке тұлғаның белгілі бір спорттық сценарий шеңберінде өз мүмкіндіктерін жүзеге асыруға деген ұмтылысы көтермеленеді. Студенттердің бірлескен оқу және спорттық іс-әрекетінің нәтижесі әлеуметтік маңызды қасиеттерді қалыптастыру болып табылады: әлеуметтік белсенділік, тәуелсіздік, өз қабілеттеріне деген сенімділік, сондай-ақ амбиция. Белсенді демалыс саласында негізінен студенттердің дене белсенділігіне, салауатты өмір салтына, дене шынықтырудың әртүрлі түрлерімен айналысудан ләззат алуға биологиялық қажеттіліктері жүзеге асырылады. Студенттердің белсенді бос уақытты таңдауының жоғары өзгергіштігі жеке тұлғаның биологиялық сұраныстарымен синергетикалық өзара әрекеттесетін мәдени және әлеуметтік факторлардың ауытқуына қатты әсер етеді.

Студенттердің дене шынықтыруының үш компонентті құрылымы оның әр құрылымдық блогының сараланған мақсаттары мен педагогикалық міндеттерін бөлектеу ерекшелігін анықтайды. Үйлесімді дамыған, жоғары рухани және жоғары адамгершілік тұлғаны мақсатты түрде қалыптастыру, дене шынықтыру саласында тұрақты білім мен дағдыларды меңгерген білікті маман дегенмен, бұл студенттердің дене шынықтыруының жалпы мақсатын анықтауға айтарлықтай кедергі келтірмейді [2].

Дене шынықтыру сабақтары кәсіпкерлікке, ойлаудың өзіндік ерекшелігіне, табандылыққа, амбицияға, түйсікке, тәуекелге бару қабілетіне тәрбиелеуде максималды кәсіби және қолданбалы әсерді қамтамасыз ететіндей етіп құрылады. Студенттердің дене шынықтыру саласындағы мемлекеттік саясаттың басым бағыттарының стратегиясы, өте күрделі жүйелер мен технологиялар санының өсуін, қоғам өмірінің барлық салаларын ақпараттандыруды көрсетеді, болашақ маманның шығармашылық дайындығына қойылатын жаңа талаптарды, оның жоғары өнімді жұмысқа дайындығын анықтайды. Оларды жүзеге асыру студент жастардың психофизикалық мүмкіндіктерін ашумен, физикалық жаттығуларды, қозғалыс белсенділігінің әртүрлі түрлерін, ұтымды тамақтануды, еңбек пен демалыстың табиғи режимін қолдану арқылы олардың физикалық, интеллектуалдық және рухани күштерінің үйлесімді дамуымен байланысты. Осы мақсатта қолданылатын дене шынықтыру іс-әрекеті дене жаттығуларымен байланысты, оның мәні мотор-атқарушы (операциялық механизмдер), сондай-ақ

танымдық, жобалық-семантикалық және эмоционалды-бағалау аспектілерін қамтитын мақсатты түрде орындалатын қозғалыс әрекеттерін көрсетеді.

Осылайша, студенттердің дене тәрбиесі өзінің дамытушы және қалыптастырушы функцияларын келесі негізгі міндеттерді шешуге бағытталған дене тәрбиесі жүйесінде барынша толық жүзеге асырады [3]:

-дене қабілеттерін жан жақты дамыту және осы негізде денсаулықты нығайту және жоғары өнімділікті қамтамасыз ету;

-әр түрлі спорт түрлерінің қозғалыс техникасын меңгеру;

-арнайы білімді игеру, дене шынықтырумен жүйелі түрде айналысу қажеттілігін қалыптастыру;

-таңдалған кәсіптің талаптарына сәйкес қажетті дене дайындығын қамтамасыз ету;

-дене шынықтыру сабақтарының дербес нысандарын өткізу бойынша ұйымдастырушылық білік пен дағдыларды игеру.

Мотивациялық-құндылық компоненті дене шынықтыруға белсенді жағымды эмоционалды қатынасты, оған қалыптасқан қажеттілікті, жеке тұлғаның ерікті күш-жігерін ұйымдастыратын және бағыттайтын білім, қызығушылықтар, мотивтер мен сенімдер жүйесін, дене шынықтыру құндылықтарын игерудегі танымдық және практикалық қызметті, салауатты өмір салтын ұстануды, физикалық жетілдіруді көрсетеді. Дене шынықтыру саласындағы адамның көкжиегі білімді анықтайды. Оларды теориялық, әдістемелік және практикалық деп бөлуге болады. Теориялық білім дене шынықтырудың даму тарихын, адам ағзасының қозғалыс белсенділігіндегі жұмыс заңдылықтарын және қозғалыс әрекеттерін, физикалық өзін-өзі тәрбиелеу мен өзін-өзі жетілдіруді қамтиды. Бұл білім түсіндіру үшін қажет және «неге?» деген сұрақпен байланысты. Әдістемелік білім сұраққа жауап алуға мүмкіндік береді: «теориялық білімді практикада қалай қолдануға болады, дене шынықтыру саласында өзін-өзі оқыту, өзін-өзі дамыту, өзін-өзі жетілдіру қалай болады?». Практикалық білім сұрақтың келесі жауабын сипаттайды: «осы немесе басқа физикалық жаттығуды, моторлық әрекетті қалай тиімді орындау керек пе?». Білім дене шынықтыру және спорттық іс-әрекет процесінде жеке тұлғаны өзін-өзі тану үшін қажет. Ең алдымен, бұл өзін-өзі тануға, яғни өзін тұлға ретінде тануға, оның мүдделерін, ұмтылыстарын, тәжірибелерін білуге қатысты. Өзін-өзі танумен бірге жүретін әртүрлі эмоцияларды бастан кешіру өзіне деген көзқарасты қалыптастырады және жеке тұлғаның өзін-өзі бағалауын қалыптастырады. Оның екі жағы бар - мазмұнды (білім) және эмоционалды (қатынас). Өзіңіз туралы білім басқалар туралы біліммен және идеалмен байланысты [4]. Нәтижесінде, жеке адамның басқаларға қарағанда жақсы және нашар екендігі және идеалға қалай сәйкес келетіні туралы үкім шығарылады. Осылайша, өзін — өзі бағалау- бұл қолма-қол өзінің мүмкіндіктерін анықтау ғана емес, өзін-өзі салыстырмалы танудың нәтижесі. Өзін-өзі бағалауға байланысты өзін-өзі бағалау, бос әурешілік, амбиция сияқты жеке қасиеттер пайда болады. Өзін-өзі бағалаудың бірқатар функциялары бар: өзін-өзі салыстырмалы түрде білу (мен не тұрамын); болжамдық (мен не істей аламын); реттеуші (өзін-өзі бағалауды жоғалтпау үшін не істеуім керек, жанға жайлы болу керек). Студент өзіне белгілі бір қиындықтың мақсаттарын қояды, яғни оның нақты мүмкіндіктеріне сәйкес келетін талаптардың белгілі бір деңгейіне ие. Егер талап деңгейі төмен болса, онда бұл жеке тұлғаның бастамасы мен белсенділігін физикалық жетілдіруге кедергі келтіруі мүмкін; шамадан тыс деңгей іс-әрекеттің бұзылуына, өз күшіне деген сенімнің жоғалуына әкелуі мүмкін. Сенім адамның дене шынықтыру саласындағы бағалары мен көзқарастарының бағытын анықтайды, оның белсенділігін ынталандырады және оның мінез-құлқының принциптеріне айналады. Олар студенттің дүниетанымын бейнелейді және оның іс-әрекеттеріне ерекше мән мен бағыт береді.

Дене шынықтыру қажеттіліктері жеке тұлғаның мінез-құлқының негізгі ынталандырушы, бағыттаушы және реттеуші күші болып табылады. Олардың кең спектрі бар: қозғалыс пен физикалық белсенділікке деген қажеттілік; достарымен қарым-қатынаста, байланыста және бос уақытты өткізуде; ойындарда, ойын-сауықта, демалыста,

эмоционалды разрядта; өзін-өзі растауда, өз позициясын нығайтуда; танымда; эстетикалық ләззат алуға; дене шынықтыру және спорттық іс-шаралардың сапасын жақсартуда, жайлылық пен басқа қажеттіліктер эмоциялармен - тәжірибелермен, жағымды және жағымсыз сезімдермен, рахатпен немесе наразылықпен тығыз байланысты. Қажеттіліктерді қанағаттандыру жағымды эмоциялармен (қуаныш, бақыт), қанағаттанбау - жағымсыз (үмітсіздік, көңілсіздік, қайғы) эмоциялармен жүреді. Адам, әдетте, туындаған қажеттілікті қанағаттандыруға және жағымды эмоциялар алуға мүмкіндік беретін қызмет түрін таңдайды. Қажеттіліктер негізінде пайда болатын мотивтер жүйесі жеке тұлғаның бағытын анықтайды, оны белсенділікті көрсетуге ынталандырады және жұмылдырады.

Келесі мотивтерді ажыратуға болады [5]:

- өзін-өзі дамыту қарқынын жеделдетуге, қоршаған ортада лайықты орын алуға, тануға, құрметке қол жеткізуге ұмтылумен байланысты физикалық жетілдіру;
- достармен бірге болуға, қарым-қатынас жасауға, олармен ынтымақтасуға ниет білдірген достық ынтымақтастық;
- дене шынықтыру сабақтарына қатысу, оқу бағдарламасының талаптарын орындау қажеттілігіне байланысты міндеттер;
- ерекшеленуге, өз ортасында өзін-өзі көрсетуге, беделге қол жеткізуге, беделін көтеруге, бірінші болуға, мүмкіндігінше қол жеткізуге деген ұмтылысты сипаттайтын бәсекелестік;
- дене шынықтыру-спорттық іс-әрекетте белгілі бір жетістіктерге жеткен немесе сабақтар нәтижесінде алынған ерекше қасиеттер мен қасиеттерге ие адамдарға ұқсауға ұмтылумен байланысты еліктеу;
- кез-келген елеулі нәтижелерге қол жеткізуге деген ұмтылысты анықтайтын спорттық;
- іс жүргізу, онда назар қызметтің нәтижесіне емес, сабақ процесінің өзіне аударылады;
- ойын, ойын-сауық, жүйке разряды, демалу құралы ретінде әрекет ету;
- қолайлы жағдайларда дене шынықтырумен айналысуға деген ұмтылысты анықтайтын жайлылық және т. б.

Студенттерді дене шынықтыру және спортпен шұғылдануға шақыруда қызығушылықтар да маңызды. Олар адамның маңыздылығы мен эмоционалды тартымдылығы бар объектіге селективті қатынасын көрсетеді. Қызығушылықты сезіну деңгейі төмен болған кезде эмоционалды тартымдылық басым болады. Бұл деңгей неғұрлым жоғары болса, объективті маңыздылық соғұрлым үлкен рөл атқарады. Адамның қажеттіліктері мен оларды қанағаттандыру құралдары қызығушылық тудырады. Егер қажеттілік тақырыпты иеленуге деген ұмтылысты тудырса, онда қызығушылық онымен танысу болып табылады. Қызығушылық құрылымында эмоционалды компонент, танымдық және мінез-құлық компоненттері ажыратылады. Біріншісі адамның объектіге немесе әрекетке қатысты әрқашан қандай да бір сезімге ие болуымен байланысты. Оның көрсеткіштері: ләззат, қанағаттану, қажеттіліктің мөлшері, жеке маңыздылығын бағалау, физикалық өзін-өзі қанағаттандыру және т. б. болуы мүмкін. Екінші компонент объектінің қасиеттерін білумен, оның қажеттіліктерді қанағаттандыруға жарамдылығын түсінумен және туындаған қажеттілікті қанағаттандыру үшін қажетті құралдарды іздеумен және таңдаумен байланысты.

Оның көрсеткіштері:

- дене шынықтыру және спортпен шұғылдану қажеттілігіне сенімділік, сабақтың жеке қажеттілігін түсіну;
- белгілі бір білім деңгейі; танымға деген ұмтылыс және т.б. мінез-құлық компоненті іс-әрекеттің себептері мен мақсаттарын, сондай-ақ қажеттілікті қанағаттандырудың ұтымды тәсілдерін көрсетеді.

Мінез-құлық компонентінің белсенділігіне байланысты мүдделер іске асырылуы және іске асырылмауы мүмкін. Дене шынықтыру және спорт сабақтарын еркін таңдау адамның саналы, белсенді қызығушылығының болуын көрсетеді. Қызығушылықтар, әдетте, дене шынықтыру-спорттық іс-әрекеттің мотивтері мен мақсаттарына байланысты туындайды:

- сабақ процесіне қанағаттанумен (динамизм, эмоционалдылық, жаңалық, әртүрлілік, қарым-қатынас және т. б.);
- сабақ нәтижелерімен (жаңа білім, тәсілдер мен дағдыларды игеру, әртүрлі моторлық әрекеттерді игеру, өзін-өзі сынау, нәтижені жақсарту және т. б.);
- сабақтың келешегімен (физикалық жетілу және үйлесімді даму, жеке қасиеттерді тәрбиелеу, денсаулықты нығайту, спорттық біліктілікті арттыру және т.б.).

Егер адамның дене шынықтыру-спорттық іс-әрекетінде белгілі бір мақсаттары болмаса, онда ол оған қызығушылық танытпайды. Қарым-қатынас объективті бағдар береді, дене шынықтырудың өмірдегі әлеуметтік және жеке маңыздылығын анықтайды. Белсенді-оң, пассивті-оң, индифферентті, пассивті - теріс және белсенді-теріс қатынастарды ажырату керек. Белсенді-оң көзқараспен дене шынықтыру-спорттық қызығушылық пен мақсатқа ұмтылу, терең мотивация, мақсаттардың айқындылығы, қызығушылықтардың тұрақтылығы, сабақтардың жүйелілігі, жарыстарға қатысу, дене шынықтыру-спорттық іс-шараларды ұйымдастыру мен өткізудегі белсенділік пен бастамашылық айқын көрінеді.

Пассивті-позитивті көзқарас бұлыңғыр мотивтермен, мақсаттардың түсініксіз және нақты цельюстігімен, қызығушылықтардың аморфты және тұрақсыздығымен, дене шынықтыру және спорттық іс-шараларға кездейсоқ қатысуымен сипатталады. Индифференттік қатынас -бұл немқұрайлылық пен әрекетсіздік, бұл жағдайда мотивация қайшылықты, дене шынықтыру және спорттық іс-шараларға деген мақсаттар мен қызығушылықтар жоқ. Пассивті-теріс көзқарас адамдардың бір бөлігінің дене шынықтыру мен спортқа жасырын негативизмімен байланысты, олар мұндай адамдар үшін маңызды емес. Белсенді теріс көзқарас ашық дұшпандықта, мұндай адамдар үшін ешқандай құндылығы жоқ физикалық жаттығуларға ашық қарсылықта көрінеді. Құндылық бағдарлары адамның өмірдегі және кәсіби қызметтегі дене шынықтырумен қарым-қатынасының жиынтығын білдіреді. Эмоциялар- құндылық бағдарларының маңызды құрамдас бөлігі болып табылады, олардың мазмұны мен мәнін терең сипаттайды. Эмоциялардың әр түрлі дәрежеде көрінуіне, ағымның ұзақтығына және олардың көріну себептерін білуге байланысты, мыналарды ажыратуға болады: көңіл-күй(әлсіз анықталған тұрақты эмоционалды күйлер); құмарлық (тез пайда болатын, тұрақты және күшті сезім, мысалы спортқа); аффект (тез пайда болатын қысқа мерзімді эмоционалды күй, әсіресе маңызды ынталандырудан туындаған және әрдайым тез көрінеді, мысалы, жеңіс кезінде).

Әдебиеттер тізімі

1. Тер – Ованесян А.А. Педагогические основы физического воспитания – М., 1978
2. Физическая культура студента: Учебник / Под. ред. В.И. Ильинича. М.: Гардарики, 2000. 448 с.
3. Уанбаев Е.К. Дене тәрбиесінің негіздері. – Алматы: Санат, 2000.
4. Уанбаев Е.К., Уанбаева Ф.Ж. Дене тәрбиесі және спорттың теориясы мен әдістемесі. - Өскемен: ШҚМУ баспасы, 2006. – 270 б.
5. Уанбаев Е.К., Уанбаева Ф.Ж. Мектептегі дене тәрбиесі жұмыстарын жоспарлау, бақылау және есепке алу. - Өскемен: БАЙ баспасы, 2006. – 225 б.



ТАРИХ

ӘОЖ 94(574)

РАХ MONGOLICA И ВЕЛИКИЙ ШЕЛКОВЫЙ ПУТЬ

Мырзабеков Джамбул Ергараевич- PhD, профессордың ассистенті, Шерхан Мұртаза атындағы Халықаралық Тараз инновациялық институты, Қазақстан Республикасы, Тараз қ.

Бейбитов Нурбек Жолдасалиевич – гуманитарлық ғылым магистрі, сеньор-лектор, Шерхан Мұртаза атындағы Халықаралық Тараз инновациялық институты, Қазақстан Республикасы, Тараз қ.

Аннотация

Монгольская империя, возникшая в XIII веке под руководством Чингисхана, оказала значительное влияние на геополитический ландшафт Евразии, особенно через свое воздействие на торговую сеть Шелкового пути. Традиционная советская историография характеризовала этот период как «татарское иго», подчеркивая темы угнетения и культурной стагнации. Однако современные исследования предлагают более нюансированное понимание монгольского правления, выделяя его роль в содействии торговле, культурному обмену и экономическому росту вдоль Шелкового пути. Данное исследование исследует истинную роль Монгольской империи в развитии торговли и её влияние на культурные и экономические взаимодействия между Востоком и Западом, подчеркивая её важное значение для глобальной взаимосвязанности.

Abstract

The Mongol Empire, emerging in the 13th century under Genghis Khan, significantly influenced the geopolitical landscape of Eurasia, especially through its impact on the Silk Road trade network. Traditional Soviet historiography labeled this period as the "Tatar Yoke," emphasizing themes of oppression and cultural stagnation. However, contemporary scholarship reveals a more nuanced understanding of Mongol rule, highlighting its role in fostering trade, cultural exchange, and economic growth along the Silk Road. This study explores the true role of the Mongol Empire in expanding Silk Road trade and its influence on East-West cultural and economic interactions, asserting its crucial contributions to global connectivity.

Введение

Монгольская империя, возникшая в XIII веке под руководством Чингисхана, оказала значительное влияние на геополитический ландшафт Евразии, особенно через свое воздействие на торговую сеть Шелкового пути. Традиционно советская историография характеризовала этот период как эпоху «татарского ига», подчеркивая темы угнетения и культурной стагнации. Однако современные исследования предлагают более нюансированное понимание монгольского правления, выделяя его роль в содействии торговле, культурному обмену и экономическому росту вдоль Шелкового пути.

Данное исследование ставит перед собой следующий вопрос: Какова была истинная роль Монгольской империи в развитии и расширении торговли вдоль Шелкового пути и как она повлияла на культурные и экономические взаимодействия между Востоком и Западом?

Тезис этого исследования заключается в том, что, вместо того чтобы рассматривать период монгольского правления как время угнетения и упадка, необходимо признать, что оно сыграло важную роль в усилении торговых отношений, обеспечении безопасности для купцов и содействии межкультурному обмену. Благодаря таким политическим мерам, как защита торговых караванов, введение единой валюты и налаживание дипломатических связей с иностранными купцами, Монгольская империя не только оживила Шелковый путь, но и заложила основы для более взаимосвязанного мира. Это

исследование будет способствовать более полному пониманию наследия Монгольской империи в истории мировой торговли.

Шелковый путь в эпоху Монгольской империи в советской историографии

В российском контексте «татаро-монгольское иго» стало постоянной темой, которая нашла отражение и в литературных произведениях (Островский, 1998, с. 164). Этот термин был универсально применим и вызывал образы «варварских азиатских кочевников, занимающихся жестоким угнетением и паразитической эксплуатацией» (Халперин, 1985, с. 15). Такая упрощённая точка зрения была распространена как в российской имперской, так и в советской и западной историографии. Монгольская гегемония над Московией описывалась как «печальная глава истории», «период национального унижения», «величайшее бедствие для русских земель» (Щеценяк, 1972, с. 92, 95, 97).

«Татаро-монгольское иго» по-прежнему часто упоминается, особенно в российской литературе, как одно из тех исторических клише, таких как «Тёмные века», которые иногда удобны для преподавателей, популярных писателей и политических идеологов, но чаще всего служат для того, чтобы затушевать целый период или тему и препятствовать их дальнейшему изучению» (Райан, 2000). «Татаро-монгольское правление было абсолютной катастрофой для России. Я не вижу никаких доказательств, которые могли бы заставить нас пересмотреть эту точку зрения». Это недавние слова Александра Назаренко, специалиста из официального Института всеобщей истории в Москве.

Советская историография была выстроена таким образом, чтобы представить историю России как победу над отсталыми моделями общества, где русские изображались как авангард модернизации и «старший брат» для нерусских народов СССР. Сталинская модель истории, которая описывала фиксированные этапы развития от племенного общества через феодализм к капитализму и, наконец, коммунизму, характеризовала Золотую Орду как феодальное кочевое общество, которое априори считалось отсталым. Этот нарратив либо игнорировал, либо отрицал какое-либо положительное влияние татаро-монгольского владычества на Россию и на остальных населения Средней Азии в том числе и Казахстан.

Кочевые народы в целом в советской историографии были представлены в крайне негативном свете. Захватчики изображались как «дикие орды» без культуры и как «примитивные варвары» (Шнирельман, 1998, с. 66–71). Согласно этому нарративу, завоевание русских территорий татаро-монгольскими захватчиками в XIII веке стало началом «азиатской угрозы», которая имела исключительно негативные последствия для политического, культурного и экономического развития России. Такой взгляд утвердился в массовом сознании уже к середине XVI века (Островский, 1998, с. 247).

Этот же подход стал основным в советской историографии, где правление Золотой Орды интерпретировалось как разрушительное и наносящее наибольший ущерб завоеванным народам, их цивилизации, экономике и культуре. Ярким примером служит следующее заявление Каргалова (1984, с. 65), рассматривающее конец правления Золотой Орды: «Самосознание русского народа возросло, объединённого великой исторической целью — свергнуть ненавистное ордынское иго и добиться национальной независимости». Советский нарратив о мусульманских народах Волго-Уральского региона рисовал картину тесной дружбы между коренным мусульманским и языческим населением и славянами во времена, когда татаро-монгольские завоеватели покорили этот регион. Согласно этой версии, они героически сражались плечом к плечу против захватчиков. Такой взгляд прекрасно соответствовал мифу о «дружбе народов», который активно пропагандировался советской идеологией.

Рах Mongolica: влияние Монгольской империи на торговые пути

В тринадцатом и четырнадцатом веках Чингисхан и его наследники основали и управляли самой крупной по территории империей в мировой истории, которая на своем пике простиралась от Кореи до Венгрии, от Ирака, Тибета и Бирмы до Сибири. Управляя примерно двумя третями Старого Света и оказывая глубокое влияние даже на регионы, находящиеся за пределами их досягаемости, Монгольская империя обеспечила значительную мобильность по всей Евразии, с перемещением людей, идей и артефактов на огромные географические расстояния и через культурные границы. Обмен товарами, людьми, болезнями и многим другим оказал далеко идущие последствия для политической, культурной и экономической динамики Евразии. Вводя новые коммерческие, дипломатические и интеллектуальные сети, а также оживив древние, Монгольская империя значительно способствовала интеграции Старого Света. В центре этих трансформаций находились Шелковые пути — различные торговые маршруты, как континентальные, так и морские, которые соединяли Восточную Азию главным образом с исламским миром и Европой и процветали под монгольским правлением.

Хотя термин «Шелковый путь» был введен только в конце девятнадцатого века, различные дороги, пересекавшие Старый Свет с востока на запад и с севера на юг, использовались, с изменяющимися конфигурациями и объемами трафика, уже в доисторические времена. Эпоха монголов ознаменовала собой новый этап в истории Шелковых путей, что было связано не только с ростом объема и масштабов торговли. До монгольских завоеваний торговля на Шелковом пути в основном была релейной. Купцы не путешествовали на все расстояние от Восточной до Западной Евразии сами; торговля осуществлялась через более короткие участки, которые в конечном итоге связывали Восточную Азию с исламским миром или Европой. Однако под властью монголов впервые в истории отдельные купцы и путешественники могли, и действительно путешествовали на все расстояние сами, от Европы до Китая и наоборот.

Заметное присутствие европейских купцов вдоль Шелковых путей стало еще одним новшеством монгольского периода, хотя мусульманские торговые сети оставались доминирующими на большей части монгольской Евразии. Кроме увеличения числа путешественников, не менее примечательным было их разнообразие; помимо дипломатов, солдат и купцов, по континенту передвигались специалисты в различных областях — медицине, астрономии, развлечениях, религии и военном деле, чтобы назвать лишь несколько. Более того, значительная группа тех, кто пересекал Шелковые пути, делала это в качестве «товаров» — от пленных и рабов до высококвалифицированных специалистов, доставленных в качестве дани. Все они были вынуждены переселяться по Евразии.

«Монгольская эпоха» в мировой истории (1206–1368 гг.) обычно делится на два периода: первый — это эпоха Единой Монгольской империи (1206–1260 гг.), когда постоянно расширяющееся государство управляло новозавоеванными землями из центра в Монголии; второй — период «Монгольского содружества», когда империя распалась на четыре региональные империи. Эти четыре монгольских государства, известные как ханства или улусы, были сосредоточены в Китае, Иране, Центральной Азии и Поволжье, и возглавлялись конкурирующими ветвями потомков Чингисхана. После распада Единой империи столица Великого хана переместилась из Монголии в Северный Китай, окончательно обосновавшись в Пекине. Несмотря на многочисленные, часто кровавые споры между четырьмя монгольскими государствами, они сохраняли сильное чувство чингисидского единства.

В середине XIV века все четыре империи оказались втянуты в политические кризисы, которые привели к краху монгольских государств в Иране (1336 г.) и Китае (1368 г.), а также значительно ослабили оставшиеся степные ханства. Падение государства Великого хана в Китае обычно считается концом «монгольской эпохи» в мировой истории, хотя потомки Чингисхана продолжали править в западных степях, мусульманской Центральной Азии и Индии вплоть до XVIII и XIX веков. Более того, память о монгольской империи и ее политические структуры продолжали оказывать

влияние на формирование империй и системы управления по всей Евразии вплоть до раннего Нового времени.

Сегодня термин «*Rex Mongolica*» легко встречается в научных трудах, посвящённых Центральной Евразии. Этот термин подчеркивает положительные аспекты монгольского правления в противоположность термину «Татарское иго», который акцентирует внимание на их угнетающей стороне. В настоящее время многие ученые критически относятся к одностороннему восприятию, подчеркивающему разрушения, вызванные монгольскими завоеваниями. Напротив, они склонны рассматривать «*Rex Mongolica*» и «Татарское иго» как две стороны одной медали. Т. Т. Олсен (1997) отмечает: «Эти два взгляда на историю кочевников, не являются взаимоисключающими альтернативами; кочевники разрушили некоторые культурные ресурсы, одновременно создав условия, при которых процветал дальний культурный обмен. Фактически существовали как *Rex Mongolica*, так и Татарское иго, сосуществующие в одном и том же государстве».

Сейчас этот термин считается общепринятым историческим понятием, и, по мнению П. Д. Бьюэлла, (2018) «этот термин использовался для описания свободы передвижения и безопасности, обеспеченных монгольскими завоеваниями, которые объединили значительную часть Евразии под единым политическим управлением и способствовали развитию дальних торговых связей. Условия продолжали оставаться благоприятными даже после распада Монгольской империи, и дальнейшие контакты вновь процветали вскоре после завершения беспорядков, вызванных войнами с Хайду в начале XIV века».

Фрэнке (1960) объясняет обмены между Китаем и Западом, которые были «в более широком смысле, чем просто европейский». Эти обмены включали распространение технологий, транснациональную деятельность торговцев, передачу фольклора, распространение китайской бюрократии и искусства и многое другое. Он высоко оценивает «Джами ат-таварих» Рашида ад-Дина как «первую мировую историю, которая действительно заслуживает этого названия», и связывает начало эпохи морских открытий, начиная с плавания Колумба, с восточно-западными контактами, произошедшими в период монгольского господства.

Позднее, когда Фрэнк написал главу под названием «*Rex Mongolica*», он признал расцвет транснациональной торговли под эгидой монгольской гегемонии, хотя и оспаривал её сравнение с *Rex Romana*. Морган был более сдержан в признании влияния монгольских завоеваний на азиатские знания или понимание Европы, но согласился с тем, что «знания европейцев об Азии, напротив, бесспорно значительно расширились, даже если полное осознание их потенциала пришлось ждать до Великой эпохи открытий». Джексон придерживался схожей позиции: «Путешествия XIII и XIV веков, которые были стимулированы и облегчены подъёмом Монгольской мировой империи, возможно, не оказали такого глубокого и всеобъемлющего влияния на современников, как путешествия их преемников с конца XV века и далее».

Несмотря на вопрос, было ли «легче или нет» путешествовать из Венеции или Персии в Китай при монголах по сравнению с несколькими веками ранее, нет сомнений, что гораздо большее количество людей пересекало континент, и их путешествия охватывали гораздо большие расстояния. В этот период дальние путешествия и межконтинентальные взаимодействия достигли уровня, невиданного ранее в истории человечества. Несомненно, важную роль в этом сыграла система ям — монгольская коммуникационная сеть. Она покрывала огромную территорию, и ресурсы, вложенные в её поддержку, были колоссальными.

Согласно записям, значительное количество европейцев посещало Восточную Азию, что было беспрецедентным явлением. Однако не только европейцы совершали такие путешествия. Раббан Саума, несторианский священник из племени онгутов во Внутренней Монголии, пересёк Центральную Азию и достиг Восточного Средиземноморья в 1270-х годах, а в 1280-х побывал в Риме и Бордо. Ибн Баттута, марокканский мусульманин, путешествовал почти тридцать лет (1325-1354) через

евразийский континент, Индийский океан и Африку. Несомненно, были и бесчисленные люди, менее известные послы, знатные люди и купцы, которые также пересекали континент.

Существует широкий консенсус в том, что дальние путешествия и масштабное перемещение людей в этот период были результатом монгольского правления. Как утверждает М. Биран (2020), это было в значительной степени связано с имперской политикой, согласно которой «образование империи, её постоянное расширение и установление её администрации требовали огромной мобилизации людей по всей империи». В результате на Востоке находилось столько же «западников», сколько «восточников» на Западе. Не только европейцы, но и аланы, армяне, грузины, несториане из Ирака и Сирии, арабы и персы были на Востоке, а онгуты, кидани, уйгуры, тибетцы, тангуты, монголы и китайцы — на Западе. Движение и обмен людьми были удивительно масштабными с точки зрения охвата и столь же разнообразными по этническому и профессиональному составу. Рашид ад-Дин вовсе не преувеличивал, когда писал, что «мудрые и учёные из Катая, Индии, Уйгура, Кипчака и других народов... присутствуют при императорском дворе Его Величества».

Шелковый путь действительно играл важную роль в расширении торговли и торговых отношений империи с другими странами Запада и Востока на её обширной территории, объединяющей множество кочевых племён. Как отмечает Уэзерфорд (2018), Шелковый путь достиг своего исторического и экономического апогея в период Монгольской империи (1207–1368) благодаря стратегиям, реализованным Чингисханом и его преемниками.

Монгольская империя не только расширила торговлю, но и оказала влияние на поток товаров, идей и культур по всей Евразии. ЮНЕСКО (1988) подчеркивает, что управление империей и стабильность, которую она обеспечивала, были ключевыми для процветания Шелкового пути. Как указывают Биран, Брак и Фьяшетти (2020), создание самой крупной в мире континентальной империи позволило достичь беспрецедентного уровня обмена и взаимодействия между различными кочевыми племенами и оседлыми цивилизациями, что изменило экономический ландшафт того времени. Акцент монголов на безопасности торговли и движении людей на большие расстояния в конечном итоге заложил основы для значительных культурных и технологических обменов, которые будут иметь последствия на протяжении всей истории.

В дополнение, в истории зафиксировано, что монголы заняли почти весь азиатский континент, взяли под контроль Шелковый путь, обеспечили безопасность на этом пути, снизили цены на товары и тем самым способствовали процветанию международной торговли (Делгержаргал, 2020). В частности, Чингисхан защищал и контролировал Шелковый путь, что позволяло торговцам свободно и быстро осуществлять обмен. В результате была устранена блокада экономических и культурных связей между Западом и Востоком. Уничтожены были крепости и стены, которые стояли на их пути. Отмечается, что группы торговцев, осуществлявшие обмен между Китаем, Турцией, Монголией и Тихим океаном, пользовались покровительством Чингисхана и, очевидно, считали, что контроль одного человека над Шелковым путем принесет им выгоду.

Яса Чингисхана (монгольский: закон Их Засаг) гласит: «Караваны торговых судов, проходящие через монгольскую территорию, не могут быть атакованы, даже если они принадлежат враждебной стране», а приглашая этих торговцев посетить свои дворцы, монголы «собирали информацию», выслушивая обо всех событиях, происходящих в мире. Торговцы со всего мира были защищены солдатами при прохождении через монгольскую территорию и получали поддержку, будучи приглашенными во дворец и продавая свои товары по более высоким ценам (Бянбадрах, 2012). Это позволяет объяснить, что, изучая рынок, ситуацию с предложением и спросом, такие как предпринимательство, производство, потребление, проценты и другие аспекты иностранных государств через

торговцев, монголы также вели экономическую дипломатию и регулировали мировую торговлю.

Венецианский купец и исследователь Марко Поло (1254–1324) был первым европейцем, который путешествовал по Шелковому пути до Китая. Он встретился с Хубилай-ханом и оставил множество замечательных записок (Поло, 1987) о богатствах и жизни Востока, которые стали известны не только в Европе, но и во всем мире. Говорят, что его записки были прочитаны великим географическим первооткрывателем Христофором Колумбом, когда он пересек Атлантический океан. Записка под названием «Книга чудес света» (позднее известная в английском как «Путешествия Марко Поло») не содержит термина «Шелковый путь», но упоминается, что Хархорин в Монголии был центральным торговым маршрутом Азии.

В 1218 году Чингисхан отправил своего торгового посла в Хорезм, который в то время был одной из крупнейших держав Центральной Азии и центром торговли между Западом, Востоком, Севером и Югом, с целью «заключить мирный договор и расширить торговлю с соседями». Однако после казни послов Чингисхана ханом Хорезма он вступил в борьбу с Хорезмом и захватил империю, установив контроль над торговой сетью Центральной Азии. Это привело к тому, что Монгольская империя стала торговым центром своего времени, согласно мнениям таких ученых, как Дж. Уэзерфорд. Таким образом, послы играли важную роль в торговых отношениях и в некоторых случаях использовались для сбора разведывательной информации и мониторинга ситуации в стране.

Хорезм находился на главном узле Шелкового пути вдоль Амударьи и западного Туркестана, что делало его особенно привлекательным для торговцев. В своих записках Марко Поло (Поло, 1987) упоминается, что в местах вдоль дороги было много жестоких людей, которые грабили и убивали незащищенных торговцев. Чингисхан остановил эту практику и создал охрану, чтобы торговцы могли безопасно передвигаться ночью. Это позволяет заключить, что Чингисхан взял под контроль Шелковый путь и обеспечил безопасность торговцев, что значительно способствовало расширению торговых отношений между Западом и Востоком. Это событие вошло в мировую историю как «Пакс Монголикум». Пакс Монголикум, латинское выражение, означающее «монгольский мир», описывает период относительной стабильности в Евразии под властью Монгольской империи в XIII и XIV веках. Период Pax Mongolica принес стабильность среди народов, живущих на завоеванных территориях (National Geographic Society, 2022).

Существуют многочисленные записи о том, что монголы чеканили монеты и использовали их для торговли еще со времен Хунну, Тюркшей и Уйгурских династий. С образованием единой Монгольской империи Чингисхан ввел золотые и серебряные монеты, называвшиеся сукхе, а позже, в 1227 году, ввел в обращение первые бумажные деньги. Это доказывает, что Чингисхан эффективно использовал роль торговли и обмена деньгами, удерживая политическую, экономическую и культурную систему государства под сильной централизацией (Mongolbank, 2020).

После смерти Чингисхана его преемники продолжили расширять и развивать торговлю империи. Например, во время правления Огодея Хана к дворцу приезжали купцы, особенно мусульмане, и Огодей Хан предоставлял им долю капитала для торговли. Это свидетельствует о том, что он увеличивал свои доходы не только через торговлю, но и путем инвестирования.

Огодей Хан сделал Монгольскую империю крупнейшей смежной наземной империей в истории (ЮНЕСКО, 1988). Согласно историческим источникам, для обеспечения безопасности торговцев на Шелковом пути он разместил солдат вдоль дороги, высадил деревья по обеим сторонам для создания тени и ввел стандартные меры веса и объема.

Заклучение

Период Pax Mongolica был уникальным временем, когда монгольская империя обеспечивала безопасность и свободу передвижения по всей Евразии, способствуя масштабным транснациональным обменам. Благодаря политике Чингисхана и его преемников, Шелковый путь достиг своего расцвета, обеспечив торговцам безопасные маршруты и стимулируя обмен идеями, технологиями и культурой между Востоком и Западом. Несмотря на различия в интерпретации влияния монгольских завоеваний, большинство историков признают, что монгольская гегемония сыграла решающую роль в расширении торговых связей и культурных взаимодействий в XIII и XIV веках. Торговля и дипломатия под эгидой монгольской власти стали катализаторами изменений, которые определили дальнейший ход истории. Монголы создали уникальную систему обмена, которая объединила народы разных этнических и культурных групп, содействуя процветанию торговли и развитию международных связей.

Литература

- Allsen, T. T. (1997). «Commodity and exchange in the Mongol empire: A cultural history of Islamic textiles». Cambridge: Cambridge University Press.
- Biran, M., Brack, J., & Fiaschetti, F. (2020). «Along the Silk Roads in Mongol Eurasia: Generals, Merchants, and Intellectuals». California: University of California Press. Retrieved from <https://www.jstor.org/stable/j.ctv125jrx5>
- Buell, P. D., & Fiaschetti, F. (2018). «Historical dictionary of the Mongol world empire». Rowman & Littlefield.
- Byanbadrakh, C. (2012). About Mongolian history. In «Directory of Mongolia» (pp. 259–285). Ulaanbaatar: Munkhiin Useg Print LLC.
- Delgerjargal, P. (2020). «Silk Road and Mongols: #1 Lanzhou City». Silk Road Research Institute. Retrieved from <https://www.youtube.com/watch?v=VGdtzqFbOxU>
- Franke, H. (1966). Sino-Western contacts under the Mongol empire. «Journal of the Royal Asiatic Society (Hong Kong Branch)», 6, 50.
- Halperin, C. (1987). «Russia and the Golden Horde: The Mongol impact on medieval Russian history» (Vol. 445). Indiana University Press.
- Каггалов, В.В. (1980). «Конец ордынского ига». Москва: Наука.
- Lewis, B. (1968). The Mongols, the Turks and the Muslim polity. «Transactions of the Royal Historical Society», 5th ser., 18, 49–68.
- Mongolbank. (2020). History of Mongolian currency. Retrieved from <https://www.mongolbank.mn/en/p/1390>
- National Geographic Society. (2022). The Pax Mongolica. «National Geographic Society». Retrieved from <https://education.nationalgeographic.org/resource/pax-mongolica>
- Ostrowski, D. (2002). «Muscovy and the Mongols: Cross-cultural influences on the steppe frontier, 1304-1589». Cambridge University Press.
- Polo, M. (1987). «Book of the Marvels of the World» (B. Dorj, A. Ochir, & S. Idshinnorov, Trans.). Ulaanbaatar: State Printing Factory.
- Ryan, J. D. (Ed.). (2017). «The spiritual expansion of medieval Latin Christendom: The Asian missions». Routledge.

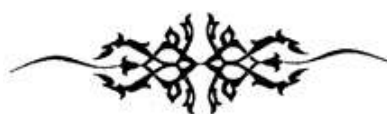

ӘОЖ 333.15

**ӨЛКЕТАНУ БАҒЫТЫ БОЙЫНША ЖОБАЛАУ ЖӘНЕ ЗЕРТТЕУ
ЖҰМЫСТАРЫН ҰЙЫМДАСТЫРУ МҮМКІНДІКТЕРІ****Шорабаева Найла Дуйсеновна сеньор-лектор
Шерхан Мұртаза атындағы Халықаралық Тараз инновациялық институты,
Қазақстан Республикасы, Тараз қ.**

Аннотация. Мақалада өлкетану зерттеулерін ұйымдастырудың маңызды түрлеріне талдау жасап, оларды пайдаланудың негізгі бағыттары қарастырылады.

Аннотация. В статье анализируются важные типы организации краеведческих исследований и рассматриваются основные направления их использования.

Annotation. The article analyzes important types of local history research organization and considers the main directions of their use.

Қазіргі уақытта қоғамда қызығушылықтың артуы байланысты халықтық дәстүрлерді, тарихты, мәдениетті, туған жерінің табиғатын зерттеу шеттері оқушылардың оқу - тәрбие жұмыстарын ғылыми-әдістемелік тұрғыдан жаңаша ұйымдастыруды жетілдіру.

Мемлекеттік білім беру стандарттарының жеке тұлғаға қойылатын талаптары, біреуімен тараптар және өскелең ұрпақтың туристік өлкетану, тарих пен мәдениет туралы білім деңгейі туған өлке, басқа; ұлттық сананы тәрбиелеу және мәдени сәйкестендіру дүниетанымның құрамдас бөлігі ретінде және тұлғаның негізгі мәдениеті.

Зерттеу мәселесі: қандай туристік өлкетану материалы болады тәрбиеге ықпал ету және мектепте білім беру жүйесіндегі тақырыптық тұжырымдадық зерттеу жұмысы:

- географиялық түсініктердің негіздері, табиғи және шаруашылық объектілер және құбылыстар туралы нақты елестеулер қалыптасады.

- өлкетану материалын пайдалану оқыту, қызығушылықты тәрбиелеу факторы

- оқушыларының тарих туралы білім деңгейін анықтау және туған өлкенің мәдениеті, туған өлкенің тарихына деген қызығушылықтың даму деңгейі.

- жеке оқу сабақтарының үзінділерін әзірлеу және өткізу туристік өлкетану ерекшеліктері мен мазмұнын зерттеу мақсатында мектептегі сабақтардағы материал қызығушылықты тәрбиелеу факторы ретінде өз өлкесінің географиялық, тарихы мен мәдениетіне дәріс беруді ұйымдастыру

- практикалық, теориялық маңыздылығы, туристік өлкетану материалының мектеп оқушыларының қызығушылығын арттыру.

Туристік өлкетану элементтерін оқытуда қолданудың маңыздылығы және балаларды тәрбиелеу өз еңбектерінде белгілі шетелдік және отандық ғалымдар, педагогтар, философтар, Жазушылар: Я. А. Коменский, Ж. Ж. Руссо, Г. Песталоцци, Н. М. Карамзин, М. В. Ломоносов, Н. И. Новиков, К. Д. Ушинский, Л. Н. Толстой, Д. С. Лихачев, В. А. Сухомлинский [1].

Заманауи білім берудің негізгі міндеті бұл білім мен дағдылардың деңгейін сапалы көтеруден тұрады оқушылар. Сонымен қатар, бұл жақсы сіңірілетінін бәрі жақсы біледі тікелей қызығушылық пен қызығушылықты тудыратын материал біздің байлығымыз, болашағымыз ол бала деп білеміз.

Туристік өлкетану білім саласы ретінде, педагогикалық қызметтің бағыты ретінде, тәрбие принципі ретінде ұрпақтардың көп бағытты тарихи тәжірибесінің сабақтастығы, белгілі бір жерде адамның өмір сүру тәжірибесі арқылы жеке тұлғаны кешенді қалыптастырудың бірегей мүмкіндігін алады

Оқушылармен өлкетану жұмысындағы ең бастысы педагогикалық аспект (балалардың өлкетанудың заманауи әдістерін меңгеруін көздейтін оның дидактикалық (білім беру) жағы) және тәрбиелік аспект болып табылады.

Білім беру саласындағы зерттеудің негізгі мәні - бұл оқу. Бұл оның басты мақсаты "үлкен" ғылымдағыдай объективті жаңа нәтиже алу емес, оқушының жеке басын дамыту екенін білдіреді. Егер ғылымда басты мақсат жаңа білім шығару болса, онда білім беруде зерттеу қызметінің мақсаты студенттерге шындықты игерудің әмбебап тәсілі ретінде функционалды зерттеу дағдысын игеру, ойлаудың зерттеу түріне қабілеттілігін дамыту, субъективті жаңа білім алу негізінде білім беру процесінде оқушының жеке ұстанымын белсендіру (яғни, жаңа және жаңа болып табылатын дербес алынған білім). белгілі бір оқушы үшін жеке маңызды).

Өлкетануды ұйымдастыру ісінде мұғалімнің рөлі зор. Өлкетану мүмкіндіктерінің барлық палитрасын мұғалім мен баланың терең өзара әрекеттесуімен ғана пайдалануға болады. Қарапайым өлкетану зерттеуін жүргізу жас зерттеушінің күш-жігерін ғана емес, сонымен бірге байыпты педагогикалық басшылықты қажет етеді [2].

Өлкетану іс-әрекетін ұйымдастыратын мұғалім оларға зерттеу барысында жас өлкетанушыларды күтіп тұрған қателіктерден аулақ болуға және зерттеу нәтижелері бойынша жұмыс жазуға көмектесуі керек. Ең алдымен, баланы зерттеу объектісін зерттеуді әдіснамалық тұрғыдан дұрыс жүргізуге үйрету керек (яғни, мысалы, далалық жұмыстарды жүргізу), таңдалған тақырып бойынша жарияланған материалдарды қарапайым библиографиялық іздеуге үйрету, тиісті зерттеу әдебиеттерімен нәтижелі танысу; жарияланған материалдарды (мерзімді басылымдар, құжаттар, анықтамалықтар, монографиялар және т. б.) зерттеу, мұрағаттарда жұмыс істеу және мұражайларда оқытудың әдіс- тәсілдерін үнемі жетілдіру.

Өлкетану бойынша зерттеу жұмыстарын оқушылардың іс әрекетін ұйымдастырудың әртүрлі формалары арқылы ұйымдастыруға болады.

Мектеп оқушыларының өлкетану бағыты бойынша география пәні бойынша жүргізілетін оқу «Өлкетану» оқушыларда физикалық – географиялық, экономикалық – географиялық түсініктердің негіздері болып келетін, табиғи және шаруашылық объектлер және құбылыстар туралы нақты елестеулер қалыптасады.

Өлкетану сабақтары маусымдық кезеңдерге өткізіледі.Сынып бойынша жалпы физикалық жағдайларын бақылау негізінде жүргізілді. Мысалы: өзендер, өсімдік жамылғысы, топырақ, жануарлары туралы жалпы оқушылар мәлімет ала отырып, географиялық қабықтағы жүріп жатқан физикалық процестерді ұғымына көмектеседі [3].

Мектепте табиғатты зерттеуге комплекстік тұрғыдан қараудың практикалық маңызы бар, ол балаларды табиғатқа мұқият қарап оның байлықтарын қорғауға тәрбиелейді.

Тақырып бойынша жұмыс істегенде белгілі бір дәйектілік сақталды: біріншіден, экскурсияларды ұйымдастыру және өткізу жөніндегі оқу-методикалық әдебиетті оқып үйрену, екіншіден жергілікті жерден табиғи территориялық комплекстерді іріктеп, практикалық сабақтар кезінде мектеп программасы бойынша экскурсиялар өткізу үшін қойылатын талаптар зерттеу жұмыстарын ұйымдастыру мүмкіндіктері болып табылады.

Географияны тереңдеп оқытудың негізгі мақсатының бірі - географиялық білім деңгейін көтере отырып, пәнге деген қызығушылығын артыру.

Өлкетануды қолдана отырып ұсынылған тапсырмалар жинағы материалды бастауыш білім беру мұғалімдері толықтыра алады және жүзеге асыруда сабақтарда дидактикалық құрал ретінде қолданылды бастауыш сынып оқушыларын оқыту мен тәрбиелеуге өлкетану тәсілі.Өлкетану зерттеулерін ұйымдастыруы оқушыларды өз бетінше білім алуға және дұрыс әлемтануға үйретеді. [4].

Біздің зерттеуіміздің мақсаты өлкетанудың маңыздылығын көрсету өз өлкесінің ғылыми географиялық сипаттамалардың жалпы қабылданған жоспары бойынша құралатын «өз облысым» тақырыбымен байланыстырып, өз өлкесін зерттеу арихына қызығушылық танытуға арналған материал. зерттеу тақырыбы бойынша ғылыми-әдістемелік әдебиеттерді зерттедік. Біз Туған жер тарихына деген қызығушылықты тәрбиелеу проблемасы екенін анықтадық өлкелер өзекті, оны шешуге көптеген авторлар мен практиктер жүгінді педагогтар.

Барлық тұжырымдар мектеп бағдарламасы бойынша игерілген материалды жүйелендіруге ықпал етеді. Зерттеудің қорытындысы мектептің оқу – үрдісіне толық талдау берілген. Жергілікті жерде өлкетану зерттеу жұмысын ұйымдас-тырудың жолдарына талдау жасау.

Қазіргі заман талабына сай орта мектепте географияны және бастауыш мектепте табиғаттану курсы оқытудың бірінші кезеңінде мектепке дейін және мектептен тыс өмір тәжірибе негізінде алынған өз өлкесі туралы мәліметтер қолданылады.

Талдауға кезеңде, оқушылар оқу бағдарламасы мен география оқулықтарына енгізілген өлкетану тапсырмаларын орындайды. Сонымен қатар, кейбір тапсырмаларды мұғалімдер өлкесіндегі халықтың тіршілік жағдайларымен байланысты әлеуметтік мәселелерді зерттеу бойынша тапсырмалар орындалуын қадағалау[5].

Пайдаланылған әдебиеттер:

1. Кушимова А.Ф. Географияны оқыту әдістемесі // Алматы: Қазақ университеті, 2013
2. Губанова, Е.Н., Махина, Н.С. Использование на уроках материалов исторического краеведения [Текст] / Е.Н. Губанова, Н.С. Махина. – Начальная школа. – 2012.– № 6. – С. 35–40.
3. Қазақстан мектептеріндегі географиядан білім беру тұжырымдамасы. А., Рик, 1993.
4. П.Л.Грачевский. Экология бариальных реликтов в лесных оазисах Центрального Казахстана. Экология. М, 1987.
5. Буторина, Т.С. Воспитание патриотизма средствами образования [Текст] / Т.С. Буторина. – СПб.: Каро, 2014.– 146 с.

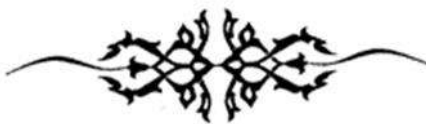

ҚҰҚЫҚ

ӘӨЖ 340 (574)

ҚАЗАҚСТАНДА ЮВЕНАЛДЫ ӘДІЛЕТ ҚАЛАЙ ЖҰМЫС ІСТЕЙДІ?

Куанышева Индира Кирымжановна – «Мемлекеттік-құқық пәндер» кафедрасының аға оқытушысы

Жарылқасым Ақбота – «ҚК-23-11» тобының студенті

Аннотация. Ювенальная юстиция-это правовая защита, включающая в себя все, что касается детей и подростков: воспитание, образование, здравоохранение, регулирование труда, социального обеспечения, досуга.. Ювенальная система включает социальных работников, психологов, адвокатов по ювенальным вопросам, ювенальную полицию, ювенальную прокуратуру и ювенальный суд.

Ключевые слова: ювенальная юстиция, ювенальный суд, ювенальная полиция, ювенальная прокуратура, социальные работники, родители, лишение родительских прав.

Annotation. Juvenile justice is a legal protection that includes everything that concerns children and adolescents: upbringing, education, health care, regulation of labor, social security, and leisure.. The juvenile system includes social workers, psychologists, juvenile lawyers, juvenile police, juvenile prosecutor's office and juvenile court.

Keywords: juvenile justice, juvenile court, juvenile police, juvenile prosecutor's office, social workers, parents, deprivation of parental rights.

Ювеналды әділет-бұл қандай да бір жолмен өмірлік қиын жағдайға тап болған кәмелетке толмағандармен байланысты, олардың арасындағы байланыс, өзара әрекеттесу және өзара тәуелділік жүйесіне негізделген мемлекеттік органдар мен қоғамдық ұйымдардың жиынтығы. Осы мемлекеттік органдар мен қоғамдық ұйымдар қызметінің мақсаты мамандандырылған ювеналды сотпен тығыз іс-қимыл жасайтын кәмелетке толмағандардың құқық бұзушылықтарының профилактикасының тұйық тиімді жүйесін белгілеу болып табылады.

Нақтырақ айтар болсақ, ювеналды әділет-бұл балалардың құқықтарын, бостандықтарын мен заңды мүдделерін қорғауға бағытталған жүйе. Сондай-ақ, заңға қайшы келген кәмелетке толмаған адамға қатысты сот төрелігін жүзеге асырады. Қарапайым тілмен айтқанда, ювеналды әділет-бұл балалар мен жасөспірімдерге қатысты барлық нәрсені қамтитын құқықтық қорғау: тәрбие, білім беру, денсаулық сақтау, еңбекті, әлеуметтік қамсыздандыруды, бос уақытты реттеу болып табылады.. Ювеналды жүйеге әлеуметтік қызметкерлер, психологтар, ювеналды адвокаттар, ювеналды полиция, ювеналды прокуратура және ювеналды сот кіреді.

Сот және өзге де органдардың қызметіне ювеналды әділет элементтерін енгізудің қолда бар тәжірибесіне жүргізілген талдау бірқатар перспективалы бағыттарды анықтауға мүмкіндік берді: бірінші бағыт - соттарға кәмелетке толмағандардың қатысуымен қылмыстық істерді неғұрлым толық және объективті қарауға ықпал ететін жаңа лауазымдарды-әлеуметтік қызметкерлерді енгізу; кәмелетке толмаған құқық бұзушыларға қатысты істерді сотта қарау практикасын жетілдірудің тағы бір бағыты сот төрелігін жүзеге асыратын адамдардың жеке қасиеттеріне, атап айтқанда, олардың кәмелетке толмағандар туралы заңнаманы жақсы білуіне, психология мен педагогика саласындағы хабардарлығына, процеске педагогикалық бағыт беру қабілетіне баса назар аудару болып табылады; үшінші бағыт-кәмелетке толмағандарға қатысты сот қызметінің ашықтығы мен жариялылығын қамтамасыз ету, бұл сот жүйесінен бұқаралық ақпарат құралдарымен, азаматтық қоғам институттарымен тұрақты өзара іс-қимылды қолдауды талап етеді.

Мемлекеттің барлық органдарының ведомствоаралық өзара іс-қимылы, кәмелетке толмаған құқық бұзушылардың құқықтарын қамтамасыз етуге байланысты барлық мүдделі мемлекеттік және қоғамдық құрылымдардың күш-жігерін үйлестіру кәмелетке толмағандар арасындағы құқық бұзушылықтардың профилактикалық қызметінің тиімділігін арттырудың, олардың құқықтарын қорғаудың қажетті шарттары болып табылады.

Осыған байланысты билік органдары мен азаматтық қоғам құрылымдарының кәмелетке толмағандардың құқық бұзушылықтарының алдын алу саласындағы өзара іс-қимыл тұжырымдамасын әзірлеу және бекіту ұсынылады.

Тұжырымдаманы әзірлеудің мақсаты-әртүрлі деңгейдегі билік органдары мен қоғамдық бірлестіктердің, отбасының, кәмелетке толмағандар арасындағы құқық бұзушылықтардың алдын алу және алдын алу саласындағы бизнес-құрылымдардың өзара іс-қимыл жолдары мен тәсілдерін анықтау.

Қазақстандағы «ювеналды әділет» ұзақ уақыт бойы болғанына қарамастан, көптеген азаматтарда «ювеналды әділет» тіркесі баланы отбасынан шығарумен және балалар мен ата-аналарға қатысты басқа да жазалау шараларымен байланысты көрінеді.

Ювеналды әділеттің негізгі міндеті-кәмелетке толмағанды жалпы жазалау жүйесінен шығару. Кәмелетке толмаған құқық бұзушыны қоғамға қайтару үшін ювеналды

әділет өз күштерін кәмелетке толмағандардың заңды бұзуының алдын алуға және жасөспірімді тәрбиелеуге бағыттайды.

Құқық бұзушы балалардың ісін тыңдау, ювеналды сот баланы қуғын-сүргін объектісі ретінде емес, оңалту субъектісі ретінде қарастырады. Ювеналды әділет жүйесі белгілі бір өмірлік жағдайдағы белгілі бір баланың мәселесін шешеді, бұл сайып келгенде балалардың мәселелерін мүлдем шешуге мүмкіндік береді. Мамандандырылған ювеналды соттың сот шешімі нақты сот отырысында қаралған баланың тағдырына қатысты заңды қоғамдық қызмет үшін негіз болады. Балалар психологиясы және оңалту саласында арнайы білімі бар ювеналды судья құқық бұзушы баланы әлеуметтендіруге және әлеуметтік қауіпті жағдайдағы баланың құқықтарын қорғауға бағытталған оңтайлы сот шешімін қабылдауды қамтамасыз етеді.

Ата-аналардың құқықтарынан айыру не құқықтарын шектеу туралы істердің санаттарын ювеналды сот қарайды. Ювеналды соттар балаларға қатысты қылмыстық істерді – азаматтық және әкімшілік істерді де қарайды.

2003-2006 жылдары "Қазақстандағы ювеналды әділет" халықаралық жобасы іске асырылды, ал 2007 жылы бірден екі қалада – Астана мен Алматыда кәмелетке толмағандардың істері жөніндегі алғашқы мамандандырылған ауданаралық соттар пайда болды. Қалған аймақтарда ювеналды соттар 2012 жылы құрылды.

Ата – ана құқығынан айыру-бұл өте маңызды негіздерді қажет ететін төтенше шара. Сондықтан ата-ана құқығынан айыру туралы дауларды тек ювеналды соттар шешеді. Сот ата-ана құқығынан айыру туралы істерді қарау кезінде іс бойынша қолда бар барлық дәлелдемелерді ескереді. Егер сот ата-ананың мінез-құлқы баланың өмірі мен денсаулығына қауіп төндіретінін анықтаса, бұл жағдайда ғана ата-ана құқығынан айыру туралы шешім қабылдайды. Сонымен қатар, баламен байланысу құқығы жоқ.

Соттар ата-аналардың әдепсіз өмір салтын балаларды тәрбиелеу үшін қолайсыз деп санайды (мысалы, ата-ана наркологияда есепте тұрады, соттылығы бар, кішкентай балаларды қараусыз қалдырады немесе үйде притон ұйымдастырады).

Егер өзіне қатысты талап-арыз түскен ата-ана (немесе ата-ана) түзету үшін мүмкіндік беруді сұраса, онда негіздер болған кезде және баланың мүддесі үшін судья ата-ана құқықтарын шектеп, баламен байланысқа рұқсат бермеуі мүмкін. Ювеналды сот алты айға құқықтарды шектеу туралы шешім шығарып, түзетуге мүмкіндік бере алады. Ювеналды әділет міндеттеріне қиын жағдайға тап болған ата-аналарға көмек көрсету де кіреді. Ювеналды полиция құжаттарды алуға көмектесуге міндетті (егер олар жоғалған болса), ал әлеуметтік қызмет жұмыс іздеуге міндетті.

Негізгі мақсат, әрине, отбасы институтын нығайту, отбасылық қатынастарды жақсарту, ажырасу санын азайту, сондай-ақ отбасылық өмірдің құндылықтарын насихаттау. Енгізілген өзгерістермен бірге психологтар, кәсіби медиаторлар, адвокаттар кабинеттерінің тұрақты жұмыс істеуі туралы мәселе қойылды. Тар мамандар отбасындағы жанжалдың себептерін анықтауға көмектеседі, бұл некені бұзуға, ата-аналар мен кәмелетке толмағандар арасындағы жанжалдарға, оларды жою жолдарын анықтауға және оларды жоюға көмектеседі.

Ювеналды соттың айрықша белгісі-сот төрелігінің жазалау әдістерінен бас тарту. Ең бастысы-кәмелетке толмаған құқық бұзушыны жаман мінез-құлықтың қолайсыздығын сезініп, қоғамға интеграциялануы үшін оңалту. Яғни, сот төрелігі баланың өмір сүру жағдайларын, тәрбиелік және әлеуметтену шараларын өзгертуге бейім. Балаларға қатысты істерді қарауға заңды өкілдер, адвокаттар, психологтар, педагогтер, қорғаншылық және қамқоршылық органдарының өкілдері, медиаторлар тартылады. Тәжірибе көрсетіп отырғандай, Қазақстанда Татуласу мен тәрбиелік сипаттағы шараларды қолдана отырып, қылмыстық қудалау тоқтатылатын істер саны едәуір өсті. Кәмелетке толмағанның мүдделерін қорғауға ықпал ететін сот шешімін шығару үшін судья өмір сүру және тәрбиелеу жағдайларын, баланың және оның ата-анасының жеке қасиеттерін, олардың қарым-қатынастарының ерекшеліктерін анықтайды.

Қазақстанда ювеналды соттар қалай жұмыс істейді? Бұл институт ювеналды әділет жүйесінің маңызды буыны болып табылады. Қазақстанда ювеналды соттар әрбір облыс орталығында, сондай-ақ Республикалық маңызы бар қалаларда жұмыс істейді. Ювеналды соттардың юрисдикциясында кәмелетке толмағандар жасаған қылмыстар туралы қылмыстық істер, кәмелетке толмағандардың құқықтарын бұзатын қылмыстар туралы қылмыстық істер, азаматтық және әкімшілік істер қаралған.

Бүгінде қоғам ата-анасының қамқорлығынсыз қалған балаларды тәрбиелеу мәселесіне ерекше назар аударады. Жетімдерді асырап алу мәселесі өзекті болып табылады. Осы санаттағы істерді шешу кезінде әрқашан жауапты, ерекше және жеке көзқарас қажет. Некені бұзу туралы сот істерін талдау қазіргі уақытта некені бұзғаннан кейін балалардың тұрғылықты жерін және ата-анасының бірінің баласымен қарым-қатынас уақытын анықтау туралы даулар айтарлықтай өскенін көрсетеді. Бұл мәселелерде ювеналды соттар кәмелетке толмаған балалардың құқықтары мен бостандықтарын қорғауды ескере отырып шешім қабылдайды.

Сондай-ақ девиантты мінез-құлқы бар балаларды (әлеуметтік нормалардың талаптарына сәйкес келмейтін мінез-құлық) мамандандырылған оқу орындарына жіберу туралы мәселелерді тиімді шешілуде. Істердің жеткілікті саны ата-ана құқығынан айырумен байланысты.

Енді ювеналды соттар кәмелетке толмаған балалары бар ерлі-зайыптылар арасындағы некені бұзу, мүлікті бөлу, алимент төлеуден босату және басқа да көптеген санаттағы істерді қарайды. Аталған өзгерістер 2023 жылғы 1 қыркүйектен бастап күшіне енеді.

2023 жылдың күзінен бастап ювеналды соттардың соттылығы кеңейді. Енді кәмелетке толмағандардың құқықтары мен заңды мүдделеріне қатысты даулар да шешілуде. Ювеналды соттар кәмелетке толмаған балалары бар ерлі-зайыптылар арасындағы некені бұзу кезінде келесі азаматтық істерді қарайды: мүлікті бөлу туралы (Кәмелетке толмаған балалар болған кезде); баланың тұрғылықты жерін айқындау туралы, оның ішінде ата-анасының бірімен республикадан тыс жерге тұрақты тұруға кеткен кезде; ата-ананың, жақын туыстарының олардан бөлек тұратын баламен қарым-қатынас тәртібін айқындау туралы; басқа адамдардан баланы алу туралы Заңның негізінде емес; ата-ана құқықтарынан айыру (шектеу) және қалпына келтіру (шектеулердің күшін жою) туралы; бала асырап алу және оның күшін жою, бала асырап алуды жарамсыз деп тану туралы; кәмелетке толмағандарды арнаулы білім беру ұйымдарына немесе ерекше режимде ұстайтын білім беру ұйымдарына жіберу туралы; кәмелетке толмағандарға қорғаншылық пен қамқоршылықтан (патронаттан) туындайтын даулар бойынша; әке болуды белгілеу және алимент өндіріп алу туралы; 14-18 жас аралығындағы кәмелетке толмағанды өз табыстарына өз бетінше билік ету құқығын шектеу немесе одан айыру туралы өтініштер бойынша; кәмелетке толмағанды толық әрекетке қабілетті деп жариялау туралы (эмансипация); алимент мөлшерін өзгерту туралы, алимент төлеуден босату туралы, Кәмелетке толмаған балаларды асырап-бағуға өндіріп алынатын алимент бойынша берешекті төлеуден босату туралы; кәмелетке толмағандардың еңбек, мұрагерлік, тұрғын үй құқықтарын қорғау туралы; Қазақстанда заңсыз қоныс аударған немесе елде ұсталатын баланы қайтару туралы немесе Қазақстан ратификациялаған халықаралық шарт негізінде осындай балаға қатысты қол жеткізу құқықтарын жүзеге асыру туралы; кәмелетке толмағандар мен кәмелетке толмағандар бірлесіп, оның ішінде әрекетке қабілетсіз немесе әрекет қабілеті шектеулі кәмелетке толғандардың қатысуымен келтірілген зиянды өтеу туралы істерді қарайды.

Ювеналды прокуратура не үшін қажет? Прокурорлық қадағалаудың басты бағыты-құқық бұзушылықтардың алдын алу, қылмыстардың алдын алу, панасыз қалу және қараусыз қалу, сондай-ақ бала тәрбиелеу, ұстау, білім алу мәселелері. Ювеналды әділет жүйесінің дамуына байланысты прокуратура органдары кең өкілеттіктерге ие және кез-келген заң бұзушылықтарға жауап беру құқығына ие бола отырып, заңдылықтың ең өзекті

мәселелеріне назар аударады. Оның ішінде кәмелетке толмағандардың құқықтарының сақталуын қадағалауды жүзеге асырады.

Ювеналды полицияның құрылымына сай еліміздің 4 барлық оқу орындары учаскелік полиция инспекторларына, кәмелетке толмағандардың істері жөніндегі инспекторларға және негізгі міндеті профилактикалық іс-шаралар жүргізу, сондай-ақ құқыққа қайшы әрекеттермен айналысатын адамдарды анықтау болып табылатын жедел уәкілдерге бекітілген. Жасөспірімдер қылмысының алдын алудың қосымша әдісі білім беру ұйымдарына (мектеп инспекторлары) бекітілген Кәмелетке толмағандардың істері жөніндегі полиция инспекторлары лауазымын енгізу болды. Полицейлер мектептер мен іргелес аумақтарды: жол инфрақұрылымын, бағдаршам нысандарын, жаяу жүргіншілер өткелдерінің, жарықтандырудың, қозғалысты шектейтін белгілердің болуын тексереді.

Ювеналды полиция жүйесінің функцияларына мыналар жатады: кәмелетке толмағандар арасындағы құқық бұзушылықтардың профилактикасының негізгі буындарының бірі болып табылатын кәмелетке толмағандар істері жөніндегі бөлімшелер (ПДН) және өзге де құқық қорғау органдарымен, мемлекеттік және мемлекеттік емес құрылымдармен және қоғамдық ұйымдармен жұмыстағы өзара іс-қимыл негізінде балалардың қадағалаусыз және панасыз қалуының алдын алу; кәмелетке толмағандарды уақытша оқшаулау, бейімдеу және оңалту орталықтары; кәмелетке толмағандар Пол жөніндегі криминалдық полицияның жедел уәкілдері; кәмелетке толмағандар жасаған қылмыстар туралы қылмыстық істерді тергеу үшін бекітілген арнайы тергеушілер.

Ювеналды адвокатураның мәні. Кәмелетке толмағандарға арналған қылмыстық сот төрелігі жүйесінде адвокат кәсіби қорғаушы болып табылады. Адвокат кәмелетке толмағанды қылмыстық процестің барлық кезеңдерінде, бірінші жауап алудан бастап сот үкіміне шағымдануға дейін қорғайды (кәмелетке толмағандарға қатысты ювеналды соттар көбінесе ҚР ҚК 188 («ұрлық») және 191 («тонау») баптары бойынша қылмыстық істерді қарайды.

Адвокаттың кәмелетке толмаған адамға қатысты қылмыстық процеске қатысуы міндетті болып табылады. Бұл ювеналды әділет жүйесінің сәтті жұмыс істеуінің құрамдас бөлігі. Жасөспірімнің туыстарының қызметтерге ақы төлеу мүмкіндігіне немесе тілегіне қарамастан, адвокат әлі де кәмелетке толмағанды қорғайды.

Төлем болмаған жағдайда қылмыстық процесті жүргізуші орган қорғаушыны тағайындау туралы қаулы шығарады және адвокаттың жұмысы мемлекеттік бюджет қаражатынан төленеді.

«Қазақстандағы ювеналды әділет» жобасы барысында адвокаттар мен әлеуметтік психологтарды қамтитын кәмелетке толмағандарды қорғаудың мамандандырылған тобы құрылды. Қылмыс жасады деп күдіктелген жасөспірімдер нақты ұсталған сәттен бастап тек заңды ғана емес, сонымен бірге әлеуметтік-психологиялық көмек пен қолдауға ие болды.

Ювеналды әділет жасөспірімдерге оларды қайта әлеуметтендіруге бағытталған әртүрлі әлеуметтік-психологиялық және оңалту бағдарламаларын қолдануға ықпал етуі керек. Бұл кәмелетке толмағандарға қатысты қылмыстық жазаға қатысы жоқ тәрбиелік ықпал ету шараларын іске асыруға негізделген құқық қолдану практикасының ең кең тараған нысаны болуға тиіс.

Ювеналды әділетті дамыту шеңберінде заңнама мен құқық қолдану практикасын алдын алу объектісіне қайта бағдарлау қажет: мұнда кәмелетке толмаған құқық бұзушылар емес, жасөспірімдер мен жастардың басым көпшілігі назар аударуы керек.

Кәмелетке толмағандар істері бойынша сот төрелігі балалардың ата-аналарына қатысты жанжалдарды арттырады. Баланың құқықтарын абсолюттей отырып, ата-ананың дәлелденген тиімді танымдық оқыту мен адамгершілік тәрбиесін жүзеге асыру құқығын бейтараптандырады. Кәмелетке толмағандардың істері жөніндегі сот төрелігі баланың міндеттері мәселесін идеологиялық өрістен алып тастай отырып, балалардың рұқсат беруін заңдастыру, бала мен ата-ана құқықтарын қарама-қарсы қою арқылы мыңдаған

жылдар бойы қалыптасқан балаларды дамыту тәжірибесін жоққа шығарады және отбасының әлеуметтік институт ретінде жойылуына ықпал етеді.

Қазіргі таңда Қазақстанда кәмелетке толмағандардың істері бойынша адвокаттар, ювеналдық полиция, прокурорлар бар. Бұл кәмелетке толмағандардың мүдделерін қорғауға бағытталған тұтас кешен. Бүгінгі күні кәмелетке толмағандар істері жөніндегі соттарда кәмелеттік жасқа толмағандарға мейірімді ахуал қалыптасты. Бізде бүгінде бірде-бір залда күдіктілер отыратын камера жоқ. Істерді қарау ересек адам мен баланың диалогы түрінде көбірек өтеді. Қазақстан посткеңестік кеңістіктегі кәмелетке толмағандардың істері жөніндегі соттары бар жалғыз ел. Көптеген елдер бізге тәжірибе алу үшін келеді, қызығушылық танытады. Мұндай соттарды құрмас бұрын Қазақстан көптеген елдердің тәжірибесін зерттеді. 2014 жылдың басында БҰҰ Балалар қорының (ЮНИСЕФ) өкілі Джун Кукита өз баяндамасында жоғары баға беріп, Қазақстанға ювеналды әділет саласындағы бірегей тәжірибе туралы баяндаманы әлемдік қоғамдастыққа таныстыруды ұсынды.

Қазіргі заманғы ювеналды әділет тәжірибесінде кедергі болған балаларды жазадан толық босату да, мемлекеттің отбасынан мәжбүрлеп алып қоюы да, XX ғасырдың басындағы отандық ювеналды жүйе білмеді.

Жұмыс соңында қазіргі ювеналды жүйенің ресурстары Қазақстандағы балалардың құқықтарын қорғау үшін жеткілікті ме деген сұрақ туындайды. Қорыта келгенде кемелдікке шек жоқ және біз әрқашан жұмысты барынша жақсартуға тырысуымыз керек. . Жақында Қазақстанда кәмелетке толмағандарға және отбасына байланысты қылмыстық, азаматтық, әкімшілік істерді қарайтын отбасылық соттар пайда болуы мүмкін. Мұндай соттарды құру олардың юрисдикциясын кеңейте отырып, ювеналды соттар негізінде болжанады. Бұл қазіргі заманғы отбасылық сот болуы мүмкін, ол балалардың құқықтарын қорғауда одан да көп болады.

Пайдаланылған әдебиеттер:

1. Жетпісбаев Б.А. Ювенальное право: Учебник/Алматы: Дарын, 2022-378с
2. Концептуально-правовые основы ювенальной юстиций: учебное пособие/Б.А.Жетписбаев., С.Д.Сартаев., А.И.Даркенбаев., К.Е.Алимжан; под редакцией доктора юридических наук, профессора Б.А.Жетписбаева.-Алматы, 2019.-300с
3. Қазақстан Республикасының отбасы құқығы [Мәтін]: Оқу құралы / Г.Б. Мұқалдиева.- Алматы: Қазақ университеті, 2016 ж.- 120 б.
4. <https://www.caravan.kz/news/kak-ustroena-kazakhstanskaya-yuvenalnaya-sistema-731828/> Как устроена казахстанская ювенальная система?
5. Предеина Ирина Валерьевна. Правовые и теоретические основы развития ювенальной юстиции в России. Дис. ... канд. юрид. наук : 12.00.11 Саратов, 2005 259 с. РГБ ОД, 61:06-12/474

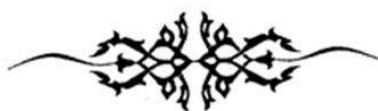

ӘОЖ 347(574)

АДАМ ҚҰҚЫҚТАРЫН ҚОРҒАУ –ЕЛІМІЗДІҢ БАСТЫ МІНДЕТІ

**Шерхан Мұртаза атындағы Халықаралық Тараз инновациялық институты
Тараз қ, Желтоқсан 69б**

«Азаматтық және қылмыстық құқық» кафедрасы

Заң ғылымының магистрі., аға оқытушы Бектұрғанова Райхан Шубайқызы

Заң ғылымының кандидаты Бақтыхожаев Жанғали Жұмақадырұлы

Аннотация. Мақалада қазіргі Қазақстанда азаматтық қоғамның қалыптасуы мен дамуы туралы айтылады. Азаматтық қоғамда адамгершілік, гуманистік, діни, ұлттық, әлеуметтік-экономикалық қатынастар мен адамзат институттары дамуда. Азаматтық қоғамда адам мен азаматтың құқықтары мен бостандықтарының Үстемдігі әрқашан басым болады.

Кілтті сөздер: Қоғам, отбасы, адамзат, бостандық, ұлт, дін, демократия.

Аннотация. В статье речь идет о формировании и развитии гражданского общества в современном Казахстане. В гражданском обществе развиваются нравственные, гуманистические, религиозные, национальные, социально-экономические отношения и институты человечества. В гражданском обществе всегда будет превалировать верховенство прав и свобод человека и гражданина.

Ключевые слова: Ключевые слова: общество, семья, человечество, свобода, нация, религия, демократия.

Abstract. The article focuses on the formation and development of civil society in modern Kazakhstan. In civil society, develop the moral, humanitarian, religious, national, social and economic relations and institutions of mankind. The civil society will always prevail rule of rights and freedoms of man and citizen.

Keywords: society, family, humanity, freedom, nation, religion, democracy.

Қазақстан Республикасында адамзат баласының құнды қасиеттерінің бірі - ол адамдардың құқықтарын қорғау. Бұл әлемдік деңгейдегі ең үлкен маңызды мәселе. Адам құқығы мен бостандығы халықаралық ұйымдар тарапынан мейлінше кең қолдауға ие. Соның бірі - Біріккен ұлттар ұйымы.

Қазақстанның БҰҰ Адам құқықтары жөніндегі кеңесіне мүше болуы еліміздегі адам құқықтарын қорғау саласында табысты жұмыс атқарғандығын білдіреді. Сондай-ақ, БҰҰ алдындағы еліміздің беделінің бір көрінісі.

Еліміздің Басты құжатында «мемлекеттің ең қымбат қазынасы - адам және адамның өмірі, құқықтары мен бостандықтары» деп көрсетілген. Сондықтан да адам өмісіне және қоғамдағы роліне мемлекет бейжай қарай алмайды. Сондықтан, елімізде бұл бағыттағы шаралар жемісті іске асырылуда. Айта кетейік, Қазақстан 2013-2015 жылдарға Азия-Тынық мұхит елдерінен БҰҰ адам құқықтарын қорғау кеңесінің құрамына өз кандидатурасын ұсынған болатын. Жалпы, елімізде гендерлік теңдік, діни сенім бостандығы қамтамасыз етілген. Әлеуметтік әлсіз топтарға қолдау бар. Бұл ретте Қазақстанның адам құқықтары саласындағы БҰҰ-ның барлық негізгі конвенцияларына қосылғанын атап өту керек. [1]

Біздің еліміз алдағы уақытта да адам құқықтары мен бостандықтарын жоғарлату және қорғау саласындағы халықаралық өзара іс-қимылды дамытуға өзінің елеулі үлесін қосуға ниетті. Қазақстан адам құқықтары бойынша барлық мемлекеттермен, үкіметтік және үкіметтік емес тараптармен сындарлы және өзара сыйластыққа негізделген диалог жүргізуге ашықпыз. Адам құқықтары тек заңдық қана емес, моральдық-этикалық өлшемге де ие екенін бәріміз түсінеміз. Кез –келген азамат өз құқықтарына жауапкершілікпен қарау керек. Адамзат құқықтарын қорғау бұл тек арман ғана емес осыны жүзеге асыру үшін үл күш-жігер жұмсау керек, Сол себепті әр бір адам өзінің біліміне қатты назар аударуы керек, сол арқылы ғана адам өзінің құқықтарын қорғауға және оны іске асыруға мүмкіншілік алады.

Адам құқықтары саласындағы ең маңызды халықаралық стандарттардың бірі кемсітушіліктің барлық түрлеріне тыйым салу болып табылады. Кемсітушілік, әдетте, жеке тұлғалардың, әлеуметтік топтардың немесе тұтас мемлекеттердің құқықтарына нұқсан келтіруді білдіреді. Қоғамдағы теріс пікірлер және соның салдарынан біржақты көзқарас ксенофобия сияқты құбылыспен тығыз байланысты. Ксенофобия - бұл барлық

"бөтен адамдарға" немесе "басқаларға" деген қорқыныш, дұшпандық көзқарас және жиі агрессия. Құқықтық теңсіздікке, қоғамдағы сегрегацияға жол бермейтін нормалар халықаралық жария құқықтың негізі болып табылады және көптеген халықаралық құжаттарда кездеседі. Мысалы, Адам құқықтарының жалпыға бірдей декларациясы, саяси және азаматтық құқықтар туралы пакт, экономикалық, әлеуметтік және мәдени құқықтар туралы пакт және басқа да көптеген халықаралық нормативтік құқықтық актілер, және ең басында Адам құқықтарының жалпыға бірдей декларациясы, біз кемсітушіліктен қорғауға бағытталған норманы көреміз. Декларацияның 1-бабында: "Барлық адамдар бостандықта және қадір-қасиеті мен құқықтары бойынша тең дәрежеде туылады" делінген. [2]

Еліміздің негізгі заңының 19-бабында ең маңызды үш қағида бекітілген: барлығының заң мен сот алдындағы құқықтық теңдігі, барлық азаматтардың құқықтарының теңдігі, сондай-ақ өнердің 3-тармағында бөлек. 19 гендерлік теңдік ерекшеленеді: "ер мен әйелдің құқықтары мен бостандықтары тең және оларды жүзеге асыру мүмкіндіктері тең"[3]. Конституциялық нормалардан басқа, азаматтық, қылмыстық және әкімшілік процестерде кемсітушілікке қарсы ережелер қамтылған.

Позитивті кемсітушілік, әдетте, "жоғарыдан" орын алады және әртүрлі шараларды қолдану түрінде көрінеді, көбінесе заңмен белгіленеді немесе белгілі бір әлеуметтік осал топтарға басымдық, арнайы мүмкіндіктер мен жеңілдіктер беруге бағытталған қалыптасқан дәстүрлер мен қоғамдық сананың арқасында орын алады. . Позитивті кемсітушілік немесе оны АҚШ-та "аффирмативті әрекеттер" деп атайды - affirmative actions – бұл барлық "қорланған және қорланғандардың" кек алуының бір түрі, өйткені бұл шаралардың көмегімен әртүрлі азшылықтар ақырында тең құқықтарға ғана емес, сонымен бірге қоғамның белгілі бір салаларында артықшылықтарға ие бола алады. Позитивті кемсітушілік шараларын ұтымды қолданбау жүйелі кемсітушіліктің одан әрі күшеюіне әкелуі мүмкін. Мысал келтірейік. Ресей Федерациясының Конституциясында, жоғарыда айтылғандай, гендерлік теңдік жарияланды, бірақ іс жүзінде әйелдерге қатысты кемсітушілік бар екені ешкімге де, ешкімге де құпия емес. әртүрлі салаларда, соның ішінде кәсіби салада. Осы уақытқа дейін, атап айтқанда, әйелдерге тыйым салынған 456 түрлі кәсіптен тұратын кәсіптердің тізімі бар. Бұл тыйымды біз оң кемсітушілік шаралары ретінде де қарастыра аламыз. Бұл тізім әйелдердің денсаулығын және ең алдымен репродуктивті денсаулықты қорғау мақсатында жасалған. Неліктен бұлай болмады деген сұрақ туындайды бұл қамқорлықты әйелдердің өздеріне беру және олар үшін шешім қабылдамау керек пе? Әйелдер өздері үшін ненің жақсы, ненің жаман екенін өздері түсіне алады, әсіресе жұмыс істеу мүмкіндігі міндет емес, адам құқығы болып табылады. Мемлекеттің шектен тыс қамқорлығы және орынсыз преференцияларды белгілеуі адамның қадір-қасиетін төмендетіп, бір қызығы, одан да үлкен жүйелі кемсітушілікті тудыруы мүмкін, сондықтан оң кемсітушілік шаралары жақсы ойластырылған, теңдестірілген және мүмкіндігінше уақытша болуы керек.

10 желтоқсанда бүкіл әлем Адам құқықтары күнін атап өтеді. 1948 жылы осы күні БҰҰ Бас Ассамблеясы Адам құқықтарының жалпыға бірдей декларациясын қабылдады – бұл халықаралық адам құқықтарының тұңғыш дүниежүзілік актісі.

Бүгінде біз әмбебап құндылық рөліндегі адам құқықтарының маңыздылығын жаһандық тұрғыдан қайта бағалаудың күәсі болып отырмыз. Адам құқықтары туралы дәстүрлі түсініктің өзгеруі – бұл заманауи ақпараттық, коммуникациялық және медициналық технологиялардың, биоқауіпсіздіктің және т.б. дамуымен байланысты жаңа сын-қатерлердің пайда болуының нәтижесі. Аталған декларация немесе 1966 жылы адам құқықтары туралы халықаралық пактілер қабылданған кезде, қоғамда адам геномына қол сұқпаушылыққа немесе интернетке қолжетімділікке құқықты бекіту туралы түсініктің өзі де болмаған еді. Ал қазіргі кезде, XXI ғасырда олардың өзектілігі басқа дәстүрлі құқықтардан кем емес.

Зерттеулері көрсетіп жүргендей, адамдардың көпшілігі тұрғын үйге, сапалы медициналық қызметке, жақсы білім мен лайықты жұмысқа деген құқықтарының жүзеге асырылуына алаңдап қарайды. [4]

Биыл Қазақстанда дәл осы бағыттағы адам құқықтарындағы қызмет ауқымы айтарлықтай кеңейді. Осы жұмысымызда біз, ең алдымен, Ата заңымызға сенеміз.

1995 жылы мемлекетіміздің тарихындағы күрделі бетбұрыста қабылданған Ата заңымыз жоғары халықаралық құқықтық бағдарларға сүйене отырып, «адам құқықтары мен бостандықтары әркімге тумысынан жазылған, олар абсолютті деп танылады, олардан ешкім айыра алмайды» деген маңызды ережені бекітіп, олардың табиғи негізін мойындады. Бұл дегеніміз адамзат баласының өмірге, бостандыққа, жеке басына қол сұқпаушылық пен әлеуметтік қамтамасыз етуге құқық және көптеген басқа да құқықтар оған саяси режимдерге, әлеуметтік жүйеге, діни наным-сенімге және т.б. қарамастан туғаннан өмір бойы тиесілі.

Қазіргі таңда үлгі тұтарлық нормативтік актілер бар. Олар: «Бейбіт жиналыстар туралы» Заң қабылдадық, «Саяси партиялар туралы», «Сайлау туралы», «Парламент және оның депутаттарының мәртебесі туралы» заңдарға, сондай-ақ Қылмыстық кодекстің 130-бабының (жала жабу) декриминализациялау бөлігінде өзгертулер енгіздік. Елімізді адамның өмір сүруіне және қадір-қасиетіне деген негізгі құқықтарды қорғау үшін біз Азаматтық және саяси құқықтар туралы халықаралық пактінің өлім жазасын жоюға бағытталған Екінші факультативтік хаттамасына қол қойдық.

Қазақстан азаматтық қоғам институттары мен билік құрылымдары арасындағы сындарлы диалогты дамыту бойынша үлкен жұмыс жасауда. Адам құқықтарының іске асырылуын қамтамасыз ету азаматтық қоғамның іргетасы болып табылады. Ал дамыған елде азаматтық қоғам, өз кезегінде, адам құқықтарын қамтамасыз етудің сенімді кепілі.

Президент Қ. Тоқаев билік пен қоғам арасында әрдайым диалогтың болуына көңіл бөледі. Осылайша, «халық үніне құлақ асатын мемлекет» тұжырымдамасының іргетасы қаланды. Тәуелсіз сарапшылар қауымдастығымен және ел ішіндегі, сондай-ақ шетелдегі көптеген қоғамдық ұйымдармен өзара іс-қимылды күшейту басты міндет болып табылады.

Бүгінгі Қазақстан мемлекеті адамның лайықты өмірі мен еркін дамуына қолайлы жағдай жасауға бағытталған әлеуметтік мемлекет. Ел саясатының әлеуметтік бағыттылығының арқасында еліміз БҰҰ Орнықты даму мақсаттарына жеткізетін «2030 жылға дейінгі күн тәртібінің» «ешкімді артта қалдырмау» түпкілікті қағидатын жүзеге асыруды сенімді түрде дамытуда. Бұл қағидат азаматтардың экономикалық, саяси және қоғам өмірінің басқа салаларына толыққанды қатысуын қамтамасыз ету үшін мемлекетімізде жүргізіліп жатқан саясаттың негізінде жатыр.

Қазақстанның Адам құқықтары мәселелері бойынша халықаралық әріптестермен белсенді ынтымақтастығы өзінің оң септігін тигізеді. Осыған байланысты біз адам құқықтарын қорғау және көтермелеу саласындағы мемлекетаралық ынтымақтастыққа үлкен мән береміз. Ал халықаралық аренада адам құқықтары мен негізгі бостандықтарын көтермелеу мен қорғауда басты міндетті БҰҰ атқаруға тиіс екеніне сенімдіміз.

Пайдаланылған әдебиеттер тізімі

1. Адам және қоғам. Оқулық. Алматы. «Рауан». 2013. -144б.
2. О гражданском обществе. Казахстанская правда. 2015. 9 июля
3. Қазақстан Республикасы Конституциясы. Алматы. «Жеті жарғы», 1996.48б
4. Гражданский кодекс Республики Казахстан (Общая часть). Комментарий (постатейный). В двух книгах. Отв. ред. М.К. Сулейменов, Ю.Г. Басин. Алматы: Жеті жарғы, 2023 ж.

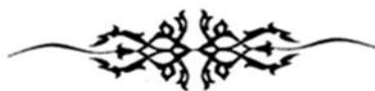

ЖАСТАР АРАСЫНДА ҚЫЛМЫСТЫҚ ҚҰҚЫҚ БҰЗУШЫЛЫҚТЫҢ АЛДЫН АЛУ БОЙЫНША ҚҰҚЫҚ ҚОРҒАУ ОРГАНДАРЫНЫҢ ЖҰМЫСЫН ЖЕТІЛДІРУ

Арғынбай Инабат Мәдешқызы -Шерхан Мұртаза атындағы Халықаралық Тараз инновациялық институтының «Мемлекеттік-құқықтық пәндер» кафедрасының оқытушысы.

Жарылқасым Ақбота Нуржанқызы- Шерхан Мұртаза атындағы халықаралық Тараз инновациялық институтының ҚҚ-23-11 тобының студенті.

Аргинбаева Макпал Мадешовна- М.Х.Дулати атындағы Тараз өңірлік университетінің аға оқытушысы, құқық магистрі.

Аңдатпа: Бұл мақалада жастар арасындағы қылмыстық құқық бұзушылықтардың алдын алу мен оларды ескерту жұмыстары бойынша Қазақстан Республикасының құқықорғау органдарының атқаратын қызметі туралы қарастырылған.

Аннотация: В данной статье рассмотрены деятельность правоохранительных органов Республики Казахстан по вопросам пречесения и предупреждения уголовных правонарушении среди молодежи

Abstract: This article discusses the activities of law enforcement agencies of the Republic of Kazakhstan in the prevention and Prevention of criminal offenses among young people.

Түйінді сөздер: мемлекет, жасөспірім, зорлық-зомбылық, қылмыстық құқық бұзушылық, прокуратура.

Ключевые слова: государство, подросток, насилие, уголовные правонарушения, прокуратура.

Key words: state, adolescence, violence, criminal offense, prosecutor's office.

Қазіргі таңда жасөспірімдер арасындағы құқық бұзушылықты алдын алу қоғамның алдында тұрған басты міндеттердің бірі.

Құқық қорғау органының негізгі қызметі - кәмелетке толмағандардың арасындағы құқық бұзушылықты алдын алу және болдырмау, құқықтық сауаттылықты арттыру, заңсыз іс-әректтер жасаудан қорғау, жас ұрпаққа заңға бағынушы азамат ретінде құқықтық тәлім –тәрбие беру.

Қазақстан Республикасының Конституциясының 1-бабында Қазақстан Республикасының басты қазынасы-адам және адамның өмірі, құқықтары мен бостандықтары делінген.

Жасөспірімдер арасында жасалған қылмыстық құқық бұзушылықтардың саны артып келеді, мұндай қылмыстарды көбінесе кәмелетке толмағандар топпен жасайды.

Сонымен қатар, қоғамдағы келеңсіз экономикалық және әлеуметтік өзгерістерден, кәмелетке толмағандардың теріс қылықтары сылтауының өзгеруінен, олардың жауапкершілігін реттейтін қылмыстық заңнаманың өзгеруінен, кәмелетке толмағандар арасындағы зорлық-зомбылықтан туындаған жаңа криминогендік факторларға байланысты одан әрі мұқият зерделеу қажет, әсіресе қылмыстық-құқықтық әдістермен оның алдын алу жолдары.

Жасөспірімдер арасында қылмыстық құқық бұзушылық жасау-қазіргі қоғамның күн тәртібінен түспейтін өзекті мәселе. Жасөспірім-бұл адам онтогенезінің күрделі кезеңі, ол балалық шақтан ересек жасқа күрт ауысады.

Кәмелетке толмаған құқық бұзушылар біздің қоғамның немқұрайлылығы мен ата-аналарының немқұрайлылығының құрбаны болып табылады. Кәмелетке толмағандар арасындағы құқық бұзушылық мәселесі әрқашан көптеген адамдардың назарын аударып, бүкіл әлем қауымдастығын осы қауіпті қылмыстық құқық бұзушылықтың алдын алу және

онымен күресу жолдарын іздеуге алаңдатты. Қылмыстық құқық бұзушылық жасау барысында жасөспірімдер адам өлтіруге, ауыр дене жарақатын салуға, сондай-ақ жағымсыз жағдай орын алса, тонауға дейін барады. Жасөспірімдер арасындағы қылмыстық құқық бұзушылықтарды ұлдар мен қыздар нашақорлықтың, нашақорлықтың және алкоголизмнің әсерінен жасайды. Қазіргі уақытта мас күйінде жасалған қылмыстық құқық бұзушылықтар жиі кездеседі.

Әрбір бесінші қылмыстық құқық бұзушылықты жасөспірімдер алкогольдік немесе есірткілік мас күйінде жасайды. Қазіргі кезде қыздардың қылмыс жасауы жиі кездеседі. Алдын ала жоспарланған, дайындалған және жабдықтармен жабдықталған қылмыстардың саны артып келеді. Бұл қылмыстарды көбінесе топтар жасайды. Жастардың жартысы топ ішінде қылмыстық құқық бұзушылық жасайды. Кәмелетке толмағандар жасаған қылмыстық құқық бұзушылықтардың ішінде вандализмнің орны ерекше. Бұзақылық жасағаны үшін сотталғандардың басым көпшілігі аса қатыгездікпен ауыр қылмыс жасағандар. Кәмелетке толмағандар арасындағы құқық бұзушылықтың ерекшеліктерін заңды білмеуімен түсіндіруге болады. Біріншіден, бұл жалпы халықтың құқықтық сауатсыздығы, екіншіден, жасөспірімдердің өздері заңға немқұрайлы қарайды және заңды толық білмейді, бұл оларды әділеттілікке сенбеуге мәжбүр етеді. Соңғы кездері кәмелетке толмағандар арасындағы қылмыстық құқық бұзушылықтардың көбеюі экономикалық жағдайдың нашарлауына және қоғам тарапынан қысымға байланысты деген түсінік артып келеді.

Президент Нұрсұлтан Әбішұлы Назарбаевтың "Қазақстан-2050" стратегиясы - қалыптасқан мемлекеттің саяси бағыты " атты жолдауы еліміздің дамуына серпін беретін жаңару стратегиясы болып табылады. Жаңа кезеңдегі ел саясатының маңызды бағыттарының бірі-қазіргі заманғы білім беру және жас ұрпақты тәрбиелеу мәселесі. Сондықтан ұлт көшбасшысы "Бала тәрбиесі-болашақ үшін ең үлкен міндет, біз балаларымызға жақсы білім мен саналы тәрбие беруге тырысуымыз керек." [1].

Субъективті себептерден басқа, өтпелі кезеңнің әлеуметтік-экономикалық жағымсыз құбылыстары отбасындағы өркендеуді сақтауға негізделген, бұл кәмелетке толмағандар арасындағы қылмыстық құқық бұзушылықтардың алдын алудың маңызды шарты болып табылады. Ата-аналарының материалдық жағдайының нашарлығына байланысты балабақшалар мен мектептерге бара алмауының салдарынан соңғы жылдары қараусыз қалған, қараусыз қалған, баспанасыз қалған, қылмыс жасаған балалардың саны артып келеді[2].

Жастар арасында қылмыстық құқық бұзушылықтың алдын алу-мемлекеттің басты міндеттерінің бірі. Қылмыстық құқық бұзушылық нақты уақыт режимінде және қоршаған ортада, әлеуметтік өмір ретінде, қоғамда болып жатқан әлеуметтік ортаға енетін құбылыстарға байланысты талданады. Статистикаға сүйенсек, қылмыс деңгейі дамушы социалистік елдерде емес, экономикалық дамыған елдерде жоғары. 9-10 есе көп қылмысты дамыған елдерде қылмыстық құқық бұзушылықтардың тіркелуімен ғана түсіндіруге болмайды (бұл елдерде де осы салада көптеген проблемалар бар). Қылмыстық құқық бұзушылықтың жоғары деңгейі қылмыстың құрылымымен түсіндіріледі.

Мүліктік қылмыстар дамыған елдерде жиі кездеседі. Аталған қылмыстық құқық бұзушылық нарықтық экономикаға, жеке меншіктің басымдығына және еркін бәсекелестікке байланысты. Еркін бәсекелестік қоғамында криминогендік әлеует жоғары деңгейде. Осыған байланысты елімізде нарықтық экономиканы таңдағанда қылмыстық

құқық бұзушылықтардың да көбейетінін ескерген жөн. Қазақстанда қазіргі заманғы қылмыстық құқық бұзушылықтардың болуы нарықтың кеңеюінің нәтижесі болып табылады. Барлық құбылыстар сияқты, қылмыстық құқық бұзушылықтар да адамның мінез-құлқынан туындайды. Бұл жағдай олардың заң бұзушылықтарына да байланысты. Мұндай адамдардың саны халықтың әлеуметтік құрамына байланысты. Оның құрылымы екі түрлі әлеуметтік топтың абстрактілі қарама-қайшылықтарын анықтайды. Қаңғыбас және қайыршы жасөспірімдер арасындағы қылмыстық құқық бұзушылықтар әлеуметтік қолдау көрсетілетін жасөспірімдерге қарағанда жиі кездеседі. Халық арасында "қауіпті топтың" болуы және осы топтардың саны қоғамның қылмыстық әлеуетін анықтайды. Бұл әлеует топтың "әлеуметтік сипатына", олардың әлеуметтік жағдайына және материалдық жағдайларына байланысты[3].

Қазіргі қоғамның қылмыстық құқық бұзушылық әлеуеті жоғары деңгейде деп санауға болады. Оны осылай сипаттау үшін Қазақстанның келесі әлеуметтік құрылымы негізделеді:

1. тұрғындардың көпшілігін "кедей" санатына жатқызуға болады.;
2. негізгі бөлігі-жұмыссыз және жалған жұмыспен қамтылған адамдар;
3. кедейлер, қаңғыбастар, панасыз балалардан тұратын "әлеуметтік базаның" болуы.

Барлық қоғамдарда осындай типтегі адамдар бар, Бірақ Қазақстанда олардың саны шексіз. Егер біз кедейліктен бастасақ, Қазақстанда кедейлік жоспарланған. Кедейлердің арасында зерттеушілерге қиын материалдық жағдайда өмір сүретін және табысы төмен адамдар жатады. Бұл санатқа жалақысы төмен, біліктілігі төмен және білімі төмен жұмысшылар мен жұмысшылар, жұмыссыздар, студенттердің көпшілігі, арнайы және жоғары оқу орындарында оқитындар жатады.

Қылмыстық құқық бұзушылықтар кедейлік негізінде туындайтынын бәріміз білеміз. Бұл күресте өмір мен бәсекелестік үшін күресу қажеттілігіне сенетін адам тынышталып, бірінші (материалдық) қажеттілікті қанағаттандыруға дайындалады. Қалғандары үшін ол өзінің күшін немесе қызығушылығын жоғалтады, бұл кедейлер арасындағы қылмысты күшейтеді. Сондықтан бүгінгі таңда құқық қорғау органдарында жастармен жұмыс істейтін мамандардың мәртебесін көтеру қажет. Ол үшін бұқаралық ақпарат құралдарында құқық қорғау органдарының жастардың қылмыстық құқық бұзушылықтарының алдын-алу бойынша атқарған жұмыстары туралы көбірек мақалалар жариялау қажет. adults.It ішкі істер департаменттері мен бөлімдерінде әлеуметтік-құқықтық қызметтерді ұйымдастыру қажет. Алайда, бүгінде балалар мен жасөспірімдерге қатысты мемлекеттік шешімдер толық көлемде орындалмай отыр. Елдегі әлеуметтік-экономикалық жағдай әлі де күрделі, ресурстардың жетіспеушілігі балаларға, әсіресе аймақтарға қатысты саясаттың мүмкіндіктерін шектейді.

Қазіргі жағдайда балаларға қатысты мемлекеттік саясатты жетілдіру бойынша кешенді шаралар қабылдау қажет, оның ішінде:

- елімізде, оның ішінде сот пен прокуратурада сот төрелігін ұйымдастыру қажет;
- жасөспірімдер мен олардың ата-аналарына әлеуметтік көмек көрсету бойынша арнайы қызметтер құру қажет;
- Қазақстан Республикасының жағдайында балалардың өмірлік іс-әрекетінің үлгісін қалыптастыру қажет;
- Балалардың өміріне теріс әсер ететін ақпарат ағынынан қорғау механизмін құру;
- Мемлекеттік деңгейде қысқа мерзімді және балалық шақ болжамдарын құрастыру;

- "отбасы және бала" деп аталатын арнайы ақпараттық парақ құрастырып, ондағы ақпаратты үнемі жаңартып отыру қажет.

Бұл ұсынылған әдістер кәмелетке толмағандар арасындағы құқық бұзушылықтың алдын алуда тиімдірек. Қорытындылай келе, жасөспірімдер арасындағы қылмыстық құқық бұзушылықтармен күресу үшін мемлекеттік органдармен байланыс орнату қажет. Жастар арасында патриоттық сезімді, мәдени құндылықтарды дамытып, тәрбиелеу қажет. Бұл ретте жастардың құқықтық сауаттылығын дамыту қажет. Кәмелетке толмағандар арасындағы құқық бұзушылық-бұл емделуді және алдын алуды қажет ететін әлеуметтік ауру.

Пайдаланылған әдебиеттер тізімі:

1. Алауханов Е. "Қылмыс және қылмыстық іс-әрекет"
2. Сахаров А.Б. КСРО қылмыскерлерінің Жеке ерекшеліктері мен қылмыстық мотивтері. М., Заң әдебиеті, 1961.
3. Наумов А.В. Қазақстан Республикасының Қылмыстық Құқығы, Астана, 2001.



АНАЛИЗ ЮРИДИЧЕСКИХ ИНФОРМАЦИОННЫХ УСЛУГ. ИНФОРМАЦИОННЫЕ ПРОЦЕССЫ В ОБЛАСТИ ПРАВА

Мусаева Алия Январбековна - Шерхан Мұртаза атындағы Халықаралық Тараз инновациялық институтының «Мемлекеттік-құқықтық пәндер» кафедрасының аға оқытушысы.

Тасыбаева Мадина - Шерхан Мұртаза атындағы халықаралық Тараз инновациялық институтының ҚҚ-24-2 тобының 1 курс студенті.

Аңдатпа: Бұл мақалада жүйелер теориясы, мемлекеттік-құқықтық жүйелердің түсінігі мен жалпы сипаттамалары, құқықтану үшін ақпараттандырудың өзекті мәселелері талданады. Құқықтық мәселелерді шешуге арналған ақпараттық технологиялар мен жүйелерге, оларды қолдану принциптері қарастырылған.

Аннотация: В данной статье рассматриваются: анализируются теория систем, понятие и общие характеристики государственно-правовых систем, актуальные вопросы информатизации для юриспруденции. Особое внимание уделено информационным технологиям и системам для решения правовых проблем, принципам их применения

Abstract: This article discusses: the theory of systems, the concept and general characteristics of state legal systems, topical issues of informatization for jurisprudence are analyzed. Special attention is paid to information technologies and systems for solving legal problems, the principles of their application

Түйінді сөздер: мемлекет, құқық, ақпараттық жүйелер, құқықтық жүйе, қоғам

Ключевые слова: государство, право, информационные системы, правовая система, общество

Key words: state, law, information systems, legal system, society

Одной из важнейших задач нашего времени является формирование информационного общества, а также сбор, обработка и анализ информации.

В обществе, где такие процессы происходят, информационные и коммуникационные технологии играют важную роль в различных сферах человеческой деятельности. Бурное развитие и применение новых информационных и коммуникационных технологий в социально-правовой, культурной, политической, экономической и других сферах общества делает актуальным вопрос подготовки кадров, способных решать профессиональные проблемы в существующем правовом пространстве. Область юриспруденции, как и любая другая сфера деятельности, ориентирована на профессионалов в области анализа информационных технологий, использования ими информации для решения повседневных профессиональных задач, юридического создания информационных технологий, опросов организаций, выявления информационных потребностей пользователей. Принимая во внимание требования к информационной системе, отрасль права участвует в использовании информационных технологий и разработке, пересмотре информационных процессов. В данной статье рассматриваются: анализируются теория систем, понятие и общие характеристики государственно-правовых систем, актуальные вопросы информатизации для юриспруденции. Особое внимание уделено информационным технологиям и системам для решения правовых проблем, принципам их применения.

Системный подход используется во всех сферах образования, но проявляется в разных направлениях. Ученые-правоведы обращают внимание на системный подход в анализе правовых явлений, применение которого позволяет учесть все важные взаимосвязи между элементами системы. Термин «правовая система» впервые был придуман Э.Б. Пашуканисом, он использовал термин «система» не случайно и термин широко используется применительно к правовой деятельности, правовой системе, системе государственных и юридических лиц, системе правовой информации, системе доказательств, судебной власти, которые могут быть представлены как различные объединенные социальные системы людей, поскольку все явления являются системными.

Повышение эффективности деятельности правоохранительных органов в области раскрытия и расследования преступлений в настоящее время невозможно, но без интеграции новых информационных технологий в криминалистику, особенно с персональными компьютерами, одним из важнейших условий борьбы с преступностью сегодня является надежный, своевременный и качественный анализ, анализ работы, отражающей содержание профессиональной деятельности юристов, показывает, что их задачи существенно различаются в зависимости от вида деятельности (расследование, гражданские дела, работа по контракту, защита и т. д.), Адвокат (судья, следователь, прокурор, юрисконсульт, адвокат и т. п.). Таким образом, основной функцией прокуратуры является контроль за исполнением действующих законов в правоохранительных органах, включая контроль за следствием и допросом, анализ следственной практики, выступления в суде (соблюдение обвинения). Функциональные обязанности адвоката заключаются в защите прав граждан. Криминалистическая служба состоит из получения и анализа криминалистической информации. Примером одного из направлений деятельности в области права является этап уголовного судопроизводства. Основная цель этой задачи - определить конкретные обстоятельства дела.

Процесс выполнения этой задачи состоит из следующих основных этапов:

- получение данных (информации);
- фактологические исследования: осмотр места происшествия;
- запрашивать материалы, получать объяснения;
- обработка данных;

- при организации отбора информации о возбуждении уголовного дела или об отказе в возбуждении уголовного дела;
- формирование массива исходных данных;
- анализ и обобщение полученной информации;
- принятие юридических решений.

Эти услуги являются информационной базой. То есть, как видно из вышеперечисленных функций, профессиональная деятельность юриста-специалиста, независимо от вида деятельности, состоит из операций, связанных с определенными изменениями информации, такими как подготовка документов, сбор информации, переговоры, допросы, такие как беседы, презентации в суде, другие юристы, общение и многое другое. Поэтому основным компонентом профессиональной деятельности специалиста в области юриспруденции является информационная составляющая.

Все этапы процесса судебного иска осуществляются посредством использования непрерывных информационных процессов - учреждений, предприятий, организаций, граждан и т. д., информационного общения, которое тесно связано с деятельностью человека. На основе своевременных, достаточных, проанализированных данных создается информационная модель преступления и принимаются необходимые решения. По словам А. Кузьмина, информационная поддержка является ядром правовой деятельности. Информационные процессы в правовой системе - это процессы поиска, сбора, производства, приобретения, хранения, распространения, обработки, передачи и потребления информации, на основе которых принимаются необходимые решения. Информационные процессы определяют специфику конкретного предмета. По мнению ученых и практиков, с помощью информации в области права: во-первых, определить взаимосвязь и взаимодействие всех элементов правовых механизмов, их интеграцию в правовую систему общества, узнать взаимоотношения юридических лиц с окружающей средой; Во-вторых, информация может определять основу всех этапов судебного иска. На основе полной и своевременной информации произойдет движение к поставленным целям, будут приняты оптимальные решения. Любое изменение информации будет основанием для решения любого юридического вопроса. Таким образом, любая правовая система с точки зрения происходящих в ней информационных процессов, будь то система правовых норм или система юридических лиц, или правовые механизмы, является информационной системой. С.Г Чубукова и В.Д. Елкин предлагает рассмотреть процесс правового воздействия на общественные отношения как совокупность следующих важных информационных функций:

1) постановка нормативных целей в области права на основе имеющейся информации о состоянии объекта управления;

2) прием, регистрация, хранение и обработка поступающей правовой и иной информации;

3) принятие конкретного юридического решения (на основании создания новой правовой информации);

4) предоставление и использование социальной и правовой информации. Исходя из вышеперечисленных функций, они, естественно, пришли к такому выводу. Все этапы процесса правового воздействия являются информационными процессами, и «при изучении, планировании и проведении необходимо использовать весь опыт, полученный в области компьютерных и юридических наук в области информатики». Профессор Н.С. Полевой говорит, что настоящий информационный процесс начинается с получения или сбора информации. Кроме того, количественные и качественные характеристики источника информации важны для потребителя информации, они необходимы для решения конкретной проблемы. Сочетание этих характеристик осуществляется по-разному при передаче информации. Информация пишется по-разному (бумажные, электронные и др.). В информационном процессе информация передается от источника информации потребителю. Информация передается через сигналы. Сигнал является

носителем информации, который носит случайный характер и используется в компьютерной науке для обозначения «любого процесса, передающего информацию». Таким образом, передача информации - это передача информации в виде сигнала в пространстве через физический носитель любой природы. Поиск данных состоит из генерации исходных сообщений.

Согласно Закону о доступе к информации, информация - это информация о лицах, объектах, фактах, событиях, явлениях и процессах, полученная или созданная владельцем информации, записанная на любом носителе и имеющая сведения, позволяющие ее идентифицировать. Доступ к информации - право каждого свободно получать и распространять информацию любым способом, не запрещенным законом, гарантированным государством, закрепленным в Конституции и законах Республики Казахстан, пользователь информации - физическое или юридическое лицо, запрашивающее и (или) использующее информацию. Хранение информации - это промежуточный этап, который обычно осуществляется на любом этапе информационного процесса. Этап обработки информации - это преобразование исходных данных в новые данные. На этом этапе информация преобразуется в удобную для пользователя форму (рисунок, формула, диаграмма и т. д.). Заключительным этапом информационного процесса (по отношению к управляемой информационной системе) является предоставление информации потребителю и принятие оптимального решения на ее основе. Работа любой правовой системы обычно связана со всеми этапами информационного процесса. Следует отметить, что к вышеперечисленным субъектам государственно-правовой системы относятся правоохранительные органы, прокуратура, судебные органы и правоохранительные органы.

Список использованной литературы:

1. Закон Республики Казахстан об информатизации от 24 ноября 2015 года №418 января
2. Бурцева, Е.В. Методика организации профессиональной подготовки студентов в процессе изучения образовательной области «Правовая информатика»: дис. на ... к.п.н. Спец.13.00.08 / Е.В. Бурцева. – Тамбов : ТГТУ, 2002. – 200 с.
3. Алексеев, С.С. Введение в юридическую специальность / С.С. Алексеев. – М. : Юрид. лит., 1981. – Т.1. – 359 с.
4. Алексеев, С.С. Право и правовая система / С.С. Алексеев // Правоведение. – 1995. – № 1.
5. Винер, Н. Кибернетика, или управление и связь в животном и машине / Н. Винер. – 2-е изд. – М., 1983.
6. Рассолов, М.М. Правовая информатика и управление в сфере предпринимательства: учеб. пособие / М.М. Рассолов, В.Д. Элькин, И.М. Рассолов. – М. : Юристъ, 1996. – 480 с.
7. Чубукова, С.Г. Основы правовой информатики (юридические и математические вопросы информатики) : учеб. пособие / С.Г. Чубукова ; под ред. М.М. Рассолова, В.Д. Элькина. – М. : Контракт, 2007.
8. Об информации, информационных технологиях и о защите информации : федер. закон от 27.07.2006 № 149-ФЗ (ред. от 06.04.2011) [Электронный ресурс]: КонсультантПлюс. Информационно-правовой портал. – Режим доступа: URL:<http://www.base.consultant.ru/cons/cgi/online.cgi?req=home>.



КӘМЕЛЕТКЕ ТОЛМАҒАН БАЛАЛАРҒА ҚАРСЫ ЗОРЛЫҚ - ЗОМБЫЛЫҚТЫҢ АЛДЫН АЛУ

Акимбаева Айнур Алимхановна
Есіркеп Лаура

АҢДАТПА

Кез келген кәмелетке толмаған бала өз ортасында зорлық-зомбылықтың құрбаны болуы мүмкін. Дегенмен, ең осал балалар өздерінің құрдастарынан кейбір физикалық, психикалық немесе сыртқы ерекшеліктерімен ерекшеленетін балалар болып табылады. «Тәуекел тобы» деп аталатын топқа, әсіресе, басқа ұлттың, діннің өкілі, дене кемістігі мен әдеттен тыс мінез-құлқы болуы мүмкін балалар кіреді. Көрсетілген қатыгездік баланың психикасын бұзады және патологиялық бұзылыстарды тудырады. Зардап шеккен балаларда зорлық-зомбылық, суицидтік және т.б. сияқты әлеуметтік қауіпті мінез-құлық дамуы мүмкін. кейіпкер.

Кілтті сөздер: Кәмелетке толмаған, қатыгездік, бала, құрбан, өз-өзіне қол жұмсау, психика

АННОТАЦИЯ

Жертвой жестокого обращения в своей среде, может стать любой несовершеннолетний ребенок. Однако, наиболее уязвимы являются дети, которые отличаются от своих сверстников некоторыми физическими, психическими или внешними особенностями. В так называемую «группу риска» особенно попадают дети, которые представляют собой другую нацию, религию, могут быть с физическими недостатками и с необычным поведением. Проявленные жестокости разрушают психику ребенка и вызывают патологические расстройства. У пострадавших детей могут возникнуть социально-опасные поведения насильственного, суицидального и т.д. характера.

Ключевые слова: Несовершеннолетний, жестокость, ребенок, жертва, суицид, психика

ANNOTATION

Any minor child can become a victim of abuse in their environment. However, the most vulnerable are children who differ from their peers in some physical, mental or external characteristics. The so-called “risk group” especially includes children who represent a different nation, religion, and may have physical disabilities and unusual behavior. The cruelty shown destroys the child’s psyche and causes pathological disorders. Affected children may develop socially dangerous behavior such as violent, suicidal, etc. character.

Key words: A minor, cruelty, child, victim, suicide, psyche

Сіздің құқығыңызды бұзатын барлық көріністер зорлық-зомбылық болып табылады. Қазіргі таңда ата-аналар мен басқа да ересектердің балаларға қатыгездікпен қарауы, олардың ауызша агрессиясы, кәмелетке толмағандарға жыныстық, эмоционалдық немесе физикалық зорлық-зомбылық көрсетуі бүкіл әлемде дертке айналды. Біздің елімізде білім берудің тұрақты реформалар жағдайында жүзеге асырылуы жағдайды қиындатады: жастар мен балалар қоғамдық бірлестіктерінің, оқу орындарының, БАҚ, қызметі және өскелең ұрпақтың бүкіл әлеуметтік-мәдени өмірі өзгеруде. Бір жағынан, қоғамды жалпы ізгілендірудің әсерінен ата-аналардың бұрын ақылға қонымды ауырлықпен қабылданған әрекеттері қатыгездік деп атала бастады. Екінші жағынан, қоғамның әлеуметтік стратификациясы және халықтың көпшілігінің өмір сүру деңгейінің төмендеуі сол немесе басқа дәрежеде барлық қабаттардың өміріне әсер етті. Халықтың арасында қалыптасып келе жатқан экономикалық, құқықтық, әлеуметтік сенімсіздігі, әсіресе ерлі-зайыптылардың, ата-аналардың және балалардың арасындағы қарым-қатынастардың бұзылуын күшейтіп, содан көп отбасылардың күнделікті өмірінде тұрақсыздық орнатты және де бұл жас ұрпаққа өте қатты әсер тигізді.

Жасөспірімдерді қатыгездіктен қорғау және оларға қарсы қылмыстардың алдын алу өте маңызды, әлеуметтік маңызы бар және шешуі пәнаралық байланысты өзекті міндет болып табылады. Зорлық-зомбылықты тоқтату шараларына құқық қорғау жүйесін, қамқоршылық органдарының қызметкерлерін, әлеуметтік және білім беру саласының өкілдерін, медициналық және психологиялық қызметкерлерді тарту өте қажет. Дегенмен, кішкентәй балаларға қатысты зорлық-зомбылықтың алдын алу үшін, және онымен күресу үшін, зорлық-зомбылықтан зардабын шеккендерге көмек көрсетудің ең тиімді жүйесін құруына күш жұмсағанға жиі кедергілер кездеседі. Кейбір ведомстволық шектеулер мен қағазбастылық, келісімге жеке ұйымдарды таңдау кезіндегі субъективті көзқарас, сондай-ақ профилактикалық жұмыстарды ұйымдастыруда әдістемелік және жүйелі тәсілдердің толық болмауы;

- Өсіп келе жатқан ұрпақпен және отбасымен профилактикалық жұмыстарды елеусіз қалдыру;
- Халықтың құқық қорғау органдарына сенімсіздігі, заңнамалық нормалардың жоқтығы, құқықтық сауатсыздығы мен табысының төмендігі салдарынан асқынған жәбірленушілерді қорғау және оңалту тәжірибесінің болмауы, сондай-ақ білікті заң көмегіне жүгінуге мүмкіндік бермейтін қорқыныш;
- Жәбірленушілермен қарым-қатынас жасауда әлеуметтік, педагогикалық, медициналық және құқықтық салалардағы қызметкерлердің тәжірибесінің және арнайы бейімделу дайындығының болмауы көбінесе балаларда да, ересектерде де бар зорлық-зомбылық фактілері туралы үнсіздікке әкеледі;
- Тиімді оңалтуға бағытталған жүйенің болмауы, бұл көбінесе көптеген оңалту мекемелерінің шын мәнінде қалыпты өмірден ауытқыған балалар жиналатын орынға айналуына және т.б.

Зорлық-зомбылық құрбандарының көпшілігі аз қамтылған, жұмыс істемейтін отбасылардан, көшедегі балалардан шыққан және барлық мәселе олардың тағдырына жеке қызығушылық танытатын адамдар аздығында.

Көбінесе балалар өздерінің қайғы-қасіретімен, өмірлерін ата-аналарының немқұрайлылығы үшін, ересектердің өзін-өзі жүзеге асыруға және өзін-өзі растауға ұмтылысы үшін, жаңа отбасын құруға бел буғаны үшін, жеке өмірін жақсартуға тырысқаны үшін, сондай-ақ алкогольді асыра пайдаланғаны үшін өздерін құрбан етеді.

Кәмелетке толмаған жасөспірімдерге қатысты зорлық-зомбылық мәселелерін мұғалімдер мен ата-аналардың бірлескен жұмысы арқылы шешуге болады.

Сонымен қатар, зорлық-зомбылық салдарын түзету үшін өз балаларын тәрбиелеуге жауапкершілікті өзінің мойнына ала алмайтын ата-ананы құқығынан айыру емес, керісінше отбасының жағдайын қалпына келтіруге көмектесу болып табылады.

Елімізде, жасөспірім балаларға қарсы зорлық-зомбылықтың көбеюіне бірнеше жағдай әсер етеді:

1. «Репрессиялық педагогика» деген әдіске жүгіну;
2. Тұрмыстық зорлық-зомбылық фактілерін бейтаныс көздерден жасыруға ұмтылу.

Күнделікті өмірде балаларды тәрбиелеу тек отбасылық мәселе және бұл тәрбие процесіне ешкімнің араласуына құқығы жоқ деген пікір өте кең таралған. Алайда, әлеуметтік қызмет пен құқық қорғау органдарының жұмысын қиындатып отырған мәселенің өзінде осы.

Өзіне деген сенімсіздік және қазіргі жағдайды дұрыс бағалай алмауы, ата-анадан қаржылық тәуелділіктілігі, физикалық және психологиялық тұрғыдан жетілмегендігі, тәжірибенің жоқтығы және ықтимал салдарларды болжай алмауы, мұның бәрі түптеп келгенде баланы шыдамдылық пен тұрмыстық зорлық-зомбылық туралы үнсіздікке жетелейді.

Жасөспірімдерге қарсы қылмыстардың қатарына экономикалық қылмыстар мен бала саудасы қосылды.

Сонымен қатар, бала кезінен қалыптасқан мінез мектеп, армия, жалпы мемлекеттерде қолданылады. Сондықтан қоғам арасындағы қорғансыз балаларға қатысты қатыгездікті, немқұрайлықты жеңу арқылы зорлық-зомбылықты тоқтатуға болады деген ойдамын.

Қолдаңылған әдебиеттер тізімі

Нормативтік қолдау

1. Бала құқықтары туралы конвенция
 2. Бала құқықтарының декларациясы
 3. Қазақстан Республикасының Конституциясы
 4. Қазақстан Республикасының Азаматтық кодексі
 5. «Неке және отбасы туралы» Қазақстан Республикасының Кодексі
 6. «Тұрмыстық зорлық-зомбылық профилактикасы туралы» ҚР Заңы
 7. Қазақстан Республикасының Қылмыстық кодексі
- ӘОЖ:342.417.(574)

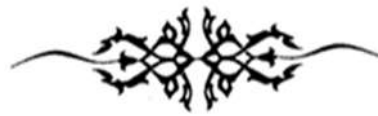

ҚАЗАҚСТАН РЕСПУБЛИКАСЫНЫҢ АЗАМАТТАРДЫҢ КОНСТИТУЦИЯЛЫҚ ҚҰҚЫҚТАРЫНЫҢ БІРІ КӘСІПКЕРЛІК ЕРКІНДІК ҚҰҚЫҒЫН ҚАМТАМАСЫЗ ЕТУ МЕН ҚОРҒАУДЫҢ КЕЙБІР ЖОЛДАРЫ

Ильясова Индира Самидиновна,

құқық магистірі, Ш.Мұртаза атындағы Халықаралық Тараз инновациялық институты, Тараз қ., Желтоқсан 69б. (e-mail: iliasowais@mail.ru)

Алдаберген Айдана Еркінқызы

құқық магистірі, Ш.Мұртаза атындағы Халықаралық Тараз инновациялық институты, Тараз қ., Желтоқсан 69б. (e-mail: erkenovna1896@mail.ru)

Аннотация. Мақала кәсіпкерлік қызмет бостандығы құқығын және оның Қазақстан Республикасындағы әрбір азаматтың конституциялық құқықтарының бірі ретіндегі сипаттамаларын қарастыруға бағытталған. Бұл құқықты еркін және сапалы жүзеге асыру әлеуметтік процестерді тұрақтандыруға, тауарлар мен қызметтерді бөлуде тиімді қызметті жүзеге асыруға, сондай-ақ мемлекеттің экономикасын қолдауға және дамытуға, оның ішінде орта тапты қалыптастыру мен нығайтуға мүмкіндік береді. Сонымен қатар, ҚР Конституциялық Сотының қызмет жүйесінде кәсіпкерлік қызметті қамтамасыз ету мен қорғаудың кейбір мәселелерін арнайы қарастыру.

Негізгі сөздер: Кәсіпкерлік қызмет, конституция, құқықтық мәртебе, кәсіпкерлік еркіндік, конституциялық сот, адам құқықтары бойынша уәкіл.

SOME WAYS OF ENSURING AND PROTECTING OF THE RIGHT TO FREEDOM OF ENTREPRENEURSHIP AS THE CONSTITUTIONAL RIGHTS OF THE CITIZENS OF THE REPUBLIC OF KAZAKHSTAN

Indira Ilyassova

Master of Law, International Taraz Innovative Institute named Sh. Murtaza, Taraz, Zheltoksan 69B Street. (e-mail: iliasowais@mail.ru).

Aldabergen Aidana

Master of Law, International Taraz Innovative Institute named Sh. Murtaza, Taraz, Zheltoksan 69B Street. (e-mail: erkenovna1896@mail.ru).

Abstract. The article aims to consider the right to freedom of entrepreneurial activity and its characteristics as one of the constitutional rights of every citizen in the Republic of Kazakhstan. The free and high-quality implementation of this right allows to stabilize social processes, carry out effective activities in the distribution of goods and services, as well as support and develop the economy of the state, including the formation and strengthening of the middle class. special consideration of some issues of making and protection.

Key words: Entrepreneurship, constitution, legal status, entrepreneurial freedom, constitutional court, human rights representative.

Қазақстан Республикасы демократиялық құқықтық мемлекет ретінде азаматтың құқықтарын туылған кезден бастап немесе ҚР заңымен белгіленген жасқа толғанға дейін оған тиесілі болатын конституциялық құқықтарды иеленеді.

Аталған конституциялық құқықтар Қазақстан Республикасындағы кәсіпкерлік институтының жұмыс істеуімен байланысты болып табылады. Кәсіпкерлік бұл нарықтық экономикалық жүйенің маңызды элементтерінің болып табылғандықтан, қазіргі кезеңде онсыз қоғам мен мемлекеттің қалыпты өмір сүруі мүмкін емес. Сондай ақ, қазіргі кезде мемлекет тарапынан кәсіпкерлік қызметті дамытуға, халықты қажетті заттардың барлығымен қамтамасыз етуге бағытталған жоғары сапалы тауарлар мен қызметтерді кең көлемде ұсынуға және өткізуге бағытталған әр-түрлі қолдау шаралары жүзеге асуда. Кәсіпкерлік қызмет экономикалық қызмет түрі ретінде басқару элементтерімен сипатталады және коммерциялық құрамдас бөлікке ие. Оның негізгі мақсаты тек пайда табу ғана емес, сонымен қатар жеке және әлеуметтік қажеттіліктерді қанағаттандыру болып табылады.

Кез келген басқа құқықтар сияқты кәсіпкерлік қызмет саласындағы субъектілердің еркіндігі, бостандығы, құқығы мемлекет қорғауына жатады. Мемлекет ол үшін ең алдымен құзыретіне кәсіпкерлердің құқықтарын қорғау кіретін тиісті органдар арқылы тиімді тетіктерді құруы керек.

Бұл мақаладағы зерттеу тақырыбының арнайы мәселесі ретінде мемлекет тарапынан кәсіпкерлік еркіндікті қамтамасыз ететін уәкілетті, құқық қорғау мен сот органдарының қызметіне қатысты кейбір мәселелер қарастырылды. Сонымен қатар, кәсіпкерлердің құқықтарын қорғау, кәсіпкерлік еркіндікті қамтамасыз ету барысында уәкілетті, құқық қорғау мен сот органдарының қызметіне ұсыныстар жасалды. Ол өз кезегінде сол бағыттағы мәселелерді кешенді түрде шешу тетіктерді жасақтауға мүмкіндік береді. Бұл мақаланың зерттеу мақсатын қайталап айтар болсақ, ҚР Конституциялық Сотының қызмет жүйесінде кәсіпкерлік құқық мен бостандықтарды, кәсіпкерлік қызметті қамтамасыз ету мен қорғаудың кейбір жолдарын арнайы қарастыру арқылы аталған сотының қызметінің бастапқы кезеңдегі ахуалын анықтау болып табылады.

Сонымен, жоғарыда қарастырылған конституциялық іс аясында мынадай жағдайлар мен фактілер анықталған.

Біріншіден, кезінде қылмыстық істі қараған құқық қорғау органдарының қызметкерлерінің, сонымен бірге аталмыш соттардың судьяларының тарапынан жіберілген құқықтық сипаттағы сол қателіктер анықталды. Біздің ойымызша, қателік жіберген құқық қорғау мен сот органдарының тиісті қызметкерлеріне қызметтік тексеру жүргізу керек деп ұсыныс етеміз. Сонда әлеуметтік әрі құқықтық сипаттағы әділдік болады.

Екіншіден, ҚР КС өз кезегінде Парламентке және өзге мүдделі мемлекеттік органдарына қылмыстық кодекс пен өзге заңдарға толықтырулар мен өзгертулер жасайтын заң жобасын арнайы әзірлеуге құқықтық нұсқаулық берген.

Демек, заң шығарушы мен заң жобаларын дайындаушы тиісті мемлекеттік органдардың, сондай-ақ әділет органдары арасында өзара әрекеттесу болғанымен, дегенмен өз деңгейінде емес деуге болады.

Үшіншіден, ҚР КС сол қылмыстық кодекстегі 197-баптың ережелеріне қатысты түсіндірме бере келе, құқықтық сипаттағы анықтаманы берген.

Төртіншіден, талдаудан белгілі болғандай, іс жүзінде сот отырыстары кезінде көбіне сол баяғы формалдық көрініс табады. Бір жағынан сот жарыссөзі кезінде дәлелдемелерді анықтау және олардың ақиқаттығын айқындау, сотқа қатысушыларға өз дәлелдемелері мен уәждерін нақты негіздеуге, сонымен қатар қарсы тараптың дәлелдемелері мен уәждемелерін теріс шығаруға көбіне мүмкіндік беріле бермейді.

Отандық заңгер-ғалым, 1-ші конституциялық соттың (1992-1995жж.) судьясы болған және қазіргі конституциялық соттың (01.01.2023ж.) судьясы болып табылатын С.Ф. Ударцев «Литер» атты газетке шыққан сұхбатында мынадай салыстырмалы талдау арқылы өзінің пікірлері мен тұжырымын білдірген. Оның айтуынша 1-ші конституциялық сот өзінің белсенді бастамасымен іс қозғайтын еді. Кейін ол құзыретті алып тастады. Ал қазіргі шартты түрде айтар болсақ, 2-ші сот өз белсенділігімен іс қозғай алмайды. Ол солай жасамағаны дұрыс деп есептейді [1]. Бұл ретте әлгі профессор өзінің жалғасында «сонау 90-жылдардағы сотқа азаматтар тікелей жүгінетіндігін. Тіпті жалпы құзыреттегі сотта ісі қаралмаса да сол сотқа шағым жасай алатындығын» [1] айта келе, ал енді содан кейін өз қызметін жүргізген Конституциялық Кеңеске (1995-2022жж.) азаматтар жеке жүгіне алмағандығы жайлы баяндады. Сонымен қатар, заңгер-ғалым өз сөзінің жалғасында мына ойды түйіндеген. «Қазіргі уақытта тек заң бойынша екі ерекшелік болуы мүмкін немесе жалпы немесе мамандандырылған сот (мысалы, әкімшілік), мысалы, егер норманың императивті сипаты ықтимал сот шешімін анықтаса немесе апелляциялық сатыдан өтудің қажеті жоқ. Мысалы, егер бұл мәселе апелляциялық сот инстанциясының шешімі, Жоғарғы Соттың қолда бар нормативтік қаулысымен алдын ала шешілген болса» [1]. Отандық заңгер-ғалымның салыстырмалы талдауын құптауға болады.

Біріншіден, қазіргі сол конституциялық соттың құзыреті мен өкілеттіліктері бұрын болған конституциялық сотқа қарағанда нақты реттелген. Өйткені, өзінің сол конституциялық-құқықтық мәртебесіне сәйкес келеді.

Екіншіден, біздің еліміздің сол негізгі заң заңи иерархиясында өзге заңдардан заңдық күші өте жоғары болады. Сондықтан аталмыш конституциялық соттың болашағы бар. Себебі, ол өзінің қызметінің бастапқы кезеңін өткізіп жатыр. Сол себептен оның сол бастапқы кезеңнен бөлек, әлі қалыптасу, қалыптасқан, бейімделу, бейімделген және шарықтаған кезеңдері бар екенін айтқымыз келеді.

Үшіншіден, аталмыш сол конституциялық соттың өз кезегінде жалпы құзыреттілігі бар сот органдарынан ерекшелігі конституцияда бекітілген адам құқықтары мен бостандықтарын қорғау бойынша қамтамасыз ету үшін өз қызметін атқарады.

Еліміздегі негізгі сот жүйесіне бірнеше реформалар жүргізілді. Біршама тиісті жұмыстар жасалды. Жалпы ілгерлеушілік бар. Дегенмен, қазіргі сол сот жүйесінде қызмет ететін судьялардың біліктілігін жетілдірілуі тиіс. Әсіресе, конституцияда және адам құқықтары бойынша ратификацияланған халықаралық-құқықтық актілерде тікелей түрде белгіленген адам құқықтары мен бостандықтары, оның ішінде кәсіпкерлік қызметке қатысты құқықтарды қорғауды нақтырақ қамтамасыз ету мәселелері жеткілікті. Осы тұста, айтар ұсыныс, конституциялық сот пен жалпы құзыретті сот жүйесінің өзара әрекеттесу іс-шараларын біркелкі жүйеге қою арқылы бірге жақсы нәтижелерге жетуге болады. Аталмыш мәселеге байланысты заңнамалық жағын қарастыру керек дегіміз келеді. Бұл фактор өз кезегінде екі органның өзара қызметтік әрекеттесу жүйесін біркелкі

калыпқа келтіруді туындатады. Сол жүйе түбі конституциялық құқықтары мен бостандықтарды қорғау мен қамтамасыз етуге өзіндік әсерін береді деп сенеміз.

Кәсіпкерлердің құқықтарын қорғаудың тағы бір маңызды тетігі – прокурорлық қадағалауды жүзеге асыратын және әркімнің құқықтары мен бостандықтарының бұзылуына дереу әрекет ететін прокуратура.

Кәсіпкерлік қызмет бостандығы құқығын қорғау жүйесінде өз қызметін Қазақстан Республикасы субъектілері деңгейінде де жүзеге асыратын кәсіпкерлердің құқықтарын қорғау жөніндегі уәкілдер институты ерекше орын алады. Бұл механизм кәсіпкерлік қызмет бостандығы құқығын қорғаудың басқа тетіктерін алмастырмайды, мысалы, сот арқылы қорғау, бірақ оларды күшейтеді, кәсіпкерлерге мүдделерін білдіруге көмектеседі, олардың құқықтары бұзылған жағдайларда ең дұрыс мінез-құлық стратегиясына кеңес береді.

Осылайша, кәсіпкерлік қызмет бостандығына құқық маңызды конституциялық құқықтардың бірі болып табылады. Осы құқықты іске асыру мақсаты құқықтың бұзылуының алдын алу, сондай-ақ оны тікелей қорғау болып табылатын белгілі бір тетіктермен сүйемелденеді[2].

Аталған құқықтың толық және кедергісіз іске асырылуын қамтамасыз ету кәсіпкерлік қызметті жүзеге асыруға байланысты тәуекелдерді барынша азайтуға, сондай-ақ мемлекет экономикасын нығайтуға мүмкіндік береді, бұл әркімнің әл-ауқатына оң әсер етеді.

Пайдаланылған әдебиеттер тізімі:

1. Конституционный суд: надежда на справедливое завтра. Индивидуальное интервью журналиста Т.Куспаева с ученым-юристом, профессором С.Ф. Ударцевым. Литер, №176 (4232)//[http://repository.kazguu.kz/bitstream/handle/123456789/1558/%20%20%20%20%20%20%20176%20\(4232\)_removed.pdf?sequence=1](http://repository.kazguu.kz/bitstream/handle/123456789/1558/%20%20%20%20%20%20%20176%20(4232)_removed.pdf?sequence=1).

2. Звягина Анастасия Александровна «Право на свободу предпринимательской деятельности как одно из конституционных прав каждого в российской федерации» «Научно-практический электронный журнал Аллея Науки» №6(69) 2022 Alley-science.ru



Құрметті профессор-оқытушылар, докторанттар, магистранттар!

ІТІІ Жаршысы Республикалық ғылыми-көпшілік журналының 2024 жылдың шілде-қыркүйек айында шығатын келесі санына төмендегі ғылыми бағыттарға сәйкес келетін мақалалар қабылданады:

- Жаратылыстану ғылымдары, технология;
- Экономика;
- Педагогика;
- Тарих;
- Құқық;
- Филология.

Мақаланы жарыққа шығару үшін төмендегідей талаптарға сәйкес болуы қажет:

1. Мақала өзекті, ғылыми тұрғыдан жаңа және практикалық жағынан маңызды болуы тиіс. Авторлар ғылыми нәтижелердің анықтығы мен маңыздылығына, сондай-ақ жұмыстардың ғылыми мазмұнының өзектілігіне жауап береді. Плагиатқа жол берілмейді.

2. Мақала мәтіні 5-7 парақ көлемінде Times New Roman, кегль - 12, жоларалық 1 интервалмен жазылуы керек.

3. Парақтың параметрі: жоғарғы және төменгі – 20 мм, сол – 30 мм, оң – 15 мм, азат жол – 1 см.

4. Сол жақ жоғары бұрышында міндетті түрде УДК (ӘӨЖ) индексі қойылуы тиіс.

5. Бір жолдан кейін ортасынан баяндама тақырыбы БАС ӘРІПТЕРМЕН (қою шрифтпен) жазылуы керек.

6. Баяндама тақырыбы астына, бір жолдан кейін – парақ ортасында жай әріптермен автор (лар) - дың аты-жөні жазылуы керек (қою шрифтпен), академиялық дәрежесі, лауазымы.

7. Тақырыптың астына жұмыс істейтін мекеменің толық аты, мекен-жайы (қою шрифтпен) көрсетіледі.

8. **Түйіндемеде (Резюме)** – үш тілде (қазақ, орыс, ағылшын) мақала авторы қозғап отырған басты идеяның қысқаша мазмұны мен бағыт-бағдары сипатталуы қажет (70-100 сөз). **Түйіндемеде тақырып үш тілде жазылуы тиіс.** Сонымен қатар ұсынылған жұмысқа қатысты **түйін сөздер** берілуі керек.

10. Бір интервалдан кейін мақала мәтіні жазылуы керек.

11. Әдебиеттер тізімі еңбекте көрсетілу тәртібіне қарай мақаланың соңында жазылады. Сілтеме ретінде берілген мәтінде тік жақшаның ішінде әдебиеттер тізіміндегі нөміріне сәйкес нөмірмен көрсетіледі. (Үлгі: Сілтеме [1, с. 11]. Әдебиет 1. Сейітбаев М.С. Ұлы Жібек жолы бойындағы қалалардың тарихи географиясы А., Ғылым, 1999. – 284 б.).

12. "ІТІІ Жаршысы" журналы жылына 4 рет, яғни 3 айда 1 рет шығады. Журналдың кезекті нөміріне мақала берудің шекті мерзімі-журнал шыққанға дейін 1,5 ай бұрын беріледі.

13. Мақала мақұлданғаннан және журнал нөміріне енгізілгеннен кейін мақала жарияланғаны үшін төлем жүргізіледі. Авторға төлем туралы деректемелері бар хат жіберіледі. Егер төлемді ұйым жүргізсе, бізге шарт жасау үшін ұйымның деректемелерін жіберу қажет. "ІТІІ Жаршысы" журналында мақала жарнасы 3500 теңге

Ескерту: Мақаланың мазмұнына автор (лар) жауап береді. Ғылыми-редакциялық алқасы мақаланы жариялау (жарияламау) немесе кейінге қалдыру құқығын өзіне қалдырады. Жарияланбаған мақалалар кері қайтарылмайды және оларға пікір жазылмайды.

Мақала mukhanmedyarova@htii.ku корпоротивтік поштасы арқылы қабылданады немесе ХТИИ Ғылыми жұмыстар және халықаралық байланыстар басқармасына 202 кабинетке (Желтоқсан, 69 «Б») өткізе аласыздар.

Журналда жарияланған мақалалардың стиліне, мазмұнына, грамматикалық қателеріне редакциялық алқа мүшелері жауап бермейді.

Шартты б.т. 11,9. Есепті б.т. 12
Таралымы 40 дана. Тапсырыс № 90

ХТИИ баспаханасы,
080000, Тараз қ, Жамбыл даңғылы, 73А

Уважаемые преподаватели, докторанты, магистранты!

В следующем номере Республиканского научно-популярного журнала "Вестник ІТІІ", выходящем в июль-сентябрь 2024 года, принимаются статьи, соответствующие следующим научным направлениям:

- Естественные науки, технологии;
- Экономика;
- Педагогика;
- История;
- Право;
- Филология.

Для публикации статьи необходимо соответствовать следующим требованиям:

1. Статья должна быть актуальной, научной и иметь новизну практического значения. Авторы несут ответственность за достоверность и значимость научных результатов, а также актуальность научного содержания работы. Плагиат не допускается.

2. Текст статьи должен быть написан в объеме 5-7 листов Times New Roman, кегль - 12, с межстрочным интервалом 1.

3. Параметр листа: верхний и нижний – 20 мм, левый – 30 мм, правый – 15 мм, абзацный отступ-1 см.

4. В левом верхнем углу обязательно должен быть проставлен индекс УДК (УДК).

5. Через одну строку по центру заголовок доклада должен быть написан прописными буквами (жирным шрифтом).

6. Под заголовком доклада, после одной строки – в центре листа должны быть написаны инициалы автора (ов) простыми буквами (жирным шрифтом), академическая оstepененность, должность.

7. Под заголовком указывается полное название, адрес (жирным шрифтом) учреждения, в котором он работает.

8. Резюме (Резюме) – на трех языках (казахский, русский, английский) должно содержать краткое содержание и описание основных идей, затрагиваемых автором статьи (70-100 слов). В резюме тема должна быть изложена на трех языках. Также должны быть даны ключевые слова, относящиеся к предлагаемой работе.

10. Через один интервал должен быть написан текст статьи.

11. Список литературы излагается в конце статьи в зависимости от порядка изложения в труде. В тексте, приведенном в качестве ссылки, в квадратных скобках указывается номер, соответствующий номеру в списке литературы. (Образец: ссылка [1, с. 11]. Литература 1. Сейтбаев М. С. историческая география городов вдоль Великого Шелкового пути А.: наука, 1999. – 284 С.).

12. Журнал «ІТІІ Жаршысы» выходят 4 раза в год, т.е. 1 раз в 3 месяца. Предельный срок подачи статьи в очередной номер журнала – за 1,5 месяца до выхода журнала

13. Оплата производится за публикацию статьи после одобрения статьи и включения в номер журнала. Автору высылается письмо с реквизитами об оплате. Если оплату производит организация, необходимо нам отправить реквизиты организации для составления договора. Стоимость за публикацию одной статьи в журнале «ІТІІ Жаршысы» составляет 3500 тенге.

Примечание: за содержание статьи отвечает автор (ы). Научно-редакционная коллегия оставляет за собой право на публикацию (неразглашение) или отсрочку статьи. Неопубликованные статьи не подлежат отзыву и рецензированию.

Статьи принимаются по корпоротивной почте mukhanmedyarova@htii.ku или могут быть переданы в управление научно-исследовательских работ и международного сотрудничества МТИИ, кабинет 202 (ул. Желтоксан, 69 «Б»).

Члены редакционной коллегии не несут ответственности за стиль, содержание, грамматические ошибки статей, опубликованных в журнале.

Условные п.л. 11,9. расчетные п.л. 12

Тираж 40 экз. Заказ № 90

Dear teachers, doctoral students, undergraduates!

In the next issue of the Republican popular Science magazine "Vestnik ITII", published in July-September 2024, articles corresponding to the following scientific directions are accepted:

- Natural sciences, technologies;
- Economy;
- Pedagogy;
- History;
- Right;
- Philology.

To publish an article, you must meet the following requirements:

1. The article should be relevant, scientific and have a novelty of practical significance. The authors are responsible for the reliability and significance of scientific results, as well as the relevance of the scientific content of the work. Plagiarism is not allowed.

2. The text of the article should be written in the volume of 5-7 sheets of Times New Roman, size - 12, with a line spacing of 1.

3. Sheet parameter: upper and lower - 20 mm, left - 30 mm, right - 15 mm, paragraph indentation - 1 cm.

4. The UDC index (UDC) must be affixed in the upper left corner.

5. After one line in the center, the title of the report should be written in capital letters (bold).

6. Under the title of the report, after one line – in the center of the sheet should be written the initials of the author (s) in simple letters (bold), academic degree, position.

7. Under the heading, the full name, address (in bold) of the institution in which he works is indicated.

8. Summary (Summary) - in three languages (Kazakh, Russian, English) should contain a summary and description of the main ideas touched upon by the author of the article (70-100 words). In the summary, the topic should be presented in three languages. Keywords related to the proposed work should also be given.

10. The text of the article should be written after one interval.

11. The list of references is set out at the end of the article, depending on the order of presentation in the work. In the text given as a reference, the number corresponding to the number in the list of references is indicated in square brackets. (Sample: link [1, p. 11]. References 1. Seitbayev M. S. Historical geography of cities along the Great Silk Road A.: nauka, 1999. - 284 p.).

12. The magazine "ITII Zharshysy" is published 4 times a year, i.e. 1 time in 3 months.. The deadline for submitting an article to the next issue of the journal is 1.5 months before the publication of the journal

13. Payment is made for the publication of the article after the approval of the article and inclusion in the issue of the journal. A letter with payment details is sent to the author. If the payment is made by an organization, it is necessary to send us the details of the organization for drawing up the contract. The cost for the publication of one article in the journal "ITII Zharshysy" is 3500 tenge.

Note: the author(s) is responsible for the content of the article. The Scientific Editorial Board reserves the right to publish (non-disclosure) or postpone the article. Unpublished articles are not subject to review and review.

Articles are accepted by corporate e-mail mukhanmedyarova@htii.ku or they can be transferred to the the department organization of scientific research and international cooperation of ITII office 202 (Zheltoksan str., 69 "B").

Members of the editorial board are not responsible for the style, content, grammatical errors of articles published in the journal.

Conditional p. L. 11,9. calculated P. L. 12

Edition of 40 copies . Order No. 90

Printing house of ITII,
080000, Taraz, Zhambyl Avenue, 73A.